

SHARP[®]

PN-R706

PN-R606

PN-R556

PN-R496

PN-R426

MONITEUR LCD

MODE D'EMPLOI

HDMI



Information sur la mise au rebut de cet Équipement et de ses Piles

SI VOUS VOULEZ METTRE AU REBUT CET ÉQUIPEMENT OU SES PILES, N'UTILISEZ PAS LA POUBELLE ORDINAIRE! NE LES BRULEZ PAS DANS UNE CHEMINÉE!

Un équipement électrique et électronique usagé et les batteries devraient toujours être collectés et traités SÉPARÉMENT conformément à la loi en vigueur.

La collecte sélective permet un traitement respectueux de l'environnement, le recyclage des matériaux et minimise la quantité de déchets mise en traitement ultime. Une MISE AU REBUT INCORRECTE peut être nuisible pour la santé humaine et l'environnement en raison de certaines substances! Déposez l'ÉQUIPEMENT USAGÉ dans une déchetterie, souvent gérée par la municipalité, si disponible.

Retirez les PILES USAGÉES de l'équipement et déposez-les dans un collecteur approprié; d'habitude situé chez les commerçants vendant des piles neuves.

Si vous avez un doute lors de la mise au rebut, rentrez en contact avec les autorités locales ou votre revendeur et demandez la bonne méthode.

Pour les UTILISATEURS se trouvant dans L'UNION EUROPÉENNE ET dans quelques AUTRES PAYS comme par exemple LA NORVÈGE ET LA SUISSE : Votre participation à la collecte sélective est encadrée par la loi.

Le symbole ci-dessus apparaît sur l'équipement électrique et électronique et sur les piles (ou leurs emballages) afin de rappeler aux utilisateurs qu'il faut les collecter séparément.

Si 'Hg' ou 'Pb' apparaissent au-dessous du symbole, cela signifie que la pile contient des traces de mercure (Hg) ou de plomb (Pb).

Les utilisateurs de PRODUITS MÉNAGER doivent utiliser des points de collecte existants pour les équipements usagés et les piles. Les piles peuvent être collectées aux points de vente. Elle est gratuite.

Si l'équipement a été utilisé dans le MILIEU PROFESSIONNEL, entrez s'il vous plaît en contact avec votre revendeur SHARP qui vous informera de la procédure existante. A cette fin, vous pourriez être facturé pour les dépenses résultant de cette collecte. Les petits équipements (et les faibles quantités) pourraient être collectés par votre déchetterie. Pour l'Espagne : entrez s'il vous plaît en contact avec le système de collecte établi ou votre collectivité locale pour la collecte de vos produits usagés.

INFORMATIONS IMPORTANTES

AVERTISSEMENT : POUR RÉDUIRE LE RISQUE D'INCENDIE OU DE DÉCHARGE ÉLECTRIQUE, NE PAS EXPOSER CE PRODUIT À LA PLUIE OU À LA POUSSIÈRE.



ATTENTION

RISQUE DE
DÉCHARGE
ÉLECTRIQUE
NE PAS OUVRIR



ATTENTION : POUR RÉDUIRE LE RISQUE DE DÉCHARGE ÉLECTRIQUE, NE PAS RETIRER LE COUVERCLE. IL N'Y A AUCUNE PIÈCE RÉPARABLE PAR L'UTILISATEUR À L'INTÉRIEUR. AVERTIR LE PERSONNEL DE SERVICE QUALIFIÉ POUR TOUTE PROCÉDURE D'ENTRETIEN.



Le symbole représenté par l'éclair à la tête en pointe de flèche à l'intérieur d'un triangle, est placé pour alerter l'utilisateur de la présence d'une "tension dangereuse" non isolée à l'intérieur du produit. Cette tension peut avoir une valeur suffisante pour constituer un risque d'électrocution à toute personne.



Le point d'exclamation à l'intérieur d'un triangle est placé pour alerter l'utilisateur de la présence d'une procédure particulière ou d'une procédure de maintenance (entretien) importante dans les manuels accompagnant le produit.

CHER CLIENT

Nous vous remercions d'avoir acheté cet appareil SHARP à écran LCD. Afin de garantir le bon fonctionnement de ce moniteur, nous vous conseillons de lire attentivement cette brochure et de la conserver pour toute référence ultérieure.

PRÉCAUTIONS DE SÉCURITÉ

L'électricité remplit de nombreuses fonctions utiles, mais elle peut provoquer des blessures et des dégâts matériels si elle n'est pas utilisée correctement. Cet appareil a été conçu et fabriqué en attachant la plus grande importance à la sécurité. Cependant, une utilisation inadéquate peut entraîner une décharge électrique et/ou un incendie. Afin d'éviter tout danger potentiel, veuillez respecter les consignes suivantes lors de l'installation, de l'utilisation et du nettoyage de l'appareil. Afin d'assurer votre propre sécurité et de prolonger la durée de service de votre moniteur LCD, veuillez lire attentivement les précautions ci-dessous avant d'utiliser l'appareil.

1. Lisez ces explications — Vous devez lire et comprendre toutes les informations relatives au fonctionnement de l'appareil avant de l'utiliser.
2. Conservez cette brochure dans un endroit sûr — Ces explications concernant la sécurité et le fonctionnement doivent être conservées dans un endroit sûr pour vous y référer en cas de besoin.
3. Respectez les avertissements — Tous les avertissements figurant sur l'appareil et dans ce mode d'emploi doivent être strictement respectés.
4. Suivez les instructions — Toutes les explications sur le fonctionnement doivent être respectées.
5. Nettoyage — Débranchez le cordon d'alimentation au niveau de la prise du secteur avant de nettoyer l'appareil. Servez-vous d'un linge sec, et n'employez pas de détergents liquides ou en atomiseur. N'utilisez pas de linges sales. Cela risquerait d'endommager l'appareil.
6. Accessoires — N'utilisez pas d'accessoires non recommandés par le fabricant, car cela pourrait provoquer des accidents.
7. Eau et humidité — N'utilisez pas cet appareil près de l'eau. N'installez pas le produit à un endroit où il pourrait recevoir de l'eau. Évitez en particulier les emplacements sous les appareils à vidange d'eau tels que les climatiseurs.
8. Ventilation — Des ouïes et autres ouvertures sont prévues dans le coffret de l'appareil pour sa ventilation. Ne recouvrez pas et ne bouchez pas ces ouvertures car une ventilation insuffisante peut provoquer une surchauffe et réduire la durée de vie de l'appareil. Ne placez pas l'appareil sur un sofa, un tapis ou toute autre surface analogue car cela pourrait obstruer les ouvertures de ventilation. Cet appareil n'est pas conçu pour une installation encastrée; ne le placez donc pas dans un endroit fermé comme une bibliothèque ou une baie à moins qu'une ventilation adéquate ne soit prévue et que les consignes du fabricant ne soient respectées.
9. Protection du cordon d'alimentation — Faites passer les cordons d'alimentation à un endroit où ils ne seront pas écrasés ou coincés par d'autres objets.
10. Le panneau de l'écran à cristaux liquides (LCD) de cet appareil est fabriqué en verre et, par conséquent, il peut se briser si l'appareil tombe ou s'il reçoit un fort impact. Veillez à ne pas vous blesser par les éclats de verre si le panneau LCD se brise.
11. Surcharge — Ne surchargez pas les prises de courant ou les rallonges car cela peut entraîner un risque d'incendie ou d'électrocution.
12. Insertion de solides ou de liquides — N'introduisez jamais des objets par les orifices de cet appareil, car ils pourraient provoquer une électrocution et/ou un court-circuit en touchant des pièces internes sous haute tension. Pour la même raison, ne renversez jamais de l'eau ou un liquide sur l'appareil.
13. Entretien — N'essayez pas de réparer vous-même l'appareil. Le démontage des couvercles peut vous exposer à une haute tension ou à d'autres dangers. Confiez toute réparation à un personnel qualifié.
14. Réparation — Dans les cas suivants, débranchez le cordon d'alimentation au niveau de la prise secteur et demandez à un personnel qualifié d'effectuer les réparations.
 - a. Dégât sur le cordon ou la prise de courant.
 - b. Infiltration d'un liquide ou pénétration d'un objet à l'intérieur de l'appareil.
 - c. Exposition de l'appareil à la pluie ou à l'eau.
 - d. Fonctionnement anormal malgré une conformité aux explications du mode d'emploi.
Ne réglez que les commandes dont il est fait mention dans le mode d'emploi. Un réglage incorrect des autres commandes peut provoquer des dégâts qui nécessiteraient des réparations complexes par un technicien spécialisé.
 - e. Chute ou dégâts subis par l'appareil.
 - f. Tout changement notable ou situation anormale de l'appareil indique qu'une réparation est nécessaire.
15. Pièces de rechange — Lorsque des pièces doivent être remplacées, assurez-vous que le technicien a utilisé les pièces spécifiées par le fabricant ou des pièces dont les performances et les caractéristiques sont identiques. Des changements non autorisés de pièces peuvent entraîner un incendie, une électrocution et/ou d'autres dangers.
16. Contrôles de sécurité — Après une intervention d'entretien ou de réparation, demandez au technicien de procéder à un contrôle pour être sûr que l'appareil peut être utilisé en toute sécurité.
17. Installation sur paroi — Si l'appareil doit être fixé sur une paroi, installez-le en respectant la méthode recommandée par le fabricant.
18. Sources de chaleur — Tenez l'appareil à l'écart de sources de chaleur, telles que radiateurs, dispositifs de chauffage, poêles et autres appareils dégageant de la chaleur (y compris les amplificateurs).

PRÉCAUTIONS DE SÉCURITÉ (Suite)

19. Piles — Une utilisation incorrecte des piles peut les faire éclater ou prendre feu. Une pile qui fuit peut causer des corrosions dans l'équipement, des salissures aux mains ou abîmer vos vêtements. Afin d'éviter ces problèmes, assurez-vous que les précautions suivantes sont appliquées :
 - Utilisez seulement des piles prescrites.
 - Installez les piles en faisant bien attention aux polarités plus (+) et moins (-) des piles selon les instructions dans le compartiment.
 - Ne mélangez pas des piles usagées avec des neuves.
 - Ne mélangez pas des piles de différents types. Les spécifications de voltage des piles du même format peuvent varier.
 - Remplacez rapidement une pile épuisée par une nouvelle.
 - Si vous n'avez pas l'intention d'utiliser la télécommande pendant une longue période, retirez les piles.
 - Si le liquide provenant d'une pile qui fuit touche votre peau ou vos habits, rincez immédiatement et complètement les parties touchées. Si un œil est touché, faites immédiatement un bain d'œil plutôt que de le frotter et cherchez immédiatement un traitement médical. Le liquide provenant de la fuite d'une pile qui atteint votre œil ou vos habits peut causer une irritation de la peau ou des dommages à votre œil.
20. L'utilisation de ce moniteur ne doit pas entraîner des risques mortels ou des dangers qui pourraient provoquer directement la mort, des dommages corporels, des dommages physiques sévères ou d'autres destructions, y compris dans le contrôle des réactions nucléaires dans les installations nucléaires, dans le système médical de réanimation, et dans le contrôle de lancement des missiles dans les systèmes d'armes.
21. N'entrez pas en contact direct avec les parties du produit ayant chauffé pendant de longues périodes. Il pourrait en résulter des brûlures à basse température.
22. Ne modifiez pas ce produit.

AVERTISSEMENT :

Il s'agit d'un appareil de classe A. Dans un environnement résidentiel, cet appareil peut provoquer des interférences radioélectriques. Dans ce cas, il peut être demandé à l'utilisateur de prendre des mesures appropriées. Un appareil de CLASSE I doit être raccordé à une prise de courant principal par une prise de terre.

Afin de satisfaire aux normes EMC, utiliser des câbles blindés pour connecter les bornes suivantes : Borne d'entrée DVI-D, borne d'entrée HDMI, borne d'entrée D-sub, bornes d'entrée/sortie RS-232C, et bornes d'entrée/sortie DisplayPort.

Un moniteur placé sur un support instable est dangereux en raison des risques de chute qu'il présente. De nombreuses blessures, touchant en particulier les enfants, peuvent être évitées en prenant quelques précautions simples :

- Utiliser les dispositifs de fixation tels que les supports muraux fournis par le fabricant.
- Utiliser uniquement des meubles capables d'accueillir le moniteur en toute sécurité.
- Vérifier que le moniteur ne dépasse pas du bord du meuble sur lequel il est posé.
- Ne pas placer le moniteur sur des meubles hauts, armoires ou étagères, par exemple, sans fixer le meuble concerné et le moniteur à un support approprié.
- Ne pas intercaler de tissu ou toute autre matière entre le moniteur et le meuble sur lequel il est posé.
- Expliquer aux enfants qu'il est dangereux de grimper sur les meubles pour atteindre le moniteur ou ses boutons de commande.
- Cet équipement n'est pas destiné à être utilisé dans des endroits où il peut y avoir des enfants laissés sans surveillance.

En particulier pour la sécurité des enfants

- Ne laissez pas les enfants grimper sur ou jouer avec le moniteur.
- Ne placez pas le moniteur sur des meubles qui peuvent facilement se transformer en marches comme une commode avec tiroirs.
- Souvenez-vous que les enfants s'excitent souvent en visionnant un programme, surtout sur un moniteur « plus grand que la normale ». Il faut faire en sorte d'installer le moniteur là où il ne peut pas être poussé, tiré, ni basculé.
- Il faut faire en sorte de placer les fils et les câbles connectés au moniteur de façon à ce que des enfants curieux ne puissent pas les tirer ni les saisir.

CONSEILS ET MESURES DE SÉCURITÉ

- Le panneau couleur LCD TFT utilisé dans ce moniteur est fabriqué en incorporant une technologie de grande précision. Cependant, il peut avoir sur l'écran des points minuscules où les pixels ne s'allument jamais ou restent allumés en permanence. De même, si on regarde l'écran avec un angle aigu par rapport à la surface de l'écran, les couleurs et la luminosité peuvent paraître inégales. Notez que ce n'est pas un dysfonctionnement mais un phénomène commun des écrans LCD et que cela n'affectera pas les performances du moniteur.
- N'affichez pas une image fixe pendant une longue période, car cela pourrait provoquer l'apparition d'une image rémanente.
- Ne frottez pas, ne grattez pas le moniteur avec un objet dur.
- Il faut savoir que la SHARP Corporation décline toute responsabilité en cas d'erreurs commises durant l'utilisation par le client ou par une tierce personne, ainsi qu'en cas de dysfonctionnement ou de dommage survenu à ce produit pendant son utilisation, excepté dans le cas de responsabilité reconnue par la loi.
- Ce moniteur et ses accessoires sont susceptibles d'évoluer sans avis préalable.
- N'utilisez pas le moniteur dans un endroit où il y a beaucoup de poussières, où le degré d'humidité est élevé, ou encore là où il pourrait se trouver en contact avec de l'huile ou de la vapeur. Ne l'utilisez pas non plus dans un environnement contenant des gaz corrosifs (dioxyde de soufre, sulfure d'hydrogène, dioxyde d'azote, chlore, ammoniac, ozone, etc.). Cela pourrait provoquer un début d'incendie.
- Assurez-vous que le moniteur ne se trouve pas en contact avec de l'eau ou d'autres fluides. Assurez-vous qu'aucun objet tel que des agrafes et des trombones ne pénètre dans le moniteur, car cela pourrait provoquer un début d'incendie ou un choc électrique.
- N'installez pas le moniteur au dessus des objets instables ou dans des endroits peu sûrs. Faites attention que le moniteur ne reçoive pas de chocs violents ni de fortes vibrations. Provoquer la chute du moniteur ou le culbuter peut l'endommager.
- N'utilisez pas le moniteur à proximité d'un appareil de chauffage ou dans des endroits où la température est élevée, car cela pourrait conduire à un dégagement excessif de chaleur et provoquer un début d'incendie.
- N'utilisez pas le moniteur dans des endroits exposés directement à la lumière du soleil. Il y a risque de déformation et de dysfonctionnement du coffret de l'appareil si le moniteur est utilisé à la lumière directe du soleil.
- Si le moniteur est installé dans un endroit exposé à la lumière du soleil, près d'une fenêtre par exemple, veillez à prendre toute mesure nécessaire pour réduire les radiations ultraviolettes et infrarouges ainsi que la température. Pour de plus amples informations, consultez votre revendeur.
- Veillez à nettoyer fréquemment la poussière et les débris accumulés sur les ouvertures de ventilation. L'accumulation de poussière sur les ouvertures de ventilation ou à l'intérieur du moniteur risque d'entraîner une surchauffe, un incendie ou un dysfonctionnement. Faites nettoyer l'intérieur du moniteur par un revendeur SHARP ou un centre de services autorisé.
- Il n'est pas possible de faire pivoter les images sur ce moniteur. Quand vous travaillez suivant la direction verticale, prévoyez d'orienter au préalable le contenu.
- La prise de secteur doit être installée près de l'équipement et être facilement accessible.

Le cordon d'alimentation

- Utilisez seulement le cordon d'alimentation fournie avec le moniteur.
- N'endommagez pas le cordon d'alimentation, ne déposez pas d'objets lourds sur le cordon d'alimentation, ne tirez pas dessus et ne le pliez pas de manière excessive. De même, n'ajoutez pas de rallonges. Tout endommagement du cordon d'alimentation peut provoquer un début d'incendie ou un choc électrique.
- Ne branchez pas le cordon d'alimentation sur une prise multiple. Ajouter une rallonge peut entraîner une surchauffe et provoquer un début d'incendie.
- Ne débranchez pas ni ne branchez la prise d'alimentation avec des mains humides. En ce faisant, vous risquez un choc électrique.
- Débranchez le cordon d'alimentation si l'équipement n'est pas utilisé pendant une longue période.
- Ne tentez pas de réparer le cordon d'alimentation s'il est coupé ou s'il ne fonctionne pas correctement. Veuillez prendre contact avec le service après-vente et suivre ses recommandations.

Étendue du manuel

- Microsoft et Windows sont des marques déposées ou des marques de commerce de Microsoft Corporation aux États-Unis et/ou dans d'autres pays.
- Les termes HDMI et High-Definition Multimedia Interface et le logo HDMI sont des marques commerciales ou des marques déposées de HDMI Licensing Administrator, Inc. aux États-Unis et dans d'autres pays.
- DisplayPort est une marque déposée de Video Electronics Standards Association.
- Adobe, Acrobat et Acrobat Reader sont des marques de commerce ou des marques déposées de la société Adobe Systems Incorporated aux États-Unis et/ou dans d'autres pays.
- RoomView, Crestron RoomView et Crestron Connected sont des marques de commerce ou des marques déposées de Crestron Electronics, Inc. aux États-Unis et/ou dans d'autres pays.
- Toutes les autres marques et les noms de produits sont des marques commerciales ou des marques déposées par les compagnies respectives.
- La langue du menu OSD (affichage à l'écran) utilisée dans ce manuel comme exemple est l'anglais.
- Les illustrations dans ce manuel peuvent ne pas représenter exactement le produit ou l'affichage réels.
- Ce manuel suppose l'utilisation de l'appareil dans une direction horizontale, sauf dans les cas spécialement notifiés.

LED de rétroéclairage

- La LED de rétroéclairage qui équipe ce produit a une durée de vie limitée.
 - * Si l'écran s'obscurcit ou ne s'allume pas, il est nécessaire de remplacer la LED de rétroéclairage.
 - * Cette LED est exclusive à ce produit et doit être remplacée par un revendeur SHARP ou un centre de services autorisé. Pour toute assistance, veuillez contacter votre revendeur SHARP ou un centre de services autorisé.

PRÉCAUTIONS POUR LE MONTAGE

- Ce produit est destiné à être utilisé en intérieur.
- Un support de montage conforme aux spécifications VESA est nécessaire.
- Comme le moniteur est lourd, consultez votre revendeur avant l'installation, le démontage ou le déplacement du moniteur.
- Le montage du moniteur sur le mur demande des compétences techniques spéciales et le travail doit être fait par un revendeur agréé par SHARP. Vous ne devez jamais tenter de faire ce travail vous-même. Notre société déclinera toute responsabilité pour les accidents ou blessures causés par un montage incorrect ou par une mauvaise manipulation.
- Utilisez le moniteur perpendiculairement à la surface horizontale. Si nécessaire, vous pouvez incliner le moniteur de 20 degrés vers le haut ou vers le bas au maximum.
- Ce moniteur doit être utilisé sous une température ambiante entre 0°C et 40°C. Laissez assez d'espace autour du moniteur pour empêcher que la chaleur ne s'accumule à l'intérieur.

Pour le moniteur dans une direction horizontale

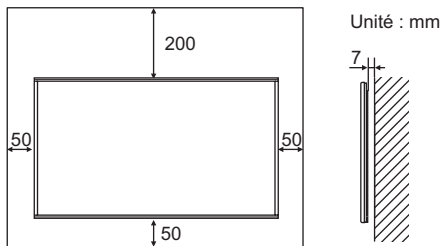

- Ne bloquez pas les ouvertures de ventilation. Si la température dans le moniteur s'élève, ceci pourrait causer un dysfonctionnement.
- Ne placez le moniteur sur un équipement qui dégage de la chaleur.
- Respectez la condition suivante quand vous installez le moniteur dans la direction verticale. Le non respect de cette condition peut causer des dysfonctionnements.
 - Installer le moniteur de façon à ce que le témoin lumineux d'alimentation soit sur le côté droit.
 - Régler PORTRAIT/LANDSCAPE INSTALL <INSTALL. PORTRAIT/PAYSAGE> dans le menu MONITOR <MONITEUR> sur PORTRAIT. (Voir à la page 28.)
 - Assurez-vous de bloquer le cordon d'alimentation (fourni) au moyen de la pince de fixation du cordon (également fournie) de type apposition/collage. Lorsque vous accrochez le cordon d'alimentation, veillez à ne pas exercer une force excessive sur la borne du cordon d'alimentation. Ne pliez pas excessivement le cordon d'alimentation.

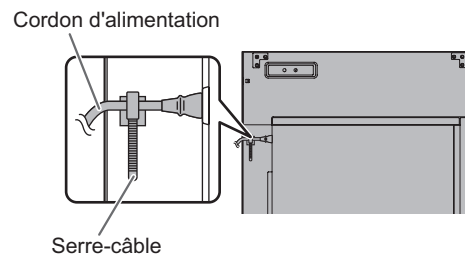

Pour le moniteur dans une direction verticale

[PN-R706/PN-R606]

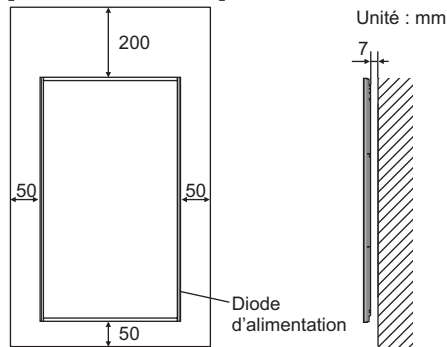

[PN-R556/PN-R496/PN-R426]

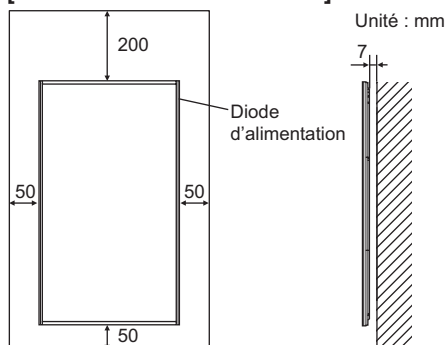

Fixation du moniteur posé à plat sur une surface

- Consulter un distributeur SHARP agréé en cas d'utilisation d'un moniteur posé à plat sur une surface (quand un moniteur est basculé de 20 degrés ou plus par rapport à la perpendiculaire d'une surface horizontale), car le montage doit répondre à des conditions spécifiques. Respecter les consignes suivantes. Le non-respect des consignes qui suivent peut être responsable d'un mauvais fonctionnement.
 - Le PN-R706/PN-R606 peut être incliné de 90 degrés vers le haut et de 45 degrés vers le bas au maximum.
 - Le PN-R556/PN-R496/PN-R426 peut être incliné de 90 degrés vers le haut ou vers le bas au maximum.
 - Régler HORIZONTAL INSTALLATION <INSTALLATION PAYSAGE> dans le menu MONITOR <MONITEUR> sur UPWARD <VERS LE HAUT> ou DOWNWARD <VERS LE BAS>. (Voir à la page 28.)
 - Utiliser le moniteur à la température ambiante, dans une plage de 0°C à 30°C. Laisser un espace libre d'au moins 200 mm entre le moniteur et le plafond ou toute autre surface de montage et les objets environnants pour éviter une accumulation de chaleur à l'intérieur. S'il s'avère difficile de laisser un espace suffisant ou si la température ambiante risque de se situer en dehors de la plage 0°C à 30°C, installez un ventilateur ou prenez d'autres mesures pour maintenir la température ambiante dans les limites de la plage requise.

Pour le moniteur posé à plat sur une surface (écran sur le dessus)

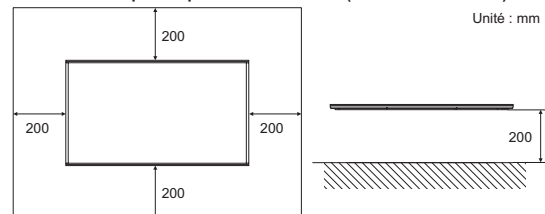

Pour le moniteur posé à plat sur une surface (écran contre la surface)

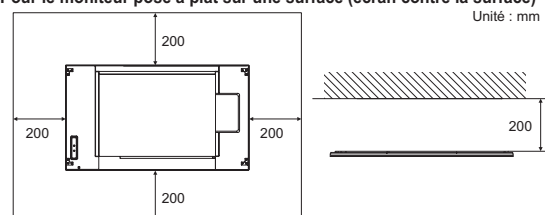

- S'il s'avère difficile de laisser un espace suffisant pour une raison quelconque, telle que l'installation du moniteur dans un logement ou le montage côte à côte de plusieurs appareils, ou lorsque la température ambiante risque de se situer en dehors de la plage 0°C à 40°C, installez un ventilateur ou prenez d'autres mesures pour maintenir la température ambiante dans les limites de la plage requise. Lors de l'installation de deux moniteurs ou plus côte à côte, laissez un espace d'au moins 5 mm autour de chacun d'eux pour éviter une pression sur l'appareil ou la structure adjacente du fait de l'expansion thermique.
- La température de fonctionnement du moniteur peut être différente de celle des accessoires additionnels recommandés par SHARP. Lorsque c'est le cas, veuillez vérifier la température de fonctionnement des accessoires additionnels.

- Ne pas appuyer trop fort sur l'écran LCD ou lui faire subir des chocs.

Table des matières

INFORMATIONS IMPORTANTES	3	Options de menu	22
CHER CLIENT	4	Affichage de l'écran de menu	22
PRÉCAUTIONS DE SÉCURITÉ	4	Détails des options de menu	23
CONSEILS ET MESURES DE SÉCURITÉ	6	Réglages pour l'affichage d'écran d'ordinateur	33
PRÉCAUTIONS POUR LE MONTAGE	7	Initialisation (Restauration)/Réglage des restrictions des fonctions (FUNCTION <FUNCTION>)	34
Composants fournis	8	Commande du moniteur par un PC (RS-232C)	35
Nomenclature	9	Raccordement d'un PC	35
Connexion de périphériques	11	Conditions de communication	35
Connexion à un PC ou à un périphérique		Procédure de communication	35
audiovisuel	11	Réglage des données d'utilisateur GAMMA	38
Raccordement du cordon d'alimentation	13	Tableau des commandes RS-232C	39
Fixation des câbles	13	Commande du moniteur par un ordinateur (LAN)	47
Suppression des poignées (PN-R706/PN-R606 uniquement)	14	Paramètres de connexion à un réseau LAN	47
Fixation des supports de montage au plafond	14	Contrôle du moniteur par le biais d'un ordinateur	49
Fixation de l'autocollant avec logo	15	[Fonctions avancées]	
Mise en service de la télécommande	15	Contrôle par invite de commande	55
Mise en place des piles	15	Dépannage	56
Portée de la télécommande	15	Caractéristiques	58
Mise sous tension et hors tension	17	Précautions pour le montage	
Mise sous tension de l'interrupteur principal	17	(À l'attention des revendeurs et techniciens SHARP) ...	65
Mise sous/hors tension	17		
Neutralisation des fonctions de mise sous/hors tension	18		
Fonctionnement de base	19		

Composants fournis

Si un composant venait à manquer, veuillez contacter votre revendeur.

- Moniteur à cristaux liquides : 1
- Télécommande : 1
- Cordon d'alimentation
- Pile du format R-03 (format "AAA") : 2
- CD-ROM (Utility Disc pour Windows) : 1
- Manuel d'Installation : 1
- Serre-câble : 2
- Autocollant avec logo : 1
- Cache Trou autocollant (Pour PN-R706 seulement) : 2

- [PN-R706/PN-R606] _____
- Support de montage au plafond : 8
 - Vis de fixation du support de montage au plafond : 24

- [PN-R556/PN-R496/PN-R426] _____
- Support de montage au plafond : 4
 - Vis de fixation du support de montage au plafond : 12

- * SHARP Corporation détient les droits d'auteur du programme de l'Utility Disc. Veuillez ne pas le reproduire sans autorisation de la société.
- * Pensez à votre environnement !
Ne pas jeter les piles avec les ordures ménagères; la mise au rebut des piles exige un traitement spécial.

Nomenclature

[PN-R706/PN-R606]

■ Vue de face

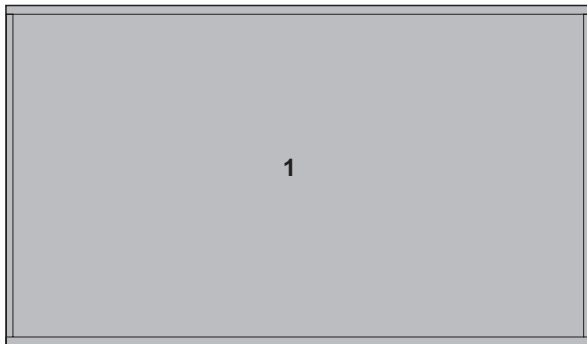

■ Vue de l'arrière

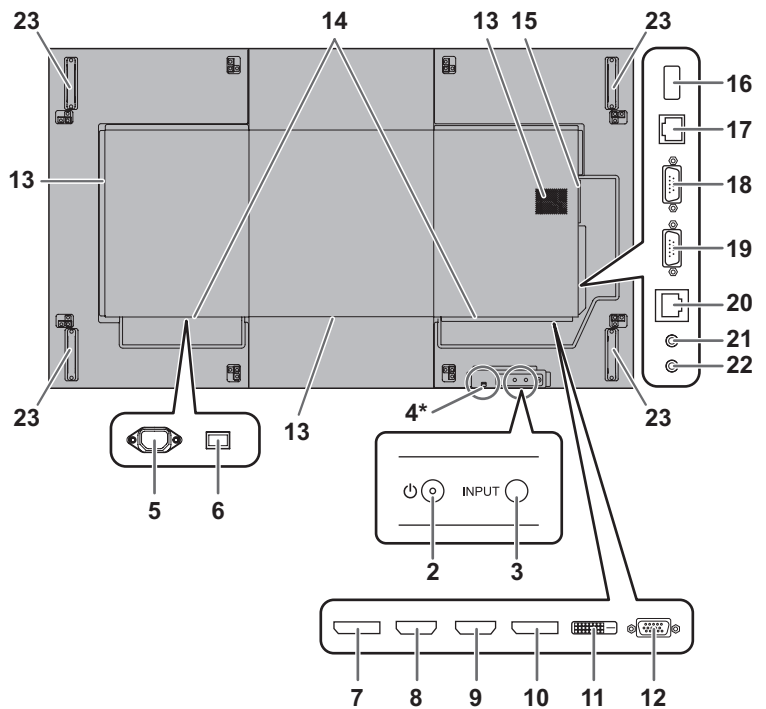

[PN-R556/PN-R496/PN-R426]

■ Vue de face

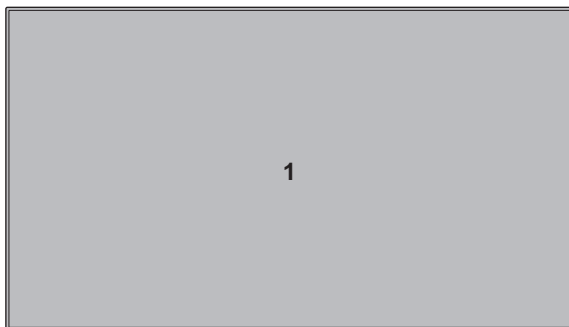

■ Vue de l'arrière

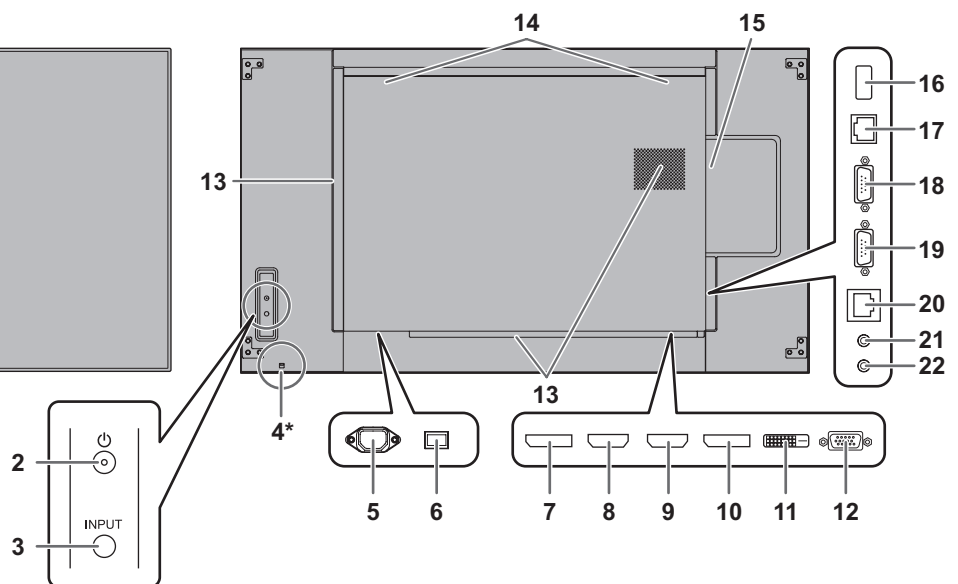

* Comment retirer le témoin lumineux d'alimentation/capteur de télécommande

Tirer

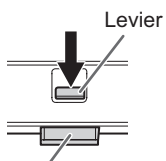

Diode d'alimentation/
Capteur de télécommande

Conservier

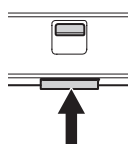

- Faire glisser le levier sur l'arrière du moniteur pour retirer le témoin lumineux d'alimentation/capteur de télécommande.
- Appuyer sur le témoin lumineux d'alimentation/capteur de télécommande directement pour le ranger à l'intérieur du moniteur.

Nomenclature

1. **Panneau LCD**
2. **Bouton POWER (alimentation)** (Voir à la page 17.)
3. **Bouton ENTRÉE** (Voir à la page 20.)
4. **Diode d'alimentation** (Voir à la page 17.) / **Capteur de télécommande** (Voir à la page 15.)
5. **Borne d'entrée secteur** (Voir à la page 13.)
6. **Interrupteur principal** (Voir à la page 13.)
7. **Borne de sortie DisplayPort** (Voir à la page 11.)
8. **Borne d'entrée HDMI1** (Voir à la page 12.)
9. **Borne d'entrée HDMI2** (Voir à la page 12.)
10. **Borne d'entrée DisplayPort** (Voir à la page 12.)
11. **Borne d'entrée DVI-D** (Voir à la page 12.)
12. **Borne d'entrée D-sub** (Voir à la page 12.)
13. **Ouvertures de ventilation**
14. **Haut-parleurs**
15. **Logement d'extension**
Cet emplacement est utilisé pour brancher du matériel optionnel permettant une extension des fonctions. Cela ne garantit pas que de futures pièces compatibles soient mises sur le marché.
16. **Borne d'alimentation électrique** (Voir à la page 12.)
17. **Borne LAN** (Voir à la page 12.)
18. **Borne de sortie RS-232C** (Voir à la page 12.)
19. **Borne d'entrée RS-232C** (Voir à la page 12.)
20. **Borne facultative**
Cette borne est fournie pour une éventuelle future extension des fonctions (optionnelle). Cela ne garantit pas que la future fonctionnalité d'extension sera fournie.
21. **Borne de sortie audio** (Voir à la page 12.)
22. **Borne d'entrée audio** (Voir à la page 12.)
23. **Poignée (PN-R706/PN-R606 uniquement ; deux poignées sur le PN-R606)**

! Attention

- Consultez votre revendeur SHARP pour savoir comment brancher/débrancher les pièces optionnelles.

■ Télécommande

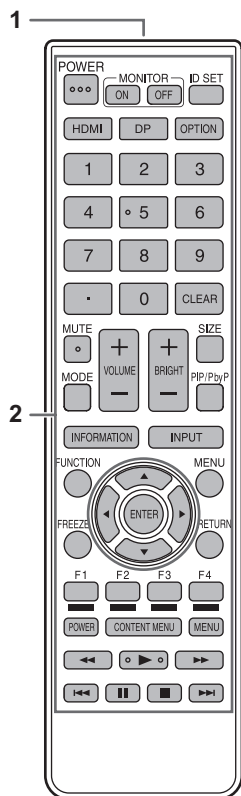

1. **Émetteur de signal**
2. **Boutons de commandes** (Voir aux pages 17 et 19.)

Connexion de périphériques

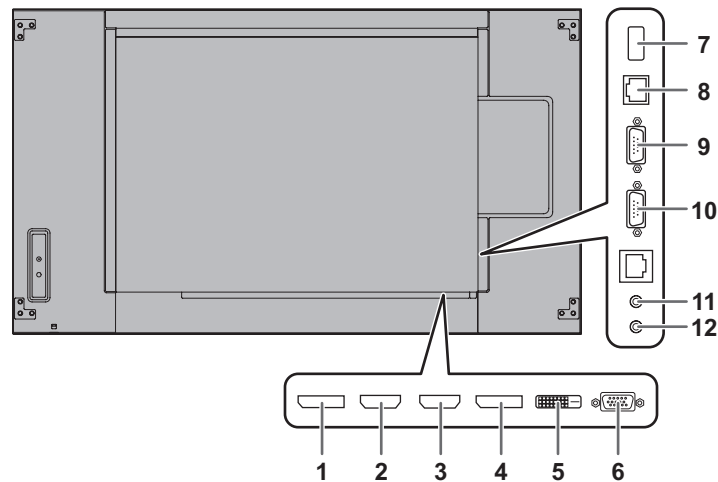

Attention

- Veillez à bien mettre hors tension l'interrupteur principal puis débranchez la prise de l'alimentation secteur avant de connecter ou de déconnecter les câbles. Lisez également le manuel de l'équipement à connecter.
- Veillez à ne pas confondre la borne d'entrée avec la borne de sortie quand vous connectez les câbles. En confondant les câbles branchés aux bornes d'entrée et de sortie, vous pouvez causer des dysfonctionnements et d'autres problèmes.
- N'utilisez pas de câble ayant un terminal endommagé ou déformé. Cela pourrait causer des dysfonctionnements.
- Utilisez le connecteur pour borne de raccordement du câble pour le port d'entrée DVI-D.

Distance entre la base de la borne et la section du câble : 37 mm ou moins.

Épaisseur maximum : 16 mm ou moins.

Diamètre du câble : 6,5 mm ou moins.

37 mm

ou moins

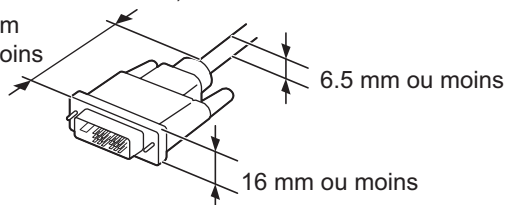

16 mm ou moins

Conseils

- Les images peuvent ne pas s'afficher correctement selon l'ordinateur (carte vidéo) connecté.
- Utiliser l'ajustement automatique de l'écran quand un écran de PC s'affiche pour la première fois en utilisant D-SUB[RVB] ou lorsque les réglages du PC ont été modifiés. L'écran est réglé automatiquement quand SELF ADJUST <AUTORÉGLAGE> dans le menu MONITOR <MONITEUR> est réglé sur ON.
- Si la sortie audio provenant du périphérique de lecture est connectée directement à des haut-parleurs ou à d'autres appareils, la vidéo affichée sur le moniteur peut être décalée par rapport à l'audio. L'audio doit être reproduit par ce moniteur, en connectant le périphérique de lecture à l'entrée audio du moniteur, et en connectant la sortie audio du moniteur aux haut-parleurs ou aux autres appareils.

- Les bornes d'entrée audio utilisées dans chaque mode d'entrée sont paramétrées d'origine comme suit.

Mode d'entrée	Borne d'entrée audio (paramètre d'origine)
DVI-D	Borne d'entrée audio
DisplayPort	Borne d'entrée DisplayPort
HDMI1	Borne d'entrée HDMI1
HDMI2	Borne d'entrée HDMI2
D-SUB[RGB] <D-SUB [RVB]>, D-SUB[COMPONENT] <D-SUB [COMPOSANT]>	Borne d'entrée audio
OPTION *	Logement d'extension

* Quand vous avez utilisé le logement d'extension pour augmenter les fonctions.

Connexion à un PC ou à un périphérique audiovisuel

1. Borne de sortie DisplayPort

- La vidéo du mode d'entrée actuel peut être dirigée vers un dispositif externe.
- Utilisez un câble DisplayPort, en vente dans le commerce.
- La lecture de vidéos cryptées HDCP nécessite un périphérique externe prenant en charge le HDCP.
- Ce connecteur peut être utilisé pour réaliser une connexion en série en connectant ces moniteurs* les uns aux autres via le borne d'entrée DisplayPort de chaque moniteur.

* : Jusqu'à 25 moniteurs.

Jusqu'à 4 moniteurs lorsque le signal vidéo est chiffré par HDCP.

Jusqu'à 4 moniteurs lorsque le mode d'entrée du premier moniteur est D-SUB [COMPONENT] <D-SUB [COMPOSANT]>.

Jusqu'à 2 moniteurs lorsque le mode d'entrée du premier moniteur est DisplayPort (MST).

Conseils

- La longueur du câble de signal ou la situation environnante peut affecter la qualité de l'image.
- L'affichage de l'écran de sortie peut ne pas être correct. Dans ce cas, mettez hors tension tous les moniteurs connectés en série puis remettez-les sous tension.
- Lorsque vous raccordez en série plusieurs moniteurs, réglez le paramètre NO SIGNAL AUTO INPUT SEL. <SÉL. ENTRÉE AUTO SI 0 SIGN> sur OFF.
- La sortie vidéo est désactivée dans les cas suivants :
Lorsque l'appareil est mis hors tension
Lorsque le moniteur est en mode attente du signal d'entrée

Connexion de périphériques

2. Borne d'entrée HDMI1

3. Borne d'entrée HDMI2

- Utilisez un câble HDMI (conforme à la norme HDMI), en vente dans le commerce.
- Sélectionnez la borne d'entrée audio à utiliser, HDMI1 ou HDMI2 dans le paramètre AUDIO SELECT <SÉLECTION ENTRÉE AUDIO> du menu SETUP <INSTALLATION>. Lorsque le paramètre HDMI est sélectionné, le branchement sur la borne d'entrée audio n'est pas nécessaire.

4. Borne d'entrée DisplayPort

- Utilisez un câble DisplayPort, en vente dans le commerce.
- Sélectionnez la borne d'entrée audio à utiliser, DisplayPort dans le paramètre AUDIO SELECT <SÉLECTION ENTRÉE AUDIO> du menu SETUP <INSTALLATION>. Lorsque le paramètre DisplayPort est sélectionné, le branchement sur la borne d'entrée audio n'est pas nécessaire.

5. Borne d'entrée DVI-D

- Utilisez un câble signal disponible dans le commerce (DVI-D 24 broches).

6. Borne d'entrée D-sub

- Réglez l'entrée D-SUB dans le sous-menu INPUT SELECT <SÉLECTION D'ENTRÉE> du menu SETUP <INSTALLATION> selon l'appareil à connecter.

7. Borne d'alimentation électrique

- Vous pouvez utiliser cette borne pour l'alimentation électrique.

8. Borne LAN

- Vous pouvez contrôler le moniteur depuis d'un ordinateur connecté à un réseau en branchant un câble LAN entre cette borne et un réseau.

9. Borne de sortie RS-232C

10. Borne d'entrée RS-232C

- Vous pouvez contrôler le moniteur à partir d'un ordinateur en raccordant un câble direct RS-232, en vente dans le commerce, entre ces bornes et l'ordinateur.

11. Borne de sortie audio

- La sortie audio varie selon le mode d'entrée.
- Le volume sonore de la sortie audio peut être réglé en définissant le paramètre AUDIO OUTPUT <SORTIE AUDIO> dans le sous-menu AUDIO OPTION <OPTION AUDIO> du menu SETUP <INSTALLATION>.
- Il n'est pas possible de régler la sortie audio provenant des bornes de sortie audio à l'aide du menu AUDIO.

12. Borne d'entrée audio

- Utilisez un câble sans résistance.
- Sélectionnez la borne d'entrée audio à utiliser dans chaque mode d'entrée dans le sous-menu AUDIO SELECT <SÉLECTION ENTRÉE AUDIO> du menu SETUP <INSTALLATION>.

Raccordement du cordon d'alimentation

! Attention

- N'utilisez pas un autre cordon d'alimentation que celui qui est fourni avec le moniteur.
1. Mettez hors tension l'interrupteur principal.
 2. Raccordez le cordon d'alimentation (fourni) à la borne d'entrée secteur.
 3. Raccordez le cordon d'alimentation (fourni) à la prise d'alimentation secteur.

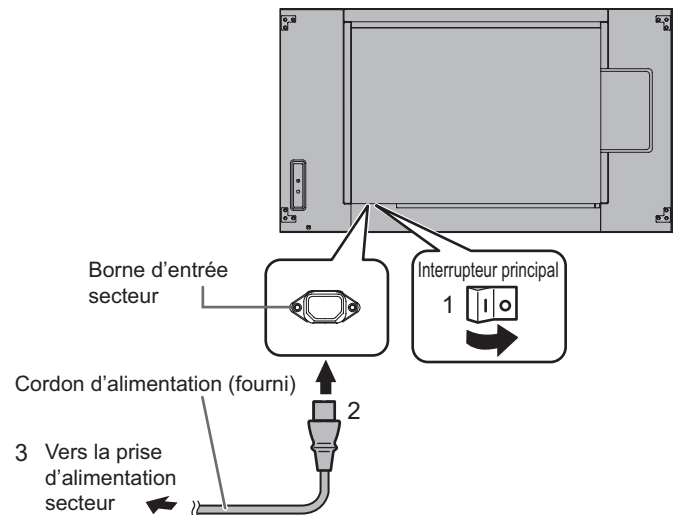

Fixation des câbles

Les serre-câbles fournis (type de fixation) peuvent être utilisés pour fixer le cordon d'alimentation et les câbles branchés à l'arrière du moniteur.

! Attention

- Fixez les serre-câbles fournis sur une surface plane. Ne les attachez jamais sur une ouverture de ventilation.
- Éliminez les éventuelles poussières ou salissures avant de les fixer.

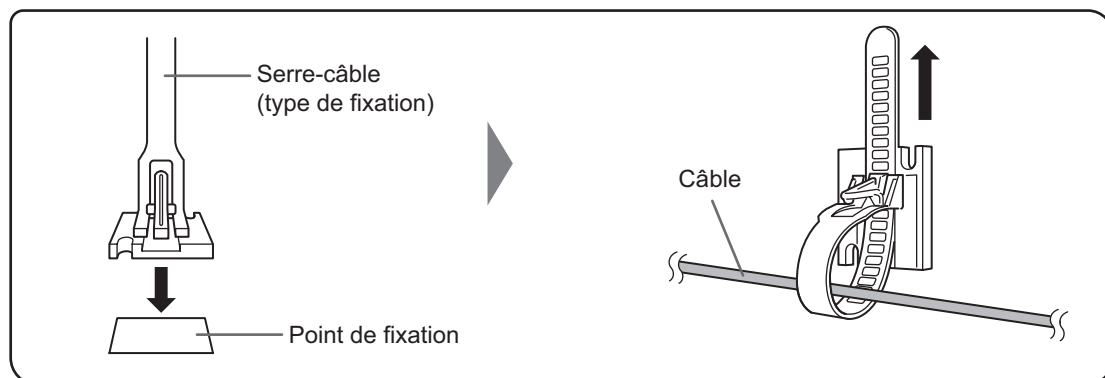

Suppression des poignées (PN-R706/PN-R606 uniquement)

Les poignées peuvent être retirées.

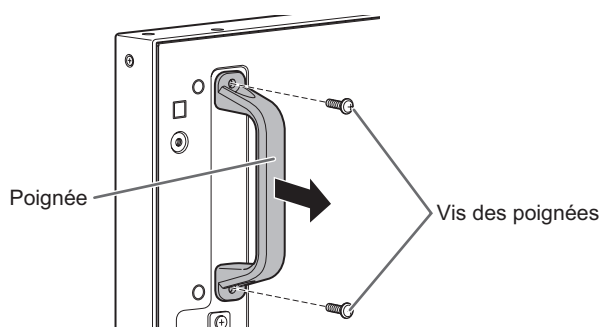

! Attention

- Les poignées amovibles et les vis des poignées sont destinées à être utilisées avec ce moniteur. Ne les utilisez pas avec d'autres appareils.
- Pour fixer les poignées, assurez-vous d'utiliser les poignées et les vis qui ont été retirées du moniteur.
- Assurez-vous que les poignées sont bien fixées.
- Ne fixez pas les vis en l'absence des poignées. Cela pourrait endommager l'intérieur du moniteur.

Fixation des supports de montage au plafond

Vous pouvez utiliser les supports de montage au plafond pour éviter une chute.

Utilisez les vis de fixation du support de montage au plafond qui sont fournies pour fixer solidement les supports.

[PN-R706]

Position d'installation du support de montage au plafond

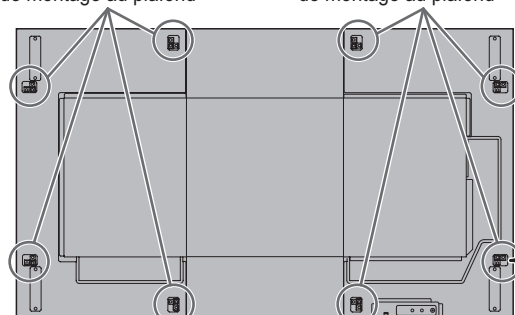

Vis de fixation du support de montage au plafond

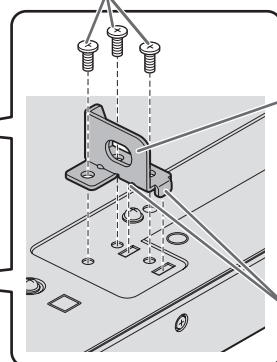

[PN-R606]

Position d'installation du support de montage au plafond

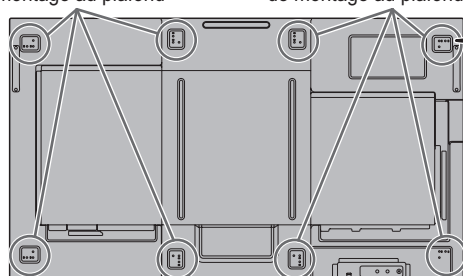

[PN-R556/PN-R496/PN-R426]

Position d'installation du support de montage au plafond

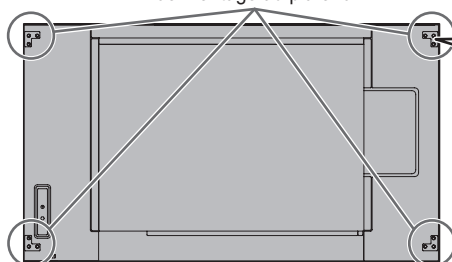

Vis de fixation du support de montage au plafond

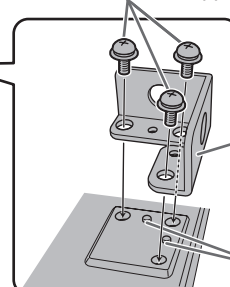

! Attention

- Contactez un distributeur autorisé SHARP lorsque ce moniteur est suspendu à un plafond. Une installation spéciale est nécessaire.

Fixation de l'autocollant avec logo

Vous pouvez fixer l'autocollant avec logo (fourni) sur le moniteur.
Veuillez vous reporter aux exemples suivants pour fixer l'autocollant si nécessaire.

Exemple pour une orientation horizontale (paysage)

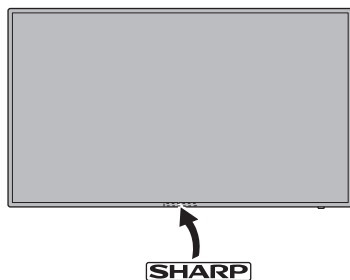

Exemple pour une orientation verticale (portrait)



Mise en service de la télécommande

Mise en place des piles

1. Placer votre doigt sur la pièce marquée d'un ▲, puis tirer pour enlever le couvercle.

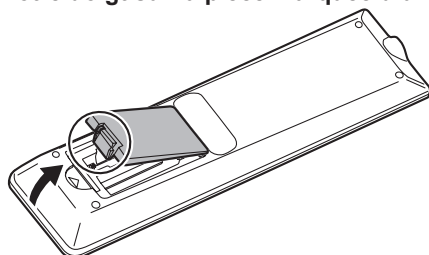

2. Reportez-vous aux instructions dans le compartiment et insérez les piles fournies (2 piles du format R-03, ou "AAA") avec leurs pôles positifs (+) et négatifs (-) orientés correctement.
3. Refermer le capot.

Conseils

- Remplacez plus tôt que prévu les piles usagées par des piles neuves (en vente dans le commerce).
- Les piles fournies (2 piles de format R-03, ou "AAA") peuvent avoir une durée de vie plus courte que prévue en fonction des conditions de stockage.
- Si vous n'avez pas l'intention d'utiliser la télécommande pendant une longue période, retirez les piles.
- Utilisez seulement des piles au manganèse ou alcalines.

Portée de la télécommande

Capteur de télécommande rentré

La télécommande peut être utilisée même quand le capteur de télécommande est rangé à l'intérieur du moniteur. Orientez la télécommande en direction du capteur de télécommande en bas du moniteur (ou bien le côté droit du moniteur si vous utilisez la direction verticale).

[PN-R706/PN-R606]

Pour le moniteur dans une direction horizontale

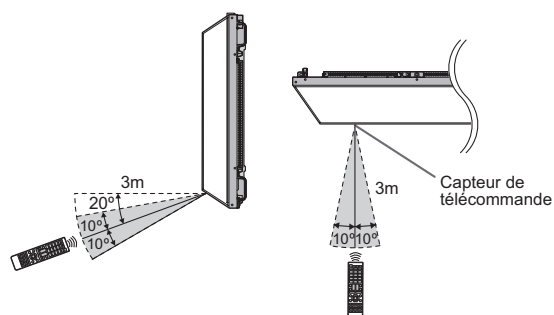

Pour le moniteur dans une direction verticale

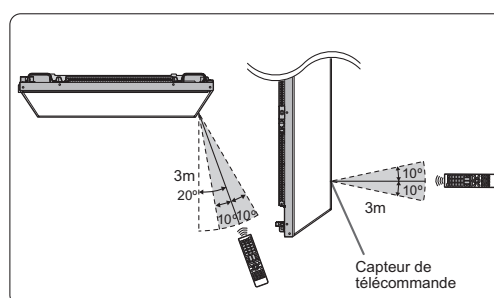

Mise en service de la télécommande

[PN-R556/PN-R496/PN-R426]

Pour le moniteur dans une direction horizontale

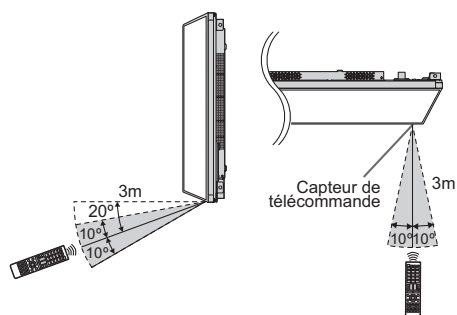

Pour le moniteur dans une direction verticale

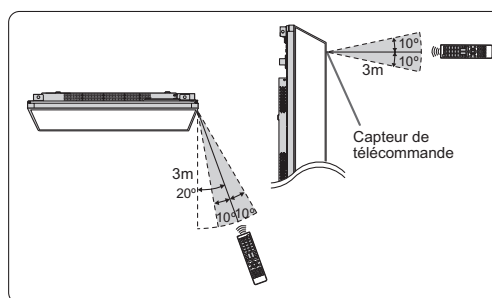

Capteur de télécommande sorti

Orientez la télécommande en direction du capteur de télécommande à l'avant du moniteur.

[PN-R706/PN-R606]

Pour le moniteur dans une direction horizontale

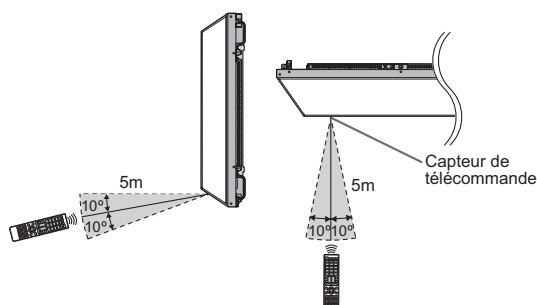

Pour le moniteur dans une direction verticale

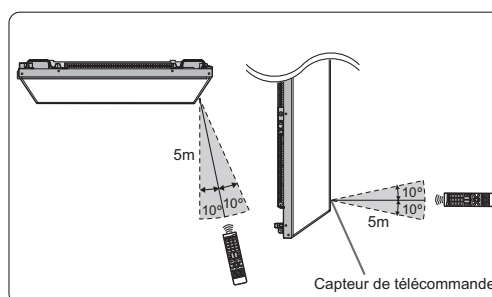

[PN-R556/PN-R496/PN-R426]

Pour le moniteur dans une direction horizontale

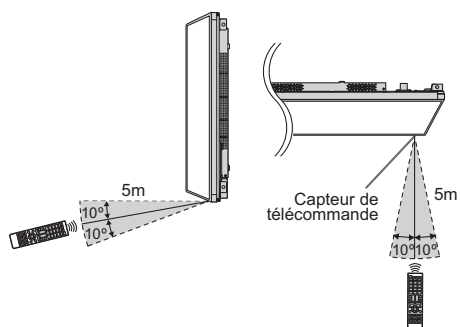

Pour le moniteur dans une direction verticale

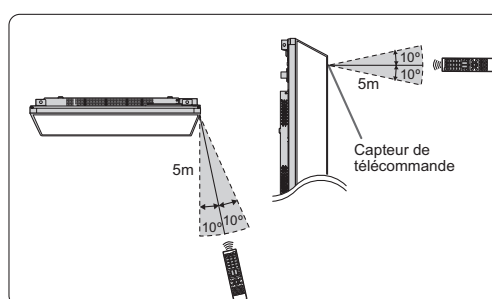

Conseils

- N'exposez pas la télécommande au choc en la faisant tomber ou en marchant dessus. Ceci pourrait entraîner un dysfonctionnement.
- N'exposez pas la télécommande aux liquides, et ne la posez pas dans un endroit avec un taux d'humidité élevé.
- La télécommande peut ne pas fonctionner correctement si le capteur de télécommande est exposé à la lumière directe du soleil, ou à un éclairage puissant.
- Des objets placés entre la télécommande et le capteur de télécommande peuvent l'empêcher de fonctionner correctement.
- Remplacez les piles lorsque leurs charges baissent, car elles peuvent diminuer la portée de la télécommande.
- Si une lampe fluorescente est allumée près de la télécommande, cela peut altérer son fonctionnement.
- Ne vous servez pas de la télécommande d'un autre appareil tel qu'un climatiseur ou un équipement stéréo, etc.

Mise sous tension et hors tension

! Attention

- Mettez sous tension le moniteur d'abord avant de mettre sous tension l'ordinateur ou l'équipement de lecture.
- Lors de la mise hors tension et de la remise sous tension, ou lorsque vous appuyez sur l'interrupteur principal ou le bouton POWER, attendez toujours au moins 5 secondes. Un court intervalle peut entraîner un dysfonctionnement.

Mise sous tension de l'interrupteur principal

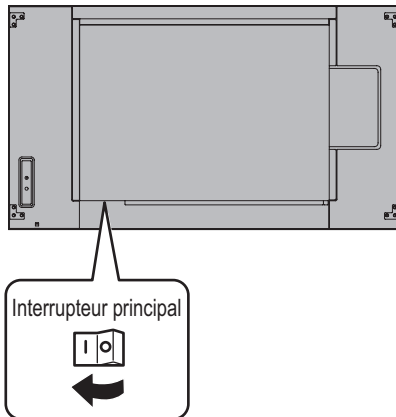

! Attention

- La mise sous/hors tension doit être effectuée à l'aide de l'interrupteur principal. Ne branchez/débranchez pas le cordon d'alimentation ou ne mettez pas le disjoncteur sous/hors tension lorsque l'interrupteur d'alimentation est en position marche.
- Pour déconnecter complètement l'alimentation électrique, retirez la fiche principale de la prise.

Mise sous/hors tension

Appuyez sur le bouton POWER pour mettre sous/hors tension. Vous pouvez également mettre sous/hors tension en appuyant sur le bouton MONITOR ON/bouton MONITOR OFF de la télécommande.

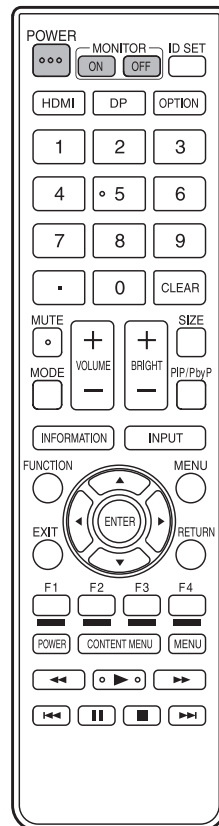

[PN-R706/PN-R606]

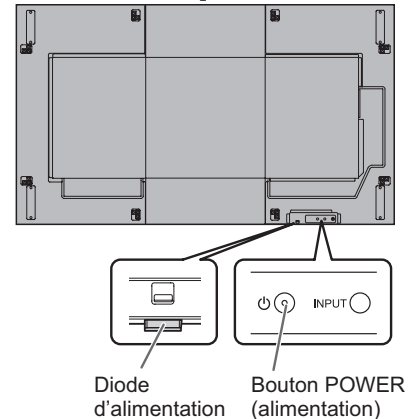

[PN-R556/PN-R496/PN-R426]

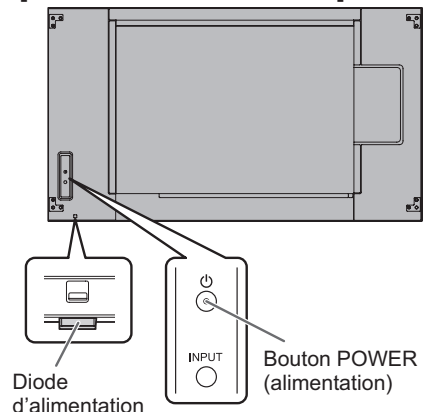



État	État du moniteur
Allumé en vert	Power en position marche
Allumé en orange	Power en position arrêt (mode veille)
Clignotement en vert	Mode attente du signal d'entrée

Conseils

- Lorsque l'interrupteur principal est en position arrêt, il est impossible de mettre le moniteur en marche.
- Si le moniteur est dans le mode attente du signal d'entrée et que vous appuyez sur le bouton POWER, le moniteur entre en mode veille.
- Le réglage de SCHEDULE <EMPLOI DU TEMPS> fait clignoter la diode d'alimentation alternativement en rouge et en orange dans le mode veille.
- Pour désactiver l'affichage de l'écran logo lors de la mise sous tension, réglez LOGO SCREEN <ÉCRAN LOGO> sur OFF dans le menu OTHERS <AUTRES>. (Voir à la page 30.)

■ Réglage des paramètres

Lorsque le moniteur est allumé pour la première fois après avoir été expédié depuis l'usine, l'écran de réglage des paramètres s'affiche.

(1) Appuyez sur  ou  pour sélectionner YES<OUI> ou NO.

(2) Appuyez sur le bouton ENTER.

YES<OUI> :

- OPERATION MODE <MODE DE FONCTIONNEMENT> est réglé sur MODE1.
- OFF IF NO OPERATION <OFF SI AUCUNE OPÉRATION> est réglé sur ON, et POWER SAVE MODE <MODE ÉCONOMIE D'ÉNERGIE> est réglé sur ON. (Ces réglages ne peuvent pas être modifiés.)
- Si aucune action n'est accomplie pendant au moins 4 heures, le moniteur se met automatiquement en mode veille.
- Comparé au paramètre OFF, la consommation actuelle est réduite lorsque le moniteur est en mode veille, mais le délai de mise en démarrage depuis le mode veille est prolongé.
- Alors que le moniteur est en mode veille, le contrôle par LAN est désactivé.
- Alors que le moniteur est en mode veille, seules certaines commandes RS-232C peuvent être utilisées.

NO :





- OPERATION MODE <MODE DE FONCTIONNEMENT> est réglé sur MODE2.
- OFF IF NO OPERATION <OFF SI AUCUNE OPÉRATION> est réglé sur OFF, et POWER SAVE MODE <MODE ÉCONOMIE D'ÉNERGIE> est réglé sur OFF. (Ces réglages peuvent être modifiés.)
- Comparé au paramètre ON, le délai de mise en démarrage à partir du mode veille est réduit, mais la consommation électrique est plus importante en mode veille.

Après chaque réglage, il est possible d'effectuer des changements à partir de OPERATION MODE <MODE DE FONCTIONNEMENT>, situé dans le menu MONITOR <MONITEUR>. (Voir à la page 28.)

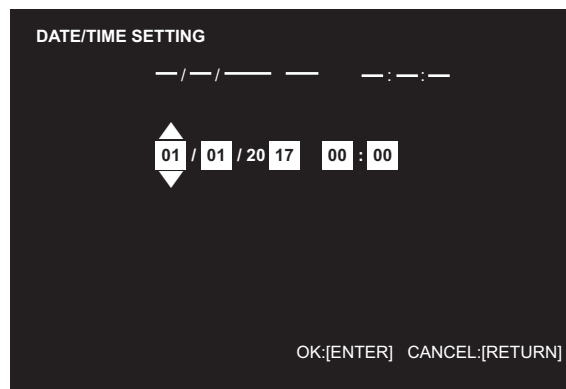
■ Réglage de la date/heure

- Si l'heure doit être réglée lorsque le moniteur est mis sous tension pour la première fois, l'écran de réglage de la date/heure apparaît. Réglez la date et l'heure.



1. Appuyez sur  ou  pour sélectionner la date et l'heure, puis appuyez sur  ou  pour changer les valeurs numériques.
2. Appuyez sur le bouton ENTER.

- Assurez-vous que la date et l'heure sont réglées.
- L'écran de réglage de la date/heure va disparaître automatiquement si aucune opération n'est réalisée pendant environ 15 secondes. La date et l'heure peuvent être réglées en utilisant DATE/TIME SETTING <RÉGLAGE DATE/HEURE> à partir du menu SETUP <INSTALLATION> lorsque l'écran de réglage de la date/heure disparaît.

Conseils

- Réglez la date dans l'ordre "Jour/Mois/Année".
- Réglez l'heure sur la base de 24 heures.
- L'horloge est alimentée par la batterie interne.
- Si vous avez déjà réglé l'heure, mais que l'écran de réglage de la date/de l'heure apparaît lors de la mise sous tension, alors la batterie est déchargée. Contactez votre revendeur SHARP ou un centre de services autorisé pour le remplacement de la batterie.
- Durée de vie estimée de la batterie interne : environ 5 ans (selon le fonctionnement du moniteur)
- La batterie initiale a été insérée en usine avant expédition, elle risque donc d'être épuisée avant la fin de sa durée de vie normale.

Neutralisation des fonctions de mise sous/hors tension

Les fonctions de mise sous/hors tension peuvent être neutralisées dans le but de protéger le moniteur d'une mise hors tension accidentelle. Réglez ADJUSTMENT LOCK <OSD VERROUILLÉ> dans le menu FUNCTION <FONCTION> sur "ON 2". (Voir à la page 34.)

Fonctionnement de base

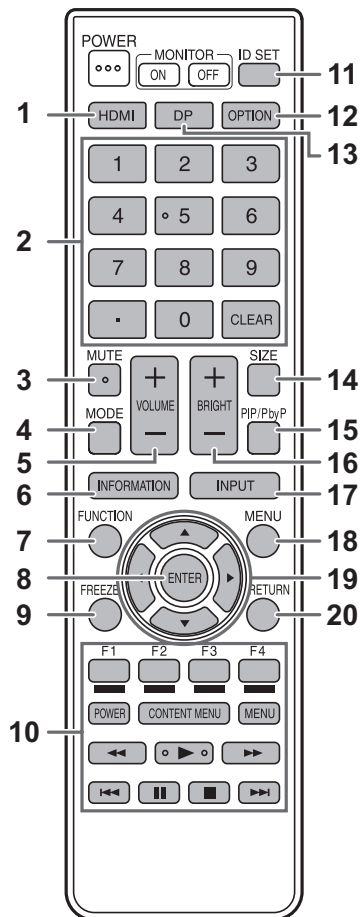

1. HDMI

Changer de mode d'entrée en sélectionnant HDMI1 ou HDMI2.

2. Boutons d'entrée numériques

Lorsque HDMI CEC LINK <SELON HDMI CEC> est configuré sur AUTO, utiliser ces boutons pour agir sur le dispositif connecté via l'interface HDMI.

Les boutons 0 à 9 peuvent aussi être utilisés en association avec le bouton ID SET.

3. MUTE (SOURDINE)

Met hors service le volume temporairement.

Appuyez sur le bouton MUTE de nouveau pour remettre le son au niveau précédent.

4. MODE (Sélection du mode de couleur)

À chaque fois que vous appuyez sur ce bouton, le mode de couleur change selon la séquence suivante :

STD <NORM> (Normal) → VIVID <ÉCLATANT>
 → sRGB → HIGH ILLUMINANCE <HAUTE LUMINOSITÉ>
 → STD <NORM> ...

- HIGH ILLUMINANCE <HAUTE LUMINOSITÉ> est un mode d'affichage adapté à une utilisation dans un endroit lumineux.
- sRGB ne peut pas être utilisé lorsque le mode d'entrée est D-SUB[COMPONENT] <D-SUB [COMPOSANT]>. sRGB est la norme internationale de la représentation des couleurs spécifiée par la IEC (International Electrotechnical Commission (Commission Electrotechnique Internationale)). La conversion des couleurs est réalisée en tenant compte des caractéristiques d'un écran à cristaux liquides et la représentation des couleurs est très proche de l'image originale.

5. VOLUME +/- (Réglage du volume)

Appuyer sur + ou - affiche le menu VOLUME.

```
VOLUME 15
```

Appuyez sur + ou - pour régler le volume du son.

- * Si vous n'appuyez sur aucun bouton pendant environ 4 secondes, le menu de VOLUME disparaît automatiquement.

6. INFORMATION (INFORMATIONS)

Affiche les informations du moniteur.

```
INFORMATION1 01/01/2017 SUN 00:00:00
INPUT MODE : D-SUB[RGB]
SIZE : WIDE
COLOR MODE : STD
BRIGHT : 31
VOLUME : 15
ID No. : 0
REMOTE No. : 0
MODEL : PN-R706
VERSION : x.x.xx.x
S/N :
STATUS : 0000-000000-00-0000
[LAN] END:[RETURN]
1920x1080 V: 60 Hz H: 67.5 kHz
```

```
INFORMATION2 01/01/2017 SUN 00:00:00
RS-232C/LAN SELECT : LAN
DHCP CLIENT : OFF
IP ADDRESS : 192.168.150. 2
SUBNET MASK : 255.255.255. 0
DEFAULT GATEWAY : 0. 0. 0. 0
MONITOR NAME : PN-R706
DATA PORT : 10008
MAC ADDRESS : XX-XX-XX-XX-XX-XX
[LAN] END:[RETURN]
1920x1080 V: 60 Hz H: 67.5 kHz
```

À chaque fois que vous appuyez sur ce bouton, l'affichage change comme suit : INFORMATION1 <INFORMATIONS1> → INFORMATION2 <INFORMATIONS2> → INFORMATION3 <INFORMATIONS3> → effacer l'affichage.

- INFORMATION3 <INFORMATIONS3> affiche l'information quand vous avez utilisé le logement d'extension pour augmenter les fonctions.
- L'affichage disparaît automatiquement au bout d'environ 15 secondes.
- [LAN] s'affiche pendant la communication avec le réseau LAN.
- Si [LAN] est affiché en rouge, l'adresse IP est dupliquée.

7. FUNCTION (FONCTION)

Utiliser ceci pour afficher le menu FUNCTION <FONCTION>. (Voir à la page 34.)

8. ENTER (ENTREE)

Confirme le paramètre.

9. FREEZE

Ceci n'est pas utilisé avec ce moniteur.

10. Boutons pour agir sur le dispositif connecté par HDMI

Lorsque HDMI CEC LINK <SELON HDMI CEC> est configuré sur AUTO, utiliser ces boutons pour agir sur le dispositif connecté via l'interface HDMI.

11. ID SET

Fixer un nombre sur la télécommande. (Voir à la page 33.)

Fonctionnement de base

12. OPTION



Passer le mode d'entrée à OPTION.

13. DP (DisplayPort)

Passer le mode d'entrée à DisplayPort.

14. SIZE (DIMENSION) (Sélection de la dimension de l'écran)

Le menu est affiché.

Appuyez sur  ou  pour sélectionner la dimension de l'écran. (Voir à la page 21.)

15. PIP/PbyP

Chaque fois que vous enfoncez les boutons, les modes PIP changent dans l'ordre suivant : OFF → PIP → PbyP → PbyP2 → OFF.

16. BRIGHT (LUMINOSITÉ) +/- (Réglage de la luminosité)



Appuyer sur + ou - affiche le menu BRIGHT <LUMIN.>.

B R I G H T **15** 

Appuyez sur + ou - pour régler la luminosité.

* Si vous n'appuyez sur aucun bouton pendant environ 4 secondes, le menu de BRIGHT <LUMIN.> disparaît automatiquement.

17. INPUT (ENTRÉE) (sélection du mode d'entrée)

Le menu est affiché. Appuyez sur  ou  pour sélectionner le mode d'entrée, puis appuyez sur le bouton ENTER pour entrer.

* Vous pouvez sélectionner le mode d'entrée en appuyant sur le bouton INPUT du moniteur.

Mode d'entrée	Vidéo	Audio
DVI-D	Borne d'entrée DVI-D	Borne d'entrée audio
DisplayPort	Borne d'entrée DisplayPort	*3
HDMI1	Borne d'entrée HDMI1	
HDMI2	Borne d'entrée HDMI2	
D-SUB[RGB] <D-SUB[RVB]>	Borne d'entrée D-sub *2	Borne d'entrée audio
D-SUB[COMPONENT] <D-SUB[COMPOSANT]>		
OPTION *1		

*1 Cela s'affiche quand vous avez utilisé le logement d'extension pour augmenter les fonctions.

*2 Sélectionner le mode d'entrée à utiliser dans le paramètre D-SUB du sousmenu INPUT SELECT <SÉLECTION D'ENTRÉE>. (Voir à la page 26.)

*3 Sélectionnez la borne à utiliser comme entrée audio dans le paramètre AUDIO SELECT <SÉLECTION ENTRÉE AUDIO>. (Voir à la page 26.)

18. MENU

Affiche et met hors service l'écran de menu. (Voir à la page 22.)

19. Curseur ()

Ces boutons servent à effectuer des opérations telles que la sélection d'éléments, le changement de valeurs de réglages et le déplacement du curseur.

20. RETURN (RETOUR)

Revient à l'écran précédent.

■ Changement de format de l'image

Même quand la dimension de l'écran a changé, l'affichage peut rester le même selon le signal d'entrée.

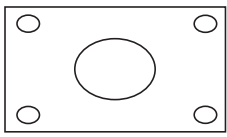
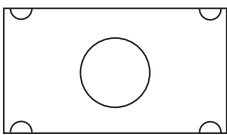
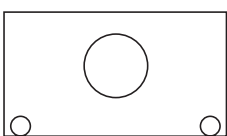
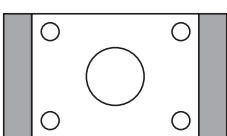
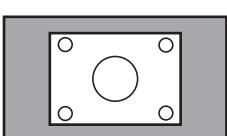
WIDE <LARGE>		Affiche une image qui remplit tout l'écran.
ZOOM 1		L'image est agrandie pour remplir la totalité de l'écran sans changer son rapport de format. Les bords de l'image peuvent être coupés.
ZOOM 2		Utilisez ce format si ZOOM 1 coupe les sous-titres.
NORMAL		Affiche l'image de façon à ce qu'elle remplisse l'écran sans changer son rapport de format.
Dot by Dot <Pt par Pt>		Affiche les points des signaux d'entrée comme points correspondants sur l'écran.

Conseils

- L'utilisation du sélecteur de format d'écran de ce moniteur pour comprimer/étendre l'écran pour une projection publique dans des établissements tels que des cafés ou hôtels peut porter atteinte aux droits des créateurs, protégés par la loi sur les droits d'auteur ; en conséquence, soyez vigilants.
- Lorsque le réglage est sur la fonction "Enlarge" (Agrandissement), la dimension de l'écran est fixée au mode "WIDE" <LARGE>.
- Quand l'affichage sur deux écrans est sélectionné, la dimension de l'écran ne peut pas être changée.
- L'aspect de l'image vidéo originale peut changer si vous sélectionnez une dimension d'écran avec un rapport hauteur-largeur différent de celui de l'image originale (par exemple l'entrée de la télédiffusion ou de la vidéo provenant d'un équipement externe).
- Lorsqu'une vidéo 4:3 est affichée sur tout l'écran en utilisant la fonction changement de format de l'écran de ce moniteur, les bords de la vidéo peuvent être coupés ou déformés. Si vous voulez respecter l'intention de l'auteur, réglez le format d'image sur "NORMAL".
- Lorsque vous reproduisez un contenu du commerce, certaines parties de l'image (telles que les sous-titres) peuvent être coupées. Dans ce cas, sélectionnez la dimension d'écran optimale en utilisant la fonction changement de format de l'image de ce moniteur. Avec certains logiciels, il peut se produire des bruits ou des distorsions sur les bords de l'écran. Ceci est dû aux caractéristiques du contenu, et ne constitue pas un dysfonctionnement.
- Selon le format de l'image originale, des bandes noires peuvent rester sur les bords de l'écran.

Options de menu

Affichage de l'écran de menu

Le réglage de la vidéo et du son et les réglages des différentes fonctions sont activés. Cette section décrit la manière d'utiliser les options de menu. Voir les pages 23 à 33 pour les détails de chacune des options de menu.

Attention

- Ne mettez pas l'interrupteur d'alimentation en position arrêt pendant que l'affichage des éléments du menu. Ceci pourrait réinitialiser les paramètres.

Exemple d'utilisation

(Réglage de CONTRAST <CONTRASTE> dans le menu PICTURE <IMAGE>)

- Appuyez sur le bouton MENU pour afficher l'écran de menu.

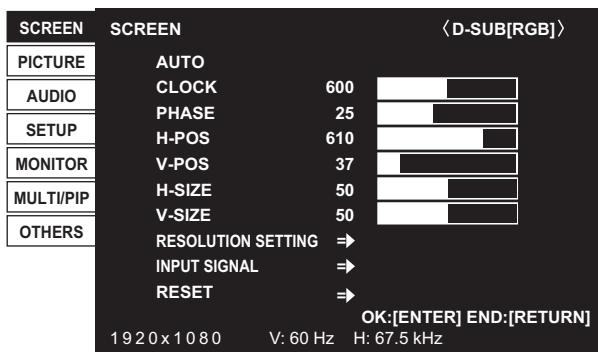

- Appuyez sur ou pour sélectionner PICTURE <IMAGE>, puis appuyez sur le bouton ENTER.

- Appuyez sur ou pour sélectionner le CONTRAST <CONTRASTE>.

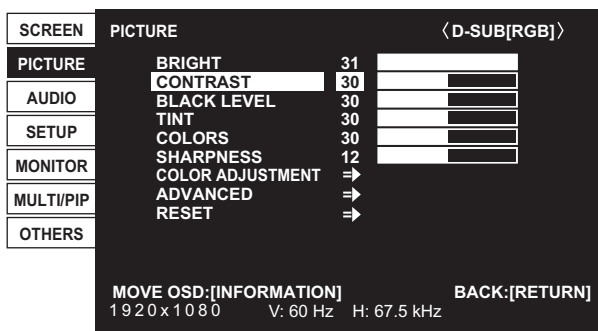

- Appuyez sur ou pour ajuster le réglage.

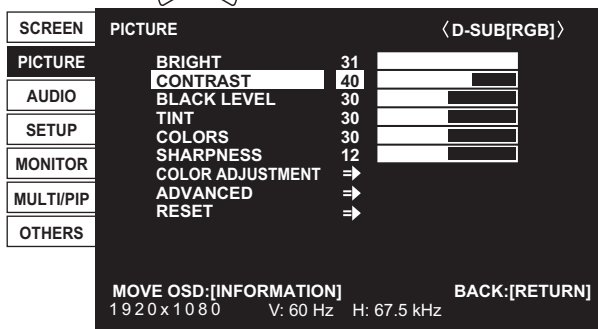

Pour les options qui sont marquées Appuyez sur le bouton ENTER pour afficher le sous-menu.

- Appuyez sur le bouton MENU pour fermer l'écran de menu.

Conseils

- Le menu va différer en fonction du mode d'entrée.
- L'écran de menu va se fermer automatiquement si aucune opération n'est réalisée pendant environ 15 secondes. (Les écrans DATE/TIME SETTING <RÉGLAGE DATE/HEURE>, SCHEDULE <EMPLOI DU TEMPS> et LAN SETUP <PARAM. LAN> vont s'éteindre dans environ 4 minutes.)

Affichage de l'écran de menu

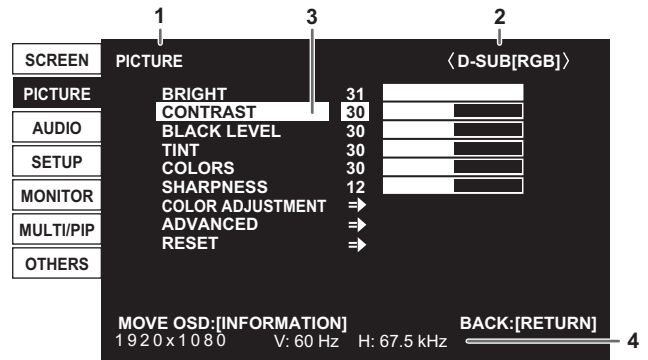

- Nom du menu
- Mode d'entrée
- Une option sélectionnée (mise en évidence).
- Résolution de l'écran du signal d'entrée et autres données.

Conseils

- Les options qui ne peuvent pas être sélectionnées apparaissent en gris. (par exemple Fonction ne pouvant être supportée par le signal d'entrée actuel)

Détails des options de menu

Le menu va différer en fonction du mode d'entrée.

■ SCREEN <ÉCRAN>

Vous pouvez modifier la position de l'affichage de l'écran de menu en appuyant sur le bouton INFORMATION.

AUTO (D-SUB[RGB] <D-SUB[RVB]>)

CLOCK, PHASE, H-POS et V-POS sont réglés automatiquement.

Appuyer sur le bouton ENTER pour exécuter le réglage. Utilisez ce réglage automatique quand vous utilisez la D-SUB[RGB] pour afficher un écran d'ordinateur pour la première fois ou quand vous changez le réglage de l'ordinateur. (Voir à la page 33.)

CLOCK <HEURE> (D-SUB[RGB] <D-SUB[RVB]>)

Règle la fréquence de l'horloge d'échantillonnage pour la vidéo applicable.

Réglez lorsqu'il y a un scintillement sous forme de bandes verticales.

Lorsque vous utilisez la mire de réglage (voir à la page 33), faites les réglages de sorte qu'aucune bande verticale n'apparaisse.

PHASE (D-SUB[RGB] <D-SUB[RVB]>)

Règle la phase de l'horloge d'échantillonnage pour la vidéo applicable.

Utile lorsque de petits caractères apparaissent avec un faible contraste et/ou lorsqu'il y a des scintillements aux coins.

Lorsque vous utilisez la mire de réglage (voir à la page 33), faites les réglages de sorte qu'aucune bande horizontale n'apparaisse.

* Les réglages de PHASE ne doivent être effectués qu'après avoir réglé CLOCK correctement.

H-POS <POS H>

Règle la position horizontale de l'image.

V-POS <POS V>

Règle la position verticale de l'image.

H-SIZE <TAILLE-H>

Règle la taille horizontale de l'image.

V-SIZE <TAILLE-V>

Règle la taille verticale de l'image.

RESOLUTION SETTING <RÉGLAGE DE LA RÉOLUTION> (D-SUB[RGB] <D-SUB[RVB]>)

H-RESOLUTION <RÉSOLUTION H>

Règle la résolution horizontale de manière adaptée lorsque la résolution des signaux d'entrée n'est pas correctement reconnue. (Le réglage peut être impossible avec certains signaux.)

V-RESOLUTION <RÉSOLUTION V>

Règle la résolution verticale de manière adaptée lorsque la résolution des signaux d'entrée n'est pas correctement reconnue. (Le réglage peut être impossible avec certains signaux.)

INPUT SIGNAL <SIGNAL D'ENTRÉE> (D-SUB[RGB] <D-SUB[RVB]>)

Si un ordinateur connecté sur D-SUB[RGB] produit l'une des résolutions suivantes, choisissez l'une des options ci-dessous.

480 LINES AUTO, 640 x 480 ou 848 x 480

768 LINES AUTO, 1024 x 768, 1280 x 768 ou 1360 x 768

1050 LINES .. 1400 x 1050 ou 1680 x 1050

ZOOM2 SPECIAL SETTING <RÉGLAGES SPÉCIAUX ZOOM2> (Voir à la page 31.)

RESET

Restaure les valeurs des options du menu SCREEN sur leurs valeurs préréglées à la sortie d'usine.

Sélectionnez ON et ensuite appuyez sur le bouton ENTER.

Options de menu

■ PICTURE <IMAGE>

Vous pouvez modifier la position de l'affichage de l'écran de menu en appuyant sur le bouton INFORMATION.

BRIGHT <LUMIN.>

Règle la luminosité du rétroéclairage.

CONTRAST <CONTRASTE>

Règle le contraste entre les parties lumineuses et les parties sombres de l'image.

BLACK LEVEL <NIVEAU NOIR>

Règle la luminosité des signaux vidéo en entier.

TINT <TEINTE>

Règle la teinte. La sélection de + change la couleur vers le vert, et la sélection de - change la couleur vers le magenta.

COLORS <COULEUR>

Règle l'intensité de chrominance.

SHARPNESS <NETTÉTÉ>

Règle la définition de l'image.

COLOR ADJUSTMENT <AJUSTEMENT DES COULEURS>

COLOR MODE <MODE COULEUR>

Change le mode de couleur sur l'écran. Le mode de couleur sur l'écran peut également être changé en utilisant une télécommande. (Voir à la page 19.)

* sRGB ne peut pas être utilisé lorsque le mode d'entrée est D-SUB[COMPONENT]. Voir à la page 19 pour les détails.

WHITE BALANCE <BALANCE COULEUR>

THRU <SANS CHANGE>Affiche le niveau du signal d'entrée tel quel.

PRESET <PRÉREG>Sélectionne la température de couleur en utilisant PRESET.

USER <UTIL>Règle R-/G-/B-CONTRAST et R-/G-/B- OFFSET respectivement en utilisant USER.

PRESET <PRÉREG>

Sélectionne la température de couleur quand WHITE BALANCE est réglée sur PRESET.

Les valeurs de réglage sont données à titre indicatif. La température des couleurs de l'écran varie avec le temps.

Cette fonction n'est pas destinée à maintenir une température des couleurs constante.

USER <UTIL>

Règle chaque élément lorsque WHITE BALANCE est réglé sur USER.

R-CONTRAST <CONTRASTE R> Règle le composant rouge clair.

G-CONTRAST <CONTRASTE V> Règle le composant vert clair.

B-CONTRAST <CONTRASTE B> Règle le composant bleu clair.

R-OFFSET <DÉCALAGE R> Règle le composant rouge foncé.

G-OFFSET <DÉCALAGE V> Règle le composant vert foncé.

B-OFFSET <DÉCALAGE B> Règle le composant bleu foncé.

COPY TO USER <COPIE UTILISATEUR>

Copie la valeur du blanc réglée pour PRESET vers le réglage USER.

Sélectionnez ON et ensuite appuyez sur le bouton ENTER.

(Pour un cas autre que le blanc, la tonalité des couleurs peut différer de PRESET.)

GAMMA

Sélectionne la gamme. USER règle la gamme à la valeur envoyée. (Voir à la page 38.)

FLESH TONE <TON NATUREL>

Règle la commande des teintes.

C.M.S.-HUE <C.M.S.-TEINTES>

Règle la tonalité des couleurs avec 6 couleurs : R (rouge), Y (jaune), G (vert), C (cyan), B (bleu) et M (magenta).

C.M.S.-SATURATION <C.M.S.-SATURATIONS>

Règle l'intensité des couleurs avec 6 couleurs : R (rouge), Y (jaune), G (vert), C (cyan), B (bleu) et M (magenta).

ADVANCED <AVANCÉ>**AUTO (D-SUB[RGB] <D-SUB[RVB]>)**

ANALOG GAIN et ANALOG OFFSET sont réglés automatiquement.
Appuyer sur le bouton ENTER pour exécuter le réglage.

ANALOG GAIN <GAIN ANALOGIQUE> (D-SUB[RGB] <D-SUB[RVB]>)

Règle les parties lumineuses du signal d'entrée vidéo.

ANALOG OFFSET <DÉCALAGE ANALOGIQUE> (D-SUB[RGB] <D-SUB[RVB]>)

Règle les parties sombres du signal d'entrée vidéo.

NR

Réduire le bruit de l'image.

Le réglage à un niveau plus élevé réduit encore plus le bruit. Cependant, cela peut produire une image floue.

RGB INPUT RANGE <GAMME RVB D'ENTRÉE> (DVI-D/HDMI/D-SUB[RGB] <D-SUB[RVB]>/DisplayPort/OPTION)

Règle la gamme RVB de signal d'entrée.

Lorsque vous utilisez la HDMI, la DisplayPort ou OPTION, réglez-la sur AUTO, le signal d'entrée RVB est détecté automatiquement. Utilisez AUTO normalement.

Si malgré l'utilisation de la fonction AUTO, vous ne parvenez pas à régler correctement la gamme RVB de signal d'entrée, réglez-la en vous basant sur l'image. Si le réglage est différent du réglage automatique, les noirs de l'image seront éclaircis et les dégradés compressés.

DISPLAY COLOR PATTERN <AFF. MIRE DE COULEUR>

Affiche une mire de couleurs. La mire peut être affichée lorsque l'écran de menu est affiché. Vous pouvez ainsi vous y référer lors du réglage de l'image. Lorsque WHITE, RED, GREEN ou BLUE s'affiche, vous pouvez en régler le niveau dans la plage de 0 à 255.

OFFAucune mire n'est affichée.

WHITE <BLANC> ..Affichage de la mire de couleurs des blancs uniquement.

RED <ROUGE>Affichage de la mire de couleurs des rouges uniquement.

GREEN <VERT>Affichage de la mire de couleurs des verts uniquement.

BLUE <BLEU>Affichage de la mire de couleurs des bleus uniquement.

USER <UTIL>Affichage de la mire de couleurs mélangées Rouge/vert/bleu.

Lorsque USER est sélectionné, réglez chaque niveau de couleurs.

RESET

Restaure les valeurs des options du menu PICTURE sur leurs valeurs pré-réglées à la sortie d'usine.
Sélectionnez "ON" et ensuite appuyez sur le bouton ENTER.

■AUDIO**TREBLE <AIGUS>**

Règle le volume des aigus.

BASS <GRAVES>

Règle le volume des graves.

BALANCE

Règle l'équilibre des sons entre la droite et la gauche.





RESET

Restaure les valeurs des options du menu AUDIO sur leurs valeurs pré-réglées à la sortie d'usine.
Sélectionnez ON et ensuite appuyez sur le bouton ENTER.

Options de menu

■ SETUP <INSTALLATION>

DATE/TIME SETTING <RÉGLAGE DATE/HEURE>

Réglage de la date et de l'heure. Appuyez sur  ou  pour sélectionner la date et l'heure, puis appuyez sur  ou  pour changer les valeurs numériques.

Réglez la date dans l'ordre "Jour/Mois/Année".

Réglez l'heure sur la base de 24 heures. (Réglage par défaut en usine)

DATE/TIME FORMAT <FORMAT DATE/HEURE>

Règle le format d'affichage date/heure.

DATE MM/DD/YYYY, DD/MM/YYYY, YYYY/MM/DD

(YYYY: Année, MM: Mois, DD: Jour)

TIME <HEURE> Sélectionnez le format 12 heures ou 24 heures.

SCHEDULE <EMPLOI DU TEMPS> (Voir à la page 32.)

Vous pouvez mettre l'écran sous/hors tension et en régler la luminosité à l'heure spécifiée.

LANGUAGE <LANGAGE>

Règle la langue d'affichage pour l'écran de menu.

INPUT SELECT <SÉLECTION D'ENTRÉE>

D-SUB

Sélectionnez le mode d'entrée à utiliser pour la borne d'entrée D-sub.

HDMI CEC LINK <SELON HDMI CEC>

AUTO Utilisez la fonction HDMI CEC.

Si l'appareil connecté à la borne d'entrée HDMI prend en charge CEC, le mode d'entrée du moniteur passe sur HDMI lorsque la lecture démarre sur l'appareil.

OFF La fonction HDMI CEC n'est pas utilisée.

AUTO POWER ON <MISE SOUS TENSION AUTO>

Cette fonction peut être réglée lorsque HDMI CEC LINK est réglé sur AUTO.

Si l'appareil connecté à la borne d'entrée HDMI prend en charge CEC, vous pouvez spécifier si le moniteur est mis sous tension ou non lorsque l'appareil est mis sous tension.

HDMI AUTO VIEW <VISIONNEMENT AUTO HDMI>

Lorsque ON est sélectionné, la taille de l'écran est réglée automatiquement en fonction du signal de contrôle de la taille de l'écran inclus dans le signal d'entrée vidéo provenant de les bornes d'entrée HDMI1 et HDMI2 ou du logement d'extension (lorsque la fonction d'extension est utilisée).

HOT PLUG CONTROL <DETECTION AUTO DVI/HDMI>

Permet de définir s'il faut utiliser un contrôle en connexion à chaud pour les bornes d'entrée DVI-D, HDMI1 et HDMI2, ainsi que pour le logement d'extension (lorsque la fonction d'extension est utilisée).

DisplayPort STREAM <FLUX DisplayPort>

La sélection de MST (Multi Stream Transport (Transport multi-flux)) permet d'afficher différentes images lorsque deux dispositifs sont chaînés en série (connexion en série) via le port DisplayPort du moniteur. Les images peuvent ne pas s'afficher correctement en fonction de l'ordinateur (carte vidéo) connecté.

DisplayPort SETTING <RÉGLAGE DisplayPort>

Règle FILTER SETTING, GAIN et OFFSET pour le signal provenant du connecteur d'entrée DisplayPort.

AUDIO SELECT <SÉLECTION ENTRÉE AUDIO>

Permet de sélectionner la borne à utiliser pour faire entrer des signaux audio dans chaque mode d'entrée.

AUDIO OPTION <OPTION AUDIO>

AUDIO OUTPUT <SORTIE AUDIO>

Règle le volume de sortie du son provenant des borne de sortie audio.

VARIABLE1 Vous pouvez régler le volume des haut-parleurs de ce moniteur et de la borne de sortie audio simultanément en utilisant VOLUME.

VARIABLE2 Vous pouvez régler le volume de la borne de sortie audio en utilisant VOLUME.

Aucun son n'est produit par les haut-parleurs de ce moniteur.

FIXED <FIXE> Fixe le volume de la borne de sortie audio. Réglez le volume à l'aide d'un périphérique externe.

Vous pouvez régler le volume des haut-parleurs de ce moniteur en utilisant VOLUME.

AUDIO INPUT LEVEL <NIVEAU D'ENTRÉE AUDIO>

Permet de sélectionner le niveau d'entrée audio maximum des borne d'entrée audio.

MONAURAL AUDIO <AUDIO MONO >

Restitue les signaux audio en mono.

START INPUT MODE <LANCER LE MODE D'ENTRÉE>

Vous pouvez définir le mode d'entrée qui s'activera lors de la mise sous tension. Lorsque cette option est réglée sur LAST INPUT MODE, le mode d'entrée de la mise hors tension précédente apparaît.

COMMUNICATION SETTING <RÉGLAGE COMMUNICATION>**RS-232C/LAN SELECT <SÉLECTION RS-232C/LAN>**

Sélectionne la méthode utilisée par l'ordinateur pour contrôler le moniteur.

BAUD RATE <DÉBIT EN BAUDS>

Permet de sélectionner la vitesse de communication utilisée pour la communication RS-232C.

LAN SETUP <PARAM. LAN>

Configure les paramètres utilisés par l'ordinateur pour contrôler le moniteur via un réseau LAN. (Voir à la page 47.)

AUTO ASSIGN FIXED IP ADDR. <ADRESSE IP FIXÉE>

Peut être utilisé lorsque RS-232C/LAN SELECT est réglé sur LAN et que le DHCP CLIENT est réglé sur OFF.

Réglez DHCP CLIENT sur OFF pour le moniteur connecté à la borne de sortie RS-232C et pour la connexion en série d'autres moniteurs. Des adresses IP fixes sont attribuées automatiquement.

Si l'adresse IP est une adresse dupliquée à l'aide d'un appareil de réseau autre qu'un moniteur, modifiez individuellement chaque adresse IP.

Crestron Connected

Sélectionnez ceci lors de l'utilisation d'un appareil Crestron. Quand cette fonction est réglée sur ON, le moniteur peut être contrôlé via le réseau en utilisant le matériel et l'application de Crestron Electronics, Inc. Ce moniteur est compatible avec l'application RoomView de Crestron Electronics, Inc.

Il s'agit d'une fonction destinée à connecter un système développé par Crestron Electronics, Inc. et qui gère et contrôle de multiples dispositifs du système raccordés au réseau.

Pour de plus amples informations sur Crestron Connected, consulter le site Web de Crestron Electronics, Inc.

(Disponible uniquement en anglais.)

<http://www.crestron.com/>

Pour le téléchargement de RoomView Express, consulter le site Web de Crestron Electronics, Inc.

(Disponible uniquement en anglais.)

<http://www.crestron.com/getroomview>

ID SETTING <RÉGLAGE ID>**ID No. SET <ID NO.>**

Assigne des numéros d'identification aux moniteurs connectés en série (voir à la page 35), en utilisant des câbles RS-232.

Les numéros 1 à 255 sont disponibles comme numéros d'identification.

Si le réglage est sur "0", le système considère ceci comme l'état dans lequel il n'y a aucun numéro d'identification réglé.

AUTO ASSIGN ID No. <ATTRIBUTION AUTO ID NO.>

Le numéro d'identification à utiliser est automatiquement affecté lorsque plusieurs moniteurs sont connectés à l'aide d'un RS-232C. Sélectionnez ON, puis appuyez sur le bouton ENTER.

Effectuez les opérations en utilisant le premier moniteur connecté en série.

REMOTE No. <N° TÉLÉCOM.>

Détermine le nombre de télécommandes. (Voir à la page 33.)

COPY SETTING VALUE <COPIER VALEUR DE RÉGLAGE.>

Lorsque le moniteur a été connecté à plusieurs moniteurs par le RS-232C, les paramètres du moniteur peuvent être copiés sur le moniteur connecté à la borne de sortie RS-232C et aux autres moniteurs connectés en série.

Sélectionne les paramètres de copie avec COPY SETTING VALUE TARGET <OBJ. COPIER VAL. DE RÉG.>.

"PICTURE" ONLY <"IMAGE" UNIQUEMENT> Copie les paramètres du menu PICTURE.*

ALL <TOUS> Copie tous les paramètres.*

Sélectionnez le numéro d'identification du moniteur dont vous souhaitez copier les réglages avec COPY TO ID No. <COPIER SUR ID NO.>, puis sélectionnez COPY <COPIER> et appuyez sur le bouton ENTER.

Si vous sélectionnez ALL <TOUS>, les réglages seront copiés sur tous les moniteurs.

Pour confirmer le numéro d'identification défini sur le moniteur, sélectionnez ID No. DISPLAY <AFFICHAGE DE ID NO.> et appuyez sur le bouton ENTER. Le numéro d'identification s'affiche alors sur l'écran.

* Certaines valeurs de réglage, telles que ANALOG GAIN, ANALOG OFFSET et DISPLAY COLOR PATTERN ne peuvent être copiées.

SUPPLY USB POWER <ALIMENTATION USB>

ALWAYS <TOUJOURS> L'alimentation peut être fournie en permanence, ce qui augmente la consommation en mode veille/mode d'attente du signal d'entrée.

POWER ON ONLY <MARCHE UNIQUEMENT> L'alimentation électrique est assurée quand le moniteur est allumé.

L'alimentation électrique cesse en mode veille/mode d'attente du signal d'entrée.

Options de menu

■MONITOR <MONITEUR>

PORTRAIT/LANDSCAPE INSTALL <INSTALL. PORTRAIT/PAYSAGE>

LANDSCAPE <PAYSAGE>.....Direction horizontale

PORTRAITDirection verticale

HORIZONTAL INSTALLATION <INSTALLATION PAYSAGE>

OFF Installation en mode portrait/paysage

UPWARD <VERS LE HAUT> L'écran est orienté vers le haut.

DOWNWARD <VERS LE BAS>..... L'écran est orienté vers le bas.

ROTATE 180° <ROTATION 180°>

Si la vidéo est à l'envers dans le sens vertical lorsque le moniteur est installé dans le sens portrait, vous pouvez faire tourner la vidéo de 180°.

Les signaux entrelacés risquent de ne pas s'afficher correctement.

OSD H-POSITION <OSD POSITION H>

Règle la position horizontale de l'affichage de l'écran de menu.

OSD V-POSITION <OSD POSITION V>

Règle la position verticale de l'affichage de l'écran de menu.

OPERATION MODE <MODE DE FONCTIONNEMENT>

MODE1.....OFF IF NO OPERATION est réglé sur ON, et POWER SAVE MODE est réglé sur ON.

(Ces réglages ne peuvent pas être modifiés.)

MODE2.....Permet d'utiliser les fonctions standards. OFF IF NO OPERATION est réglé sur OFF, et POWER SAVE MODE est réglé sur OFF. Ces réglages peuvent être modifiés.

POWER SAVE MODE <MODE ÉCONOMIE D'ÉNERGIE>

Lorsque OFF est sélectionné, le temps de démarrage depuis le mode veille est réduit. À noter, toutefois, que la consommation d'énergie est plus importante en mode veille.

Lorsque ON est sélectionné, la consommation d'énergie est réduite lorsque le moniteur est en mode veille. À noter, toutefois, que le temps de démarrage depuis le mode veille s'allongera.

Si ce paramètre est réglé sur ON, certaines commandes RS-232C ne peuvent pas être utilisées en mode veille et le contrôle par LAN est désactivé. (Voir aux pages 35 et 47.)

OFF IF NO OPERATION <OFF SI AUCUNE OPÉRATION>

Détermine si le moniteur doit se mettre en mode veille lorsqu'aucune opération n'est effectuée à partir de la télécommande, des commandes RS-232C ou du réseau LAN.

Lorsque ce réglage est ON, réglez la durée avant le passage en mode veille dans TIME <HEURE>.

POWER ON DELAY <RETARD MARCHE>

Lorsque ON est défini, vous pouvez retarder l'affichage de l'écran après avoir mis sous tension le moniteur.

Lorsque ON est sélectionné, paramétrez le délai avec l'INTERVAL (l'intervalle peut être réglé jusqu'à 60 secondes en unités de 1 seconde).

Lorsque cette fonction est activée, le témoin lumineux d'alimentation clignote en vert (environ à intervalle de 0,5 seconde).

SELF ADJUST <AUTORÉGLAGE>

Sur un écran D-SUB[RGB], indiquez s'il faut procéder au réglage automatique de l'écran ou non.

Lorsque ON est sélectionné, l'écran est réglé automatiquement lorsque sa résolution est supérieure ou égale à 800 x 600 et lorsque la fréquence des signaux d'entrée varie. "ADJUSTING" apparaît sur l'écran pendant le réglage.

Si SELF ADJUST est sur ON, réglez le temps qu'il faut pour démarrer la fonction SELF ADJUST dans START TIMING.

Selon le type de signal, il peut ne pas être possible de régler les images à bords noirs. Dans ce cas, sélectionnez OFF. (Effectuez un réglage manuel de l'écran.)

■MULTI/PIP

MULTI

ENLARGE <AGRANDIR> (Voir à la page 31.)

Permet d'activer ou de désactiver la fonction d'agrandissement.

ADVANCED (ENLARGE) <AVANCÉ (AGRANDIR)>

ENLARGE H / ENLARGE V <AGRANDIR H / AGRANDIR V>

.....Définit le nombre d'éléments de l'écran (nombre de moniteurs) dans la direction horizontale/verticale utilisée pour l'agrandissement.

ENLARGE-POS <POS-AGRANDIR>

.....Précise l'écran primaire à afficher quand la fonction d'agrandissement est utilisée.

H-POS / V-POS <POS H / POS V>

.....Réglez la position horizontale/verticale de l'écran agrandi.

BEZEL ADJUST <RÉGLAGE MONTURE>

Permet de déterminer si la fonction de correction d'image doit être utilisée ou non.

ADVANCED (BEZEL ADJUST) <AVANCÉ (RÉGLAGE MONTURE)>

BEZEL ADJUST (TOP) <RÉGLAGE MONTURE (HAUT)> / BEZEL ADJUST (BOTTOM) <RÉGLAGE MONTURE (BAS)> /

BEZEL ADJUST (RIGHT) <RÉGLAGE MONTURE (DROITE)> / BEZEL ADJUST (LEFT) <RÉGLAGE MONTURE (GAUCHE)>

.....Permet de faire en sorte que les raccords haut / bas / gauche / droite des moniteurs groupés soient invisibles lorsqu'un groupe de moniteurs est aligné afin de constituer une seule image.

BEZEL (TOP) <MONTURE (HAUT)> / BEZEL (BOTTOM) <MONTURE (BAS)> /

BEZEL (RIGHT) <MONTURE (DROITE)> / BEZEL (LEFT) <MONTURE (GAUCHE)>

.....Règle la largeur du cadre de l'écran.

PIP/PbyP

PIP MODES <PIP MODE>

Règle la méthode d'affichage.

OFFAffiche un seul écran.

PIPAffiche un écran annexe incorporé dans un écran principal.

PbyP.....Affiche un écran principal et un écran annexe sur une ligne.

PbyP2...Affiche un écran principal qui mesure 1280 pixels dans la plus longue direction et un écran annexe sur une ligne.

PIP SIZE

Règle la dimension de l'écran annexe en mode PIP.

PIP H-POS

Règle la position horizontale de l'écran annexe en mode PIP.

PIP V-POS

Règle la position verticale de l'écran annexe en mode PIP.

PIP BLEND <PIP MÉLANGE>

En mode PIP, utilisez cette option de menu pour afficher l'écran annexe en transparence.

PIP SOURCE

Sélectionne l'entrée du signal de l'écran annexe en mode PIP, PbyP, PbyP2.

SOUND CHANGE <SON SOURCE>

Règle le son qui est envoyé en sortie en mode PIP, PbyP ou PbyP2.

MAIN POS

Règle la position de l'écran principal en mode PbyP ou PbyP2.

PbyP2 POS

Règle la position de l'écran annexe en mode PbyP2.

Options de menu

■ OTHERS <AUTRES>

SCREEN MOTION <DÉFILEMENT IMAGE>

PATTERN <MIRE>

Les images résiduelles sont réduites par le déplacement de l'écran.

OFF La fonction SCREEN MOTION est désactivée.

PATTERN1 <MIRE1> Tout l'écran se déplace verticalement et horizontalement.

PATTERN2 <MIRE2> Un écran noir s'étend à partir du bas de l'écran, puis se rétrécit vers le bas de l'écran. Si le moniteur est installé dans la direction verticale, un écran noir s'étend à partir du bord droite de l'écran puis se rétrécit vers le bord droite de l'écran.

PATTERN3 <MIRE3> Une barre noire se déplace du bord gauche vers le bord droit de l'écran. Si le moniteur est installé dans la direction verticale, une barre noire se déplace dans l'écran, de bas en haut.

PATTERN4 <MIRE4> Des écrans noirs apparaissent des deux côtés de l'écran et l'image affichée est compressée dans l'espace central. Si le moniteur est installé dans la direction verticale, l'écran est compressé à partir des bords haut et bas.



MOTION TIME 1 <DÉFILEMENT TEMPS 1>

Précise une période de temps (intervalle de fonctionnement) jusqu'à ce que SCREEN MOTION démarre.

MOTION TIME 2 <DÉFILEMENT TEMPS 2>

Précise une période de temps durant laquelle SCREEN MOTION fonctionne (période de temps durant laquelle l'écran va se déplacer).

POWER MANAGEMENT <GESTION DE L'ALIMENTATION>

POWER MANAGEMENT détermine la commutation ou non des modes, du mode sans signal au mode attente du signal d'entrée.

CONNECT AUTO INPUT SELECT <SÉL. ENTRÉE AUTO SI CONNEX>

Définit si l'entrée dans la borne d'entrée change automatiquement lorsqu'un signal vidéo est envoyé dans cette borne. L'entrée via le logement d'extension est ignorée.

(Avec certains signaux d'entrée, l'entrée peut ne pas changer.)

NO SIGNAL AUTO INPUT SEL. <SÉL. ENTRÉE AUTO SI 0 SIGN>

Précise s'il faut changer automatiquement les entrées. Quand ON est sélectionné et qu'il n'y a aucun signal présent dans le mode d'entrée sélectionné, le moniteur change automatiquement le mode sélectionné en un autre mode dans lequel il y a un signal vidéo présent.

Quand il y a des signaux vidéo en modes d'entrée multiples, la commutation s'effectue selon l'ordre de priorité défini dans AUTO INPUT SELECT PRIORITY.

AUTO INPUT SELECT PRIORITY <PRIORITÉ SÉL. ENTRÉE AUTO>

Définit l'ordre de priorité de la borne d'entrée pour NO SIGNAL AUTO INPUT SEL..

Lorsqu'une option prenant en charge cette fonction est connectée au logement d'extension, vous pouvez régler l'ordre dans OPTION.

(Si l'option ne prend pas en charge cette fonction, OPTION ne s'affiche pas.)

L'entrée ne change pas automatiquement pour les bornes sans réglage de priorité.

LOGO SCREEN <ÉCRAN LOGO>

Détermine si l'écran logo doit être affiché ou non.

SCAN MODE <MODE DE BALAYAGE> (HDMI1/HDMI2/D-SUB[COMPONENT]<D-SUB [COMPOSANT]>/OPTION)

Règle le mode de balayage (scan) utilisé pour l'entrée vidéo.

MODE1 Surbalayage de l'écran

MODE2 Sous-balayage de l'écran

MODE3 Sous-balayage de l'écran lorsque le signal d'entrée est 1080i/p. Sinon, surbalayage de l'écran

* Même lorsque MODE1 est sélectionné, le sous-balayage de l'écran est utilisé lorsque le signal d'entrée est 1080i/p et lorsque la taille de l'écran est réglée sur "Dot by Dot".

VOLUME

Permet de régler le volume.

MUTE AUDIO <COUPURE DU SON>

Coupe temporairement le son.

Conseils

- Quand WHITE BALANCE <BALANCE COULEUR> est réglé sur THRU <SANS CHANGE>, il n'est pas possible de régler BLACK LEVEL <NIVEAU NOIR>, CONTRAST <CONTRASTE>, TINT <TEINTE>, COLORS <COULEUR>, GAMMA, PRESET <PRÉREG>, USER <UTIL>, FLESH TONE <TON NATUREL>, C.M.S.-HUE <C.M.S.-TEINTES>, C.M.S.-SATURATION <C.M.S.-SATURATIONS> et COPY TO USER <COPIE UTILISATEUR>.
- Si COLOR MODE <MODE COULEUR> est réglée sur sRGB, les options suivantes ne peuvent pas être réglées. WHITE BALANCE <BALANCE COULEUR>, PRESET <PRÉREG>, USER <UTIL>, COPY TO USER <COPIE UTILISATEUR> et GAMMA
- Lorsque le COLOR MODE <MODE DE COULEUR> est réglé sur VIVID <ÉCLATANT> ou sur HIGH ILLUMINANCE <HAUTE LUMINOSITÉ>, le paramètre GAMMA ne peut pas être réglé.
- Lorsque SUPPLY USB POWER <ALIMENTATION USB> est réglé sur ALWAYS <TOUJOURS>, vous ne pouvez pas régler POWER SAVE MODE <MODE ÉCONOMIE D'ÉNERGIE> sur ON.
- Lorsque vous affichez la mire de couleurs, vous pouvez régler certains éléments du menu PICTURE <IMAGE>. Les éléments non réglables ne peuvent être sélectionnés.
- Les fonctions CONNECT AUTO INPUT SELECT <SÉL. ENTRÉE AUTO SI CONNEX> et NO SIGNAL AUTO INPUT SEL. <SÉL. ENTRÉE AUTO SI 0 SIGN> ne fonctionnent pas pour le signal de synchronisation sur le vert de D-SUB[RGB] <D-SUB[RVB]> ou pour les signaux de D-SUB[COMPONENT] <D-SUB[COMPOSANT]>.

■Affichage sur deux écrans

Vous pouvez afficher deux écrans simultanément. Réglez cette fonction avec PIP MODES <PIP MODE> de PIP/PbyP dans le menu MULTI/PIP.

PIP		Un écran annexe est affiché dans un écran principal.
PbyP		Un écran principal et un écran annexe sont affichés sur une ligne.
PbyP2		Affiche un écran principal qui mesure 1280 pixels dans la plus longue direction et un écran annexe sur une ligne.

- * Le signal d'entrée sélectionné actuellement est affiché sur l'écran principal.
- * Les combinaisons suivantes sont disponibles pour l'affichage :
 DisplayPort - DVI-D
 DisplayPort - HDMI1 ou HDMI2
 DisplayPort - D-SUB[RGB] <D-SUB[RVB]>
 DisplayPort - D-SUB[COMPONENT] <D-SUB[COMPOSANT]>
 DisplayPort - OPTION
 DVI-D - D-SUB[RGB] <D-SUB[RVB]>
 DVI-D - D-SUB[COMPONENT]<D-SUB[COMPOSANT]>
 HDMI1 ou HDMI2 - D-SUB[RGB] <D-SUB[RVB]>
 HDMI1 ou HDMI2 -
 D-SUB[COMPONENT]<D-SUB[COMPOSANT]>
 D-SUB[RGB] <D-SUB[RVB]> ou
 D-SUB[COMPONENT]<D-SUB[COMPOSANT]> - OPTION

Conseils

- Vous pouvez violer le droit d'auteur qui est protégé par la loi si vous présentez les images de l'écran d'ordinateur et de télévision/magnétoscope pour un affichage commercial ou public.
- La dimension de l'écran pour un affichage sur deux écrans est la même que la dimension de l'écran pour un affichage sur un seul écran. L'écran Dot by Dot <Pt par Pt> est affiché dans le format NORMAL excepté quand il est réglé comme écran principal PIP.
- Quand l'affichage sur deux écrans est sélectionné, la fonction SCREEN MOTION <DÉFILEMENT IMAGE> est désactivée.
- Quand l'affichage sur deux écrans est sélectionné, la fonction CONNECT AUTO INPUT SELECT <SÉL. ENTRÉE AUTO SI CONNEX> et la fonction NO SIGNAL AUTO INPUT SEL. <SÉL. ENTRÉE AUTO SI 0 SIGN> sont désactivées.
- Quand l'affichage sur deux écrans est sélectionné, l'écran ne peut pas être agrandi.
- Quand l'affichage sur deux écrans est sélectionné, il n'est pas possible de régler D-SUB dans les options INPUT SELECT <SÉLECTION D'ENTRÉE>.
- Quand l'affichage sur deux écrans est sélectionné et qu'un signal interlacé (1080i, 480i) entre dans l'écran principal ou l'écran secondaire, l'image ne s'affiche pas correctement.
- Avec l'affichage sur deux écrans, vous ne pouvez pas régler TREBLE <AIGUS>, BASS <GRAVES>, ou la BALANCE sur le menu AUDIO.
- Quand un signal 3840 x 2160 ou 4096 x 2160 entre dans l'écran secondaire, ce dernier n'affiche aucune image.
- Lorsque DisplayPort STREAM est réglé sur MST ou lorsque ROTATE 180° <ROTATION 180°> est réglé sur ON, vous ne pouvez pas régler les modes PIP MODES sur PIP, PbyP ou PbyP2.
- Lorsque HDMI CEC LINK <LIEN SELON HDMI CEC> est configuré sur AUTO, SOUND CHANGE <SON SOURCE> dans le menu PIP/PbyP peut être changé pour MAIN en raison du changement de la source d'entrée du moniteur ou du fonctionnement d'un appareil connecté par HDMI.

■ENLARGE <AGRANDIR>

- Vous pouvez aligner plusieurs moniteurs et les intégrer dans un seul grand écran pour l'affichage.
- Il est possible d'aligner jusqu'à 5 moniteurs, tant dans la direction horizontale que dans la direction verticale.
- Des vues agrandies des images séparées sont affichées sur chaque moniteur.

(Exemple)

Direction horizontale : 2 moniteurs

Direction verticale : 2 moniteurs

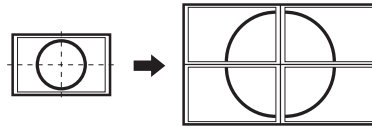

Direction horizontale : 3 moniteurs

Direction verticale : 2 moniteurs

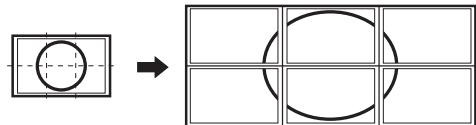

Procédure de réglage

Réglez à l'aide de MULTI dans le menu MULTI/PIP.

1. Réglez ENLARGE <AGRANDIR> sur ON.
2. Sélectionnez ADVANCED (ENLARGE) <AVANCÉ (AGRANDIR)>.
3. Indiquez le nombre de moniteurs alignés suivant la direction horizontale dans ENLARGE H <AGRANDIR H>.
4. Indiquez le nombre de moniteurs alignés suivant la direction verticale dans ENLARGE V <AGRANDIR V>.
5. Réglez la section de l'image séparée à afficher sur chaque moniteur dans ENLARGE-POS <POS-AGRANDIR>.
 - 1) Appuyez sur le bouton ENTER.
 - 2) Appuyez sur , , ou pour sélectionner la position, puis appuyez sur le bouton MENU.

Conseils

- Quand l'agrandissement est utilisé, la fonction SCREEN MOTION <DÉFILEMENT IMAGE> est désactivée.
- Quand l'agrandissement est utilisée, la fonction CONNECT AUTO INPUT SELECT <SÉL. ENTRÉE AUTO SI CONNEX> et la fonction NO SIGNAL AUTO INPUT SEL. <SÉL. ENTRÉE AUTO SI 0 SIGN> sont désactivées.
- Quand l'agrandissement est utilisé, la fonction HDMI AUTO VIEW <VISIONNEMENT AUTO HDMI> est désactivée.

■ZOOM2 SPECIAL SETTING <RÉGLAGES SPÉCIAUX ZOOM2>

Si vous connectez un ordinateur portable ayant l'une des résolutions d'écran suivantes et que des bandes noires apparaissent autour de l'écran, réglez ZOOM2 SPECIAL SETTING <RÉGLAGES SPÉCIAUX ZOOM2> d'INPUT SIGNAL <SIGNAL D'ENTRÉE> du menu SCREEN <ÉCRAN> sur ON, puis sélectionnez ZOOM2 dans le paramètre SIZE (DIMENSION). Cela permet d'afficher la zone à l'intérieur des bandes noires.

Résolution de l'ordinateur portable	Signal correspondant*1
1280x800	1280x1024, 1280x960, 1400x1050*2
1280x600	1280x720
1024x600	1024x768

*1: Ce réglage n'est effectif que lorsque la résolution d'écran, y compris les bandes noires, correspond à l'une des tailles indiquées ci-dessus.

*2: Utilisez l'ajustement automatique de l'écran.

Options de menu

■ SCHEDULE <EMPLOI DU TEMPS>

Vous pouvez régler l'heure de la mise sous et hors tension du moniteur.

Réglez cette fonction avec SCHEDULE <EMPLOI DU TEMPS> dans le menu SETUP <INSTALLATION>. (Voir à la page 26.)

SCHEDULE		<D-SUB[RGB]>			
No.	(1) POWER	(2) DAY OF THE WEEK	(3) TIME	(4) INPUT	(5) BRIGHT
1	-	-	-	-	-
2	-	-	-	-	-
3	-	-	-	-	-
4	-	-	-	-	-
5	-	-	-	-	-
6	-	-	-	-	-
7	-	-	-	-	-
8	-	-	-	-	-

OK:[ENTER] CANCEL:[RETURN]

- Appuyez sur ou pour sélectionner le chiffre de SCHEDULE <EMPLOI DU TEMPS>, puis appuyez sur .
- Réglez SCHEDULE <EMPLOI DU TEMPS>. (Voir la description ci-dessous.)
Appuyez sur ou pour sélectionner les éléments, puis appuyez sur ou pour changer le réglage.
- Appuyez sur le bouton ENTER.
SCHEDULE <EMPLOI DU TEMPS> devient effectif.

(1)

- : SCHEDULE effectif
- : SCHEDULE non effectif

(2) POWER <ALIM.>

ON: Met en fonction le moniteur à l'heure spécifiée.
OFF: Met hors fonction le moniteur à l'heure spécifiée et commutera le moniteur en mode veille.

(3) DAY OF THE WEEK <JOUR DE LA SEMAINE>

Spécifie le jour de la semaine pour l'exécution de SCHEDULE.

0: ONLY ONCE <UNE FOIS>

Exécute SCHEDULE une fois le jour spécifié.

Spécifie le jour de la semaine pour l'exécution de SCHEDULE.

1: EVERY WEEK <CHAQUE SEMAINE>

Exécute SCHEDULE le jour de la semaine spécifié chaque semaine. Spécifie le jour de la semaine pour l'exécution de SCHEDULE.

Le réglage d'une période telle que "du Lundi au Vendredi" est également possible.

2: EVERY DAY <CHAQUE JOUR>

Exécute SCHEDULE chaque jour, quelque soit le jour de la semaine.

(4) TIME <HEURE>

Spécifie l'heure pour l'exécution de SCHEDULE.

Réglez l'heure sur la base de 24 heures. (Réglage par défaut en usine)

Peut être défini au format 12 heures à l'aide du paramètre TIME dans le menu DATE/TIME FORMAT.

(5) INPUT <ENTRÉE>

Précise le mode d'entrée à la mise sous tension. Quand elle n'est pas spécifiée, l'écran à la mise hors tension précédente apparaît.

Lorsque START INPUT MODE est configuré sur une valeur autre que LAST INPUT MODE, le mode d'entrée configuré pour START INPUT MODE sera réglé.

Les modes d'entrée affichés dans D-SUB dépendent des réglages du paramètre INPUT SELECT.

(6) BRIGHT <LUMIN.>

Règle la luminosité lorsque vous modifiez la luminosité de l'écran à l'heure spécifiée.

! Attention

- Ne mettez pas hors tension l'interrupteur principal après le réglage de SCHEDULE <EMPLOI DU TEMPS>.
- Précisez la date et l'heure correctes. (Voir à la page 26.) SCHEDULE <EMPLOI DU TEMPS> ne fonctionne pas à moins que la date et l'heure ne soient précisées.
- Vérifiez régulièrement que la date et l'heure réglées sont correctes.
- Lorsque la température est anormale et que la luminosité est réduite, la luminosité ne sera pas modifiée, même si une programmation de l'emploi du temps réglée sur BRIGHT <LUMIN.> est exécutée.

Conseils

- Jusqu'à 8 options SCHEDULE <EMPLOI DU TEMPS> peuvent être enregistrées.
- Le réglage de SCHEDULE <EMPLOI DU TEMPS> fait clignoter la diode d'alimentation alternativement en rouge et en orange en mode veille.
- Un SCHEDULE <EMPLOI DU TEMPS> qui a un chiffre élevé aura la priorité sur celui qui a un chiffre plus petit quand les emplois du temps se chevauchent.

■ À propos des numéros de télécommandes



S'il y a un risque que vous fassiez fonctionner le mauvais appareil avec la télécommande, vous pouvez éliminer ce risque en changeant à l'avance les numéros des télécommandes pour des valeurs différentes. Vous devez faire les changements sur le moniteur et sur la télécommande.

Conseils

- Vous pouvez configurer les numéros de télécommandes à des valeurs comprises entre 0 et 9.
- Lorsque les piles de la télécommande sont déchargées ou quand vous les remplacez, le numéro sur la télécommande peut être réinitialisé à 0.

Changement du numéro de la télécommande sur le moniteur

Utiliser REMOTE No. <N° TÉLÉCOM.> sur le menu SETUP <INSTALLATION> pour régler le numéro. (Voir à la page 27.)

1. Utiliser  ou  pour sélectionner le numéro de la télécommande.
2. Sélectionner ON et appuyer sur le bouton ENTER.
Le numéro de la télécommande est réglé sur le moniteur.

Changement du numéro de la télécommande sur la télécommande

1. Tout en maintenant le bouton ID SET enfoncé, appuyer sur le bouton du numéro qui correspond à celui de la télécommande réglé sur le moniteur pendant 5 secondes ou plus, puis relâcher ces boutons.
Le numéro de la télécommande est maintenant réglé sur la télécommande.

Vérification du numéro de la télécommande.

1. Appuyez sur le bouton INFORMATION pour afficher INFORMATION1 <INFORMATIONS1>.
2. Vérifiez que le numéro de la REMOTE No. <N° TÉLÉCOM.> est le numéro de télécommande que vous avez réglé dans la procédure ci-dessus.
3. Appuyez sur le bouton RETURN pour fermer l'écran d'INFORMATION <INFORMATIONS> du moniteur.



Conseils

- Si les numéros de la télécommande s'affichent sur le moniteur et de la télécommande proprement dite sont différents, ils s'afficheront tous les deux dans INFORMATION1 <INFORMATIONS1>. Sur cet écran, vous pouvez appuyer sur le bouton ENTER pour faire correspondre le numéro au le moniteur avec le numéro de la télécommande.
- Vous pouvez utiliser la télécommande pour afficher l'écran INFORMATION <INFORMATIONS> même si les numéros de télécommande sont différents.

Réglages pour l'affichage d'écran d'ordinateur

■ Réglage automatique

Quand vous utilisez la D-SUB[RGB] <D-SUB[RVB]> pour afficher un écran d'ordinateur pour la première fois, ou quand vous changez le réglage d'ordinateur, utilisez le réglage automatique de l'écran.

1. Commutez l'entrée sur D-SUB[RGB] <D-SUB[RVB]> et affichez la mire de réglage. (Voir la description ci-dessous.)
2. Appuyez sur le bouton MENU et utilisez  ou  pour afficher le menu SCREEN <ÉCRAN>.
3. Appuyez sur le bouton ENTER et sélectionnez "AUTO".
4. Appuyez sur le bouton ENTER.
Le réglage automatique est terminé en quelques secondes.
5. Appuyez sur le bouton MENU pour fermer l'écran de menu.

Conseils

- Si l'écran ne peut pas être réglé correctement avec une opération de réglage automatique, répétez le réglage automatique deux ou trois fois. Essayez le réglage manuel si c'est nécessaire.

■ Affichage de l'écran pour le réglage

Avant de faire des réglages dans le menu SCREEN <ÉCRAN> ou le menu PICTURE <IMAGE>, affichez une image pour éclaircir tout l'écran. Si vous utilisez un ordinateur sous Windows, utilisez la mire de réglage sur le CD-ROM fourni.

Ouverture de la mire de réglage

L'exemple suivant est réalisé dans Windows 7.

1. Chargez le CD-ROM fourni dans le lecteur de CD-ROM de l'ordinateur.
2. Ouvrez le [Lecteur CD] dans [Ordinateur].
3. Double-cliquez sur [Adj_uty.exe].
La mire de réglage va apparaître.
Réglez l'écran automatiquement ou manuellement.

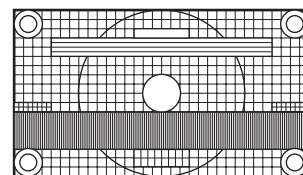

4. Lorsque le réglage est terminé, appuyez sur la touche [Esc] sur le clavier de l'ordinateur pour quitter le programme de réglage.
5. Éjectez le CD-ROM du lecteur de CD-ROM.

Conseils

- Si le mode d'affichage de l'ordinateur que vous utilisez est réglé sur 65000 couleurs, les niveaux de couleurs dans la mire de couleurs peuvent apparaître différemment ou l'échelle de gris peut paraître colorée. (Ceci est dû aux caractéristiques du signal d'entrée, et il ne s'agit pas d'un dysfonctionnement.)

Initialisation (Restauration)/Réglage des restrictions des fonctions (FUNCTION <FONCTION>)

Vous pouvez réinitialiser les réglages à leur valeur de départ d'usine ou limiter les opérations.

1. Appuyez sur le bouton FUNCTION, puis sur le bouton MENU pendant 10 secondes.

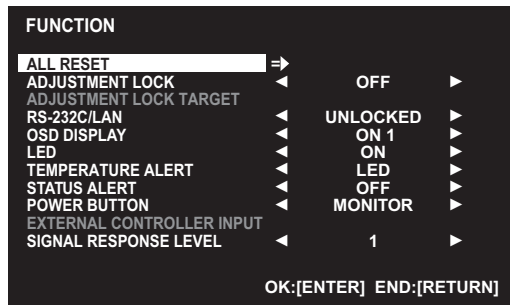

2. Sélectionnez et réglez les options.

ALL RESET <TOTAL RESET>

Restaure les réglages sur leurs valeurs réglées par défaut en usine.

Appuyez sur le bouton ENTER, sélectionnez la méthode de réinitialisation, puis appuyez sur le bouton ENTER. Après l'initialisation, mettez l'interrupteur principal hors tension puis remettez-le sous tension.

ALL RESET 1.....Rétablit tous les paramètres par défaut. <TOTAL RESET 1>

ALL RESET 2.....Rétablit les valeurs par défaut pour tous <TOTAL RESET 2> les paramètres excepté les suivants : LAN SETUP, RS-232C/LAN SELECT, ID No. SET, REMOTE No., BAUD RATE, NETWORK, MAIL, SERVICE & SUPPORT, et SNMP (Voir à la page 27 et aux pages 51 à 54.)

ADJUSTMENT LOCK <OSD VERROUILLÉ>

Vous pouvez désactiver les fonctions sur le moniteur et sur la télécommande qui utilisent les boutons.

OFF ... Active la fonction.

ON 1 .. Désactive toutes les fonctions autres que la mise sous/hors tension et la fonction FUNCTION.

ON 2 .. Seule la fonction FUNCTION est activée. Désactive toutes les fonctions autres que FUNCTION (pas même la mise sous/hors tension).

ADJUSTMENT LOCK TARGET <OBJECTIF OSD VERROUILLÉ>

Règle la cible pour empêcher le fonctionnement des commandes suivantes avec ADJUSTMENT LOCK.

REMOTE CONTROL <TÉLÉCOMMANDE>

.....Empêche le fonctionnement de la télécommande

MONITOR BUTTONS <TOUCHES DU MONITEUR>

.....Empêche le fonctionnement des boutons du moniteur

BOTH <LES DEUX À LA FOIS>

.....Empêche le fonctionnement de la télécommande et des boutons du moniteur

RS-232C/LAN

Indique s'il faut autoriser la commande via le port RS-232C ou via le réseau LAN. (Voir aux pages 35 et 47.)

OSD DISPLAY <OSD>

Affiche/masque le menu, les modes et les messages.

L'écran FUNCTION ne peut pas être caché.

ON 1..... Affiche tous les menus, modes et messages.

ON 2..... Masque automatiquement les messages affichés par le moniteur. Affiche les messages pendant le fonctionnement.

OFF..... Masque tous les menus, modes et messages.

LED

Spécifie l'allumage de la diode d'alimentation.

TEMPERATURE ALERT

<ALERTE DE TEMPÉRATURE>

Sélectionne la méthode de notification d'une température anormale.

OFFN'envoie pas de notification en cas de température anormale.

OSD & LEDLorsqu'une température anormale est détectée, la diode d'alimentation clignote alternativement en rouge et en vert et le message "TEMPERATURE" apparaît sur l'écran.

LED.....Lorsqu'une température anormale est détectée, la diode d'alimentation clignote alternativement en rouge et en vert.

STATUS ALERT <ALERTE D'ÉTAT>

Sélectionne la méthode de notification des erreurs matérielle.

OFFN'envoie pas de notification en cas d'erreur.

OSD & LEDLorsqu'une dysfonctionnements est détectée, la diode d'alimentation clignote en rouge et le message "STATUS [xxxx]" apparaît sur l'écran.

LED.....Lorsqu'une erreur matérielle est détectée, la diode d'alimentation clignote en rouge.

POWER BUTTON <BOUON MARCHÉ>

Normalement, laissez ce paramètre réglé sur MONITOR.

Lorsque vous utilisez une pièce optionnelle, si des instructions s'affichent, modifiez le réglage en conséquence.

EXTERNAL CONTROLLER INPUT <ENTRÉE CONTRÔLEUR EXTERNE>

Normalement, vous n'avez pas besoin de modifier ce réglage.

Lorsque vous utilisez une pièce optionnelle, si des instructions s'affichent, modifiez le réglage en conséquence.

SIGNAL RESPONSE LEVEL <NIVEAU RÉPONSE AU SIGNAL>

Normalement, vous n'avez pas besoin de modifier ce réglage. Utilisez cette option pour régler le niveau de réponse aux changements de signaux.

3. Appuyez sur le bouton RETURN pour retourner à l'écran normal.

Conseils

- Lorsqu'une température anormale et une erreur matérielle sont détectées, la notification de erreur matérielle est prioritaire.
- Si TEMPERATURE ALERT <ALERTE DE TEMPÉRATURE> ou STATUS ALERT <ALERTE D'ÉTAT> est réglé sur OSD&LED, les messages d'alerte apparaîtront même si l'affichage OSD DISPLAY <OSD> est réglé sur ON 2 ou OFF.
- Si TEMPERATURE ALERT <ALERTE DE TEMPÉRATURE> ou STATUS ALERT <ALERTE D'ÉTAT> est réglé sur LED ou OSD & LED, les lumières diode d'alimentation s'allument, même si la fonction LED est réglée sur OFF.

Commande du moniteur par un PC (RS-232C)

Vous pouvez commander ce moniteur à partir d'un PC via le port RS-232C (port COM) sur le PC.
 Vous pouvez également raccorder plusieurs moniteurs en série en utilisant un PC. En affectant un numéro d'identification à chaque moniteur (voir à la page 36), vous pouvez faire la sélection/le réglage du mode d'entrée ou vérifier le statut d'un moniteur particulier.

Conseils

- Pour contrôler le moniteur via le port RS-232C, réglez RS-232C/LAN SELECT <SÉLECTION RS-232C/LAN> sur RS-232C.
- Il est impossible d'utiliser simultanément les commandes RS-232C et les commandes LAN.

Raccordement d'un PC

■ Raccordement d'un moniteur à un PC

Connectez le câble direct RS-232 entre le port COM du PC (connecteur RS-232C) et la borne d'entrée RS-232C du moniteur.

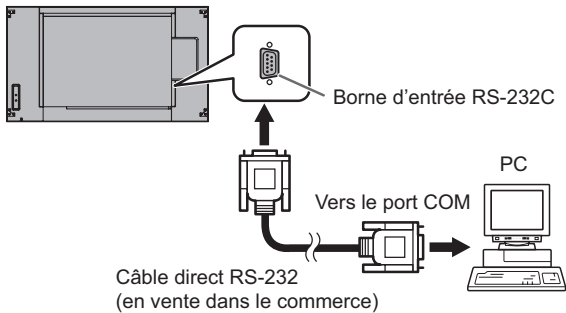

■ Raccordement d'une série de moniteurs ... **Fonctions avancées**

Connectez le câble direct RS-232 entre le port COM du PC (connecteur RS-232C) et la borne d'entrée RS-232C du premier moniteur.
 Puis connectez le câble direct RS-232 à la borne de sortie RS-232C du premier moniteur et à la borne d'entrée RS-232C du second moniteur. Connectez de la même manière le troisième et les moniteurs suivants.
 Il est possible de raccorder jusqu'à 25 moniteurs. (En fonction de la longueur du câble utilisé et des conditions environnantes.)

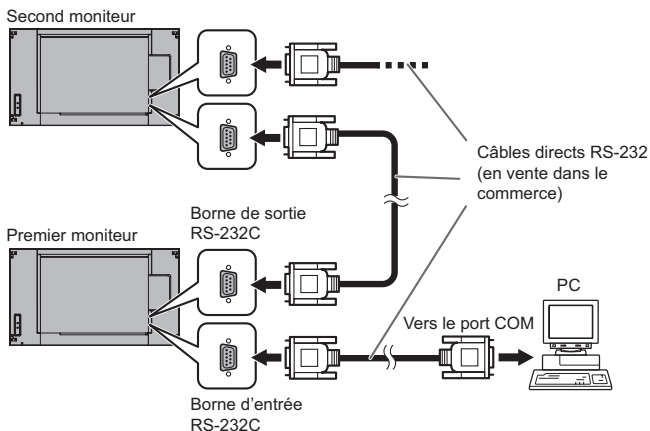

Conditions de communication

Faites les réglages de communication RS-232C du PC pour qu'ils correspondent aux réglages de communication du moniteur comme suit :

Débit en bauds *		Bit d'arrêt	1 bit
Longueur des données	8 bits	Commande de flux	Aucun
Bit de parité	Aucun		

- * Réglez le débit en bauds à l'identique du paramètre BAUD RATE <DÉBIT EN BAUDS> du menu SETUP <INSTALLATION>. (Réglage d'origine : 38400 bps)
- * Lors de la connexion de plusieurs moniteurs en série, paramétrez tous les moniteurs au même BAUD RATE <DÉBIT EN BAUDS>.

Procédure de communication

■ Format des commandes

Lorsqu'une commande est envoyée de l'ordinateur au moniteur, le moniteur exécute la commande, et envoie un message de réponse au PC.

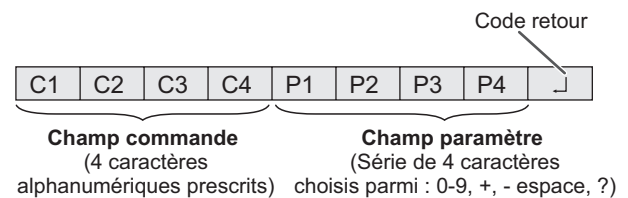

Exemple : VOLM0030
 VOLM _ _ 30

- * Veillez à entrer 4 caractères pour le paramètre. Ajoutez des espaces (" ") si c'est nécessaire. (" " est un code retour (0DH, 0AH ou 0DH).)
 Erreur : VOLM30
 Exact : VOLM _ _ 30

Lors de la saisie d'une valeur négative en entrée, spécifiez une valeur numérique par un nombre à trois chiffres.

Exemple : AUTR-005

N'utilisez pas d'espaces pour MPOS, DATE, SC01 à SC08, UGRW, UGGW, et UGBW. Spécifiez les paramètres en utilisant un nombre spécifique de caractères.

Exemple : MPOS010097

Si dans une commande "R" apparaît dans la colonne "Direction" du "Tableau des commandes RS-232C" de la page 39, la valeur actuelle peut être renvoyée en utilisant un "?" comme paramètre.

Exemple :

VOLM ? ? ? ? ← Du PC au moniteur (Quel est le réglage du volume actuel ?).

30 ← Du moniteur au PC (réglage du volume actuel : 30).

* Si un numéro d'identification (voir à la page 36) a été affecté (par exemple, numéro d'identification = 1).

VOLM _ _ _ ? ← Du PC au moniteur.

30 _ 001 ← Du moniteur au PC.

Commande du moniteur par un PC (RS-232C)

■Format des codes de réponse

Lorsqu'une commande a été exécutée correctement

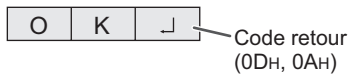

Une réponse est renvoyée après qu'une commande soit exécutée.

* Si un numéro d'identification a été affecté

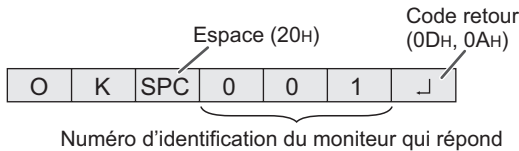

Lorsqu'une commande n'a pas été exécutée



* Si un numéro d'identification a été affecté

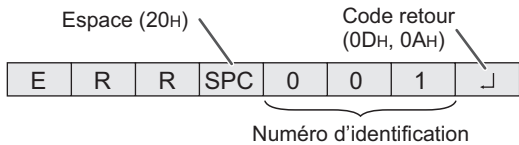

Conseils

- "ERR" est renvoyée lorsqu'il n'y a pas de commande pertinente ou lorsque la commande ne peut pas être utilisée dans l'état actuel du moniteur.
- Si la communication n'a pas été établie pour des raisons telles qu'une mauvaise connexion entre le PC et le moniteur, rien n'est renvoyé (pas même le message ERR).
- "ERR" peut s'afficher lorsqu'une commande ne peut être reçue correctement à cause d'interférences provenant de l'environnement dans lequel l'appareil est installé. Si tel est le cas, veuillez vous assurer que le système ou le logiciel tente d'envoyer une nouvelle fois la commande.
- Si le numéro d'identification désigné n'a été affecté à aucun moniteur (par exemple, si la commande IDSL0002 a été utilisée, mais qu'aucun moniteur avec l'identifiant égal à 2 n'a été trouvé), aucune réponse n'est renvoyée.

Si l'exécution de la commande prend du temps



Quand les commandes suivantes sont utilisées, la réponse "WAIT" est renvoyée. Dans ce cas, une valeur va être renvoyée si vous attendez un instant. N'envoyez pas de commande durant cette période.

Aucun numéro d'identification n'est indiqué dans la réponse WAIT.

- Les commandes qui renvoient WAIT :
 1. Quand la fonction de répétition est utilisée
 2. Quand une commande IDSL ou IDLK est utilisée
 3. Quand l'une des commandes suivantes est utilisée : RSET, INPS, ASNC, WIDE, EMAG, EPOS, PXSL, POWR, AGIN, MWIN, MWIP, MWPP, ESTG, EMHV, EPHV, ESHV, ENLG, DPST, DPST

Quand la commande par liaison RS232C a été verrouillée (pour empêcher son emploi) en utilisant la fonction verrouillage des commandes (voir à la page 34)



Quand RS-232C/LAN SELECT <SÉLECTION RS-232C/LAN> est réglé sur LAN



■Intervalle de communication

- Après le renvoi de OK ou ERR, vous devez envoyer les commandes suivantes. Pour régler l'expiration du délai, spécifiez 10 secondes ou un temps plus long. Lors de la connexion de plusieurs moniteurs en série, paramétrez le délai d'attente à au moins la position du moniteur par rapport à l'ordinateur multiplié par 10 secondes. Exemple : 3ème moniteur à partir de l'ordinateur : 30 secondes au moins.
- Fournit un intervalle de 100 ms ou plus entre la réponse à une commande et la transmission de la commande suivante.

VOLM0020

OK



INPS0001

WAIT

OK

Conseils

- Lors de l'exécution de la fonction ALL RESET <TOTAL RESET>, réglez la temporisation sur 30 secondes ou plus.
- Pendant l'allumage de l'appareil alors que la fonction POWER ON DELAY <RETARD MARCHÉ> est en service, régler la période de temporisation à la durée de POWER ON DELAY <RETARD MARCHÉ> + 10 secondes ou plus.

Fonctions avancées

Cette section explique comment commander des moniteurs raccordés en série. La procédure de communication de base est la même que celle décrite dans la section "Raccordement d'un moniteur à un PC".

■Numéros d'identification

Vous pouvez affecter un numéro d'identification unique à chaque moniteur. (Voir à la page 27.) Ceci vous permettra d'envoyer des commandes à un moniteur particulier d'un ensemble de moniteurs raccordés en série.

Vous pouvez affecter des numéros d'identification à partir des écrans de menu ou à partir du PC en utilisant le câble RS-232.

[Exemple]

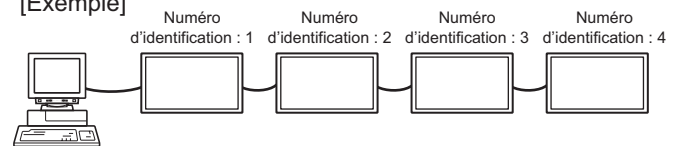

Si les moniteurs sont raccordés comme indiqué ci-dessus, vous pouvez exécuter des commandes comme "Réglez le volume sonore des moniteurs numéros 4 à 20".

Lors de l'attribution de numéros d'identification à un ensemble de moniteurs branchés en série, vous devez éviter les doublons.

Les numéros d'identification n'ont pas besoin d'être affectés dans un ordre ascendant à partir du PC. Les moniteurs peuvent également être raccordés comme indiqué ci-dessous.

[Exemple]

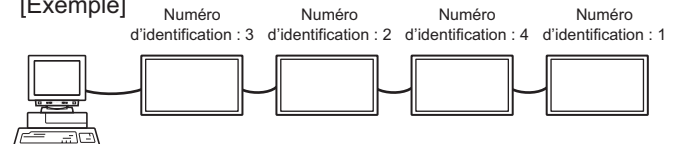

■ Commandes liées aux numéros d'identification

Les exemples de commandes montrés sur cette page supposent la configuration de raccordement et les numéros d'identification suivants.

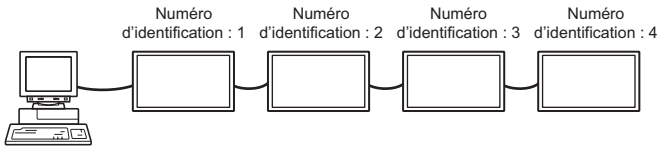

IDSTUn moniteur recevant cette commande s'attribue son numéro d'identification dans le champ paramètre.

Exemple :

```
IDST0001
OK _ 001 ← Le numéro d'identification du moniteur
est réglé à 1.
```

Conseils

Vous pouvez leur affecter automatiquement des numéros d'identification en utilisant la commande IDST avec la Fonction de répétition (voir la "Fonction de répétition" à la page 38). Par exemple, l'utilisation de la commande "IDST001+", affecte automatiquement les numéros d'identification comme indiqué ci-dessous.

[Exemple]

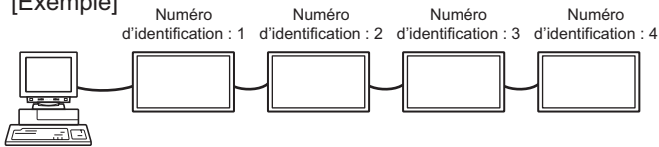

```
IDST001 + ← Commande d'affectation de numéro
d'identification avec la fonction de répétition
WAIT
OK _ 001 ← Réponse "OK" du numéro d'identification : 1
OK _ 002 ← Réponse "OK" du numéro d'identification : 2
OK _ 003 ← Réponse "OK" du numéro d'identification : 3
OK _ 004 ← Réponse "OK" du numéro d'identification : 4 (Fin)
```

IDSLLe paramètre de cette commande désigne le numéro d'identification du moniteur. Ce moniteur sera sujet à la prochaine commande.

Exemple :

```
IDSL0002 ← La commande suivante est pour le moniteur
dont le numéro d'identification est égal à 2.
WAIT ← Recherche du moniteur dont le numéro
d'identification est égal à 2.
OK _ 002 ← Trouvé le moniteur dont le numéro
d'identification est égal à 2.
VOLM0030 ← Règle le volume sonore du moniteur dont
le numéro d'identification est de 2 à 30.
WAIT ← Traitement en cours.
OK _ 002 ← Réponse OK du moniteur dont le numéro
d'identification est égal à 2.
VOLM0020 ← Règle le volume sonore à 20.
OK _ 001 ← Le volume sonore du moniteur dont le
numéro d'identification est égal à 1 (celui
qui est raccordé directement au PC) est
réglé à 20.*
```

* La commande IDSL est effective une fois seulement, pour la commande qui la suit immédiatement.

IDLKLe paramètre de cette commande désigne le numéro d'identification du moniteur. Ce moniteur sera sujet à toutes les commandes qui suivront.

Exemple :

```
IDLK0002 ← Les commandes suivantes sont
destinées au moniteur dont le numéro
d'identification est égal à 2.
WAIT ← Recherche du moniteur dont le numéro
d'identification est égal à 2.
OK _ 002 ← Trouvé le moniteur dont le numéro
d'identification est égal à 2.
VOLM0030 ← Règle le volume sonore du moniteur
dont le numéro d'identification est de 2
à 30.*
WAIT ← Traitement en cours.
OK _ 002
VOLM0020 ← Règle le volume sonore du moniteur
dont le numéro d'identification est de 2
à 20.*
WAIT
OK _ 002
IDLK0000 ← Annulation de la sélection du numéro
d'identification fixé.
WAIT ← Annulation de la commande IDLK.
OK _ 002 ← Annulation effective.
VOLM0010
OK _ 001 ← Le volume sonore du moniteur dont le
numéro d'identification est égal à 1 (celui
qui est raccordé directement au PC)
est réglé à 10. (La commande IDLK est
annulée.)
```

* La commande IDLK reste effective jusqu'à ce qu'elle soit annulée, ou que le moniteur soit mis hors fonction.

IDCKAffiche le numéro d'identification actuellement affecté à un moniteur, et fournit le numéro d'identification actuellement sélectionné pour une commande IDLK (si elle a été utilisée).

Exemple :

```
(Après l'exécution de la commande IDLK0002)
IDCK0000 ← (Le paramètre n'a aucune
signification.)
ID : 001 IDLK : 002 ← Réponse renvoyée. Le numéro
d'identification est également
affiché sur l'écran du moniteur.
IDCK000 + ← Fonction de répétition. (Si une
commande est envoyée en
WAIT utilisant la fonction de répétition,
la sélection de numéro
ID : 001 IDLK : 000 d'identification en utilisant les
ID : 002 IDLK : 000 commandes IDSL ou IDLK est
ID : 003 IDLK : 000 annulée.)
ID : 004 IDLK : 000
```

Commande du moniteur par un PC (RS-232C)

■ Fonction de répétition

Ce système dispose d'une fonction pour permettre le réglage de plusieurs moniteurs raccordés en série en utilisant une seule commande. Cette fonction est appelée fonction de répétition. Il est possible d'utiliser la Fonction de répétition sans l'affectation de numéros d'identification.

[Exemple]

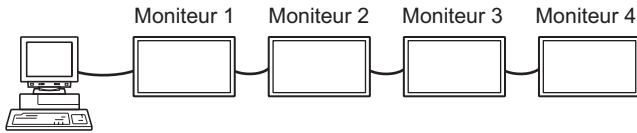

- * Si les moniteurs sont raccordés comme indiqué ci-dessus vous pouvez faire exécuter une commande comme "Réglez les entrées de tous les moniteurs sur le mode D-SUB[RGB] <D-SUB[RVB]>".

■ Commande de fonction de répétition

La fonction de répétition est réalisée en réglant le QUATRIÈME CARACTÈRE du paramètre sur "+".

Exemple :

```
VOLM030 + ← Règle le volume sonore de tous les moniteurs à 30.
```

Dans la fonction de répétition, tous les moniteurs raccordés renvoient une réponse.

Si vous voulez déterminer qu'une réponse a été renvoyée par tel moniteur, affectez à l'avance des numéros d'identification à chaque moniteur.

Quand certains moniteurs ne renvoient pas de réponses, la cause probable est que ces moniteurs ne pouvaient pas recevoir la commande, ou que le traitement de la commande n'est pas terminé. N'envoyez pas de nouvelle commande.

Exemple : (Lorsque 4 moniteurs sont raccordés, et que les numéros d'identification : 1 à 4 leur ont été affectés.)

```
VOLM030 +  
WAIT  
OK _ 001  
OK _ 002  
OK _ 003  
OK _ 004 ← Si 4 moniteurs sont raccordés en série, un fonctionnement fiable peut être assuré en envoyant une nouvelle commande seulement après que le quatrième (et dernier) moniteur ait renvoyé une réponse.
```

La fonction de répétition peut également être utilisée pour avoir des réponses des réglages des moniteurs.

Exemple :

```
VOLM ??? +  
WAIT  
10 _ 001  
20 _ 002  
30 _ 003  
30 _ 004
```

Tous les moniteurs renvoient le réglage de leur volume sonore.

Conseils

- Si la fonction de répétition est utilisée durant une désignation de numéros d'identification (commande IDSL, IDLK), la désignation des numéros d'identification est annulée.

Réglage des données d'utilisateur GAMMA

■ Pour transférer les données d'utilisateur GAMMA

Utilisez les commandes de transfert des données d'utilisateur (UGRW, UGGW, et UGBW). Pour chacune des couleurs R, V et B, divisez l'ensemble des 512 pièces de données d'utilisateur en 16 blocs, et transférez 32 pièces de données avec chaque commande.

C1	C2	C3	C4	P1	P2	P3	P4	...	S1	S2	
Champs commandes				Numéro de bloc (entre 01 et 16)				Champs données		Champs sommes de contrôle	

Exemple : Pour transférer les données du bloc 1 (de 0 à 31 niveaux) de données rouges (R)

```
UGRW01000000010002 ... 0031C0
```

Une pièce de données comporte 4 chiffres.

Commande Numéro de bloc 32 pièces de données Somme de contrôle

- * Si les données comportent moins de 4 chiffres, ajoutez un "0" (zéro) pour avoir 4 chiffres.
- * Le champ somme de contrôle est la chaîne de caractères (ASCII) d'un octet inférieur qui indique la somme du numéro de bloc et des 32 pièces de données en hexadécimal (de 0 à F).

■ Sauvegarde des données d'utilisateur GAMMA

Utilisez la commande de sauvegarde des données d'utilisateur (UGSV) pour sauvegarder les données d'utilisateur transférées dans le moniteur.

Si les données ne sont pas sauvegardées, elles seront effacées quand :

- l'interrupteur d'alimentation sera basculé en position arrêt
- Le paramètre POWER SAVE MODE <MODE ÉCONOMIE D'ÉNERGIE> est réglé sur ON et le moniteur passe en mode veille

■ Activation des données d'utilisateur GAMMA

Pour activer les données d'utilisateur transférées, sélectionnez l'option USER <UTIL> dans le paramètre GAMMA du menu PICTURE <IMAGE>, ou envoyez la commande RS-232C correspondante.

■ Vérification des données d'utilisateur GAMMA

Utilisez les commandes de lecture des données d'utilisateur (UGRR, UGGR et UGBR) pour renvoyer 512 pièces de données d'utilisateur pour chaque couleur (R, V, B). Divisez les données en 16 blocs et transférez 32 pièces de données avec chaque commande. La valeur à renvoyer n'est pas celle stockée dans le moniteur, mais celle de la mémoire temporaire d'affichage. (Ces valeurs sont les mêmes lorsque la commande de sauvegarde des données d'utilisateur (UGSV) ci-dessus, n'a pas été envoyée.)

Conseils

- Les données d'utilisateur ne sont pas réinitialisées par la fonction RESET du menu PICTURE <IMAGE>. Pour réinitialiser les données d'utilisateur, utilisez la fonction ALL RESET <TOTAL RESET> du menu FUNCTION <FONCTION>. La commande de réinitialisation des données d'utilisateur GAMMA (UGRS) ne permet que de réinitialiser les données d'utilisateur.

Tableau des commandes RS-232C

Comment lire le tableau des commandes

- Commande : Champ commande (Voir à la page 35.)
 Direction : W Quand le "Paramètre" est réglé dans le champ paramètre (voir à la page 35), la commande fonctionne de la manière décrite dans la colonne "Contenu de la commande/de la réponse".
 R La valeur renvoyée indiquée dans la colonne "Réponse" peut être obtenue en réglant "????", "____?" ou "???" (fonction de répétition) dans le champ paramètre. (Voir à la page 35.)
 Paramètre : Champ paramètre (Voir à la page 35.)
 Réponse : Réponse (Valeur renvoyée)
 *: "●" indique une commande pouvant être utilisée en mode veille, quel que soit le réglage du paramètre POWER SAVE MODE <MODE ÉCONOMIE D'ÉNERGIE>.
 "○" indique une commande pouvant être utilisée en mode veille lorsque POWER SAVE MODE <MODE ÉCONOMIE D'ÉNERGIE> est réglé sur OFF. (Elle ne peut pas être utilisée en mode veille quand l'option ON est sélectionnée.)
 "-" indique une commande ne pouvant pas être utilisée en mode veille, quel que soit le réglage du paramètre POWER SAVE MODE <MODE ÉCONOMIE D'ÉNERGIE>.

Commande d'alimentation/Sélection du mode d'entrée

Fonction	Commande	Direction	Paramètre	Réponse	Contenu de la commande/de la réponse	*	
Commande d'alimentation	POWR	W	0		Se met en mode veille		
			1		Quitte le mode veille		
		R		0	En mode veille		
				1	En état normal		
				2	En mode en instance de signal d'entrée		
Sélection du mode d'entrée	INPS	W	0		Changement en basculant sur mode d'entrée. Les bornes non sélectionnées dans INPUT SELECT <SÉLECTION D'ENTRÉE> ne peuvent pas être sélectionnées.		
			1		DVI-D		
			2		D-SUB[RGB] <D-SUB[RVB]> « ERR » s'affiche lorsque une entrée autre que RGB <RVB> est sélectionnée pour D-SUB dans le menu INPUT SELECT <SÉLECTION D'ENTRÉE>.		
			3		D-SUB[COMPONENT] <D-SUB[COMPOSANT]> « ERR » s'affiche lorsqu'une entrée autre que COMPONENT <COMPOSANT> est sélectionnée pour D-SUB dans le menu INPUT SELECT <SÉLECTION D'ENTRÉE>.	●	
			10		HDMI1		
			13		HDMI2		
			14		DisplayPort		
			21		OPTION « ERR » lorsque rien n'est relié au logement d'extension.		
			R		1	DVI-D	
					2	D-SUB[RGB] <D-SUB[RVB]>	
				3	D-SUB[COMPONENT] <D-SUB[COMPOSANT]>		
				10	HDMI1		
				13	HDMI2		
				14	DisplayPort		
		21	OPTION				

Commande du moniteur par un PC (RS-232C)

Menu SCREEN <ÉCRAN>

Fonction		Commande	Direction	Paramètre	Réponse	Contenu de la commande/de la réponse	*
AUTO		ASNC	W	1		Quand le mode d'entrée est D-SUB[RGB] <D-SUB[RVB]>.	
CLOCK <HEURE>		CLCK	WR	0-1200	0-1200	Quand le mode d'entrée est D-SUB[RGB] <D-SUB[RVB]>. Varie en fonction du signal.	
PHASE		PHSE	WR	0-63	0-63	Quand le mode d'entrée est D-SUB[RGB] <D-SUB[RVB]>.	
POSITIONNEMENT	POSITION DE LA DIRECTION LA PLUS LONGUE	HPOS	WR	0-100	0-100	0-800 sur D-SUB[RGB] <D-SUB[RVB]>. Varie en fonction du signal.	
	POSITION DE LA DIRECTION LA PLUS COURTE	VPOS	WR	0-100	0-100	0-200 sur D-SUB[RGB] <D-SUB[RVB]>. Varie en fonction du signal.	
SIZE <TAILLE>	TAILLE DE LA DIRECTION LA PLUS LONGUE	HSIZ	WR	0-100	0-100		
	TAILLE DE LA DIRECTION LA PLUS COURTE	VSIZ	WR	0-100	0-100		
RESOLUTION SETTING <RÉGLAGE DE LA RÉSOLUTION>	RÉSOLUTION DE LA DIRECTION LA PLUS LONGUE	HRES	WR	300-1920	300-1920	Quand le mode d'entrée est D-SUB[RGB] <D-SUB[RVB]>. Seuls des nombres pairs peuvent être utilisés pour ces paramètres. Varie en fonction du signal.	
	RÉSOLUTION DE LA DIRECTION LA PLUS COURTE	VRES	WR	200-1200	200-1200		
INPUT SIGNAL <SIGNAL D'ENTRÉE> (D-SUB[RGB] <D-SUB[RVB]>)		PXSL	WR	1	1	768) 1360 x 768	
				2	2	768) 1280 x 768	
				3	3	768) 1024 x 768	
				5	5	480) 848 x 480	
				6	6	480) 640 x 480	
				7	7	1050) 1680 x 1050	
				8	8	1050) 1400 x 1050	
				9	9	768) AUTO	
				10	10	480) AUTO	
				Contrôle de la résolution (autre que D-SUB[COMPONENT] <D-SUB[COMPOSANT]>)		PXCK	R
Contrôle de la résolution (HDMI1, HDMI2, D-SUB[COMPONENT] <D-SUB[COMPOSANT]>, OPTION (quand vous avez utilisé le logement d'extension pour élargir les fonctions.))		RESO	R			- 480i, 480p, 1080i, 720p, 1080p, VGA , etc.	
ZOOM2 SPECIAL SETTING <RÉGLAGES SPÉCIAUX ZOOM2> (D-SUB[RGB] <D-SUB[RVB]>)		Z2SP	WR	0-1	0-1	0 : OFF, 1 : ON	○
RESET		ARST	W	1			-

Commande du moniteur par un PC (RS-232C)

Menu PICTURE <IMAGE>

Fonction	Commande	Direction	Paramètre	Réponse	Contenu de la commande/de la réponse	*		
BRIGHT <LUMIN.>	VLMP	WR	0-31	0-31				
CONTRAST <CONTRASTE>	CONT	WR	0-60	0-60				
BLACK LEVEL <NIVEAU NOIR>	BLVL	WR	0-60	0-60				
TINT <TEINTE>	TINT	WR	0-60	0-60				
COLORS <COULEUR>	COLR	WR	0-60	0-60				
SHARPNESS <NETTÉTÉ>	SHRP	WR	0-24	0-24				
COLOR ADJUSTMENT <AJUSTEMENT DES COULEURS>	COLOR MODE <MODE COULEUR>	BMOD	WR	0	0	STD <NORM>		
				2	2	VIVID <ÉCLATANT>		
				3	3	sRGB (sRGB ne peut pas être utilisé lorsque le mode d'entrée est D-SUB[COMPONENT] <D-SUB[COMPOSANT]>		
				4	4	HIGH ILLUMINANCE <HAUTE LUMINOSITÉ>		
	WHITE BALANCE <BALANCE COULEUR>	WHBL	WR	0-2	0-2	0 : THRU <SANS CHANGE>, 1 : PRESET <PRÉREG>, 2 : USER <UTIL>		
	PRESET <PRÉREG>	CTMP	WR	1-28	1-28	De 1 : environ 3000K à 15 : environ 10000K (par paliers de 500K) 16 : environ 5600K, 17 : environ 9300K, 18 : environ 3200K De 19 : environ 10500K à 28 : environ 15000K (par paliers de 500K) "ERR" quand WHBL n'est pas réglé à 1.		
	USER <UTIL>	R-CONTRAST <CONTRASTE R>	CRTR	WR	0-256	0-256	"ERR" quand WHBL n'est pas réglé à 2.	
		G-CONTRAST <CONTRASTE V>	CRTG	WR	0-256	0-256		
		B-CONTRAST <CONTRASTE B>	CRTB	WR	0-256	0-256		
		R-OFFSET <DÉCALAGE R>	OFSR	WR	-127-127	-127-127		
		G-OFFSET <DÉCALAGE V>	OFSG	WR	-127-127	-127-127		
		B-OFFSET <DÉCALAGE B>	OFSB	WR	-127-127	-127-127		
	COPY TO USER <COPIE UTILISATEUR>	CPTU	W	0		Copie une valeur prédéfinie dans les paramètres utilisateur.		
	GAMMA	GAMM	WR	0-9	0-9	0 : 1,8, 1 : 2,2, 2 : 2,4, 3 : DICOM SIMULATION, 4 : USER <UTIL>, 5 : 2,0, 6 : STD <NORM>, 7 : LIGHT 2 <LUMINEUX 2>, 8 : LIGHT 1 <LUMINEUX 1>, 9 : DARK <SOMBRE>		
	FLESH TONE <TON NATUREL>	FLES	WR	0-2	0-2	0 : OFF, 1 : LOW <BAS>, 2 : HIGH <HAUT>		
	C.M.S.-HUE <C.M.S.-TEINTES>	CMHR	WR				R	
							Y	
							G	
							C	
							B	
M								
CRST		W		1		Réinitialise la teinte.		
C.M.S.-SATURATION <C.M.S.-SATURATIONS>	CMSR	WR				R		
						Y		
						G		
						C		
						B		
						M		
						CRST	W	
	ADVANCED <AVANCÉ>	AUTO	AGIN	W	1		Quand le mode d'entrée est D-SUB[RGB] <D-SUB[RVB]>.	-
ANALOG GAIN <GAIN ANALOGIQUE>		ANGA	WR	0-127	0-127	Quand le mode d'entrée est D-SUB[RGB] <D-SUB[RVB]>.		
ANALOG OFFSET <DÉCALAGE ANALOGIQUE>		ANOF	WR	0-127	0-127	Quand le mode d'entrée est D-SUB[RGB] <D-SUB[RVB]>.		
NR		TDNR	WR	0-2	0-2	0 : OFF, 1 : LOW <BAS>, 2 : HIGH <HAUT>		
RGB INPUT RANGE <GAMME RVB D'ENTRÉE>		INPR	WR	0-2	0-2	0 : AUTO, 1 : FULL <COMPLET>, 2 : LIMITED <LIMITÉE> « ERR » lorsque le mode d'entrée est D-SUB[COMPONENT]. Lorsque le mode d'entrée est DVI-D ou D-SUB[RGB], la valeur 0 n'est pas valide.		
DISPLAY COLOR PATTERN <AFF. MIRE DE COULEUR>		PTDF	WR		0	0	Aucune mire n'est affichée.	
					1	1	Affichage de la mire de couleurs des blancs uniquement	
					2	2	Affichage de la mire de couleurs des rouges uniquement	
					3	3	Affichage de la mire de couleurs des verts uniquement	
					4	4	Affichage de la mire de couleurs des bleus uniquement	
99	99	Affichage de la mire de couleurs mélangées Rouge/vert/bleu. Réglez chaque niveau de couleurs avec PTDR, PTDG, PTDB.						
DISPLAY COLOR PATTERN (R) <AFF. MIRE DE COULEUR (R)>	PTDR	WR	0-255	0-255	Régler les valeurs de rouge (R), vert (G) et bleu (B) de la mire de couleurs mélangées. "ERR" s'affiche lorsque PTDF n'est pas réglé sur 99.	-		
DISPLAY COLOR PATTERN (G) <AFF. MIRE DE COULEUR (V)>	PTDG	WR	0-255	0-255				
DISPLAY COLOR PATTERN (B) <AFF. MIRE DE COULEUR (B)>	PTDB	WR	0-255	0-255				
DISPLAY COLOR PATTERN (LEVEL) <AFF. MIRE DE COULEUR (NIVEAU)>	PTDL	WR	0-255	0-255	Réglez les niveaux de blanc, rouge, vert et bleu des mire de couleur unique. « ERR » quand DISPLAY COLOR PATTERN <AFF. MIRE DE COULEUR> est réglé sur une couleur autre que blanc, rouge, vert ou bleu.			
RESET	ARST	W	2					

Commande du moniteur par un PC (RS-232C)

Menu AUDIO

Fonction	Commande	Direction	Paramètre	Réponse	Contenu de la commande/de la réponse	*
TREBLE <AIGUS>	AUTR	WR	-5-5	-5-5		
BASS <GRAVES>	AUBS	WR	-5-5	-5-5		○
BALANCE	AUBL	WR	-10-10	-10-10		
RESET	ARST	W	3			-

Menu SETUP <INSTALLATION>

Fonction	Commande	Direction	Paramètre	Réponse	Contenu de la commande/de la réponse	*	
DATE/TIME SETTING <RÉGLAGE DATE/HEURE>	DATE	WR	AABBCCDDEE	AABBCCDDEE	AA : Année, BB : Mois, CC : Jour, DD : Heure, EE : Minute		
DATE FORMAT <FORMAT DATE>	DTFT	WR	0-2	0-2	0 : YYYY/MM/DD <AAAA/MM/JJ>, 1 : MM/DD/YYYY <MM/JJ/AAAA>, 2 : DD/MM/YYYY <JJ/MM/AAAA> AAAA : Année, MM : Mois, JJ : Jour		
TIME FORMAT <FORMAT HEURE>	TMFT	WR	0-1	0-1	0 : 24-HOUR TIME <FORMAT 24 HEURES>, 1 : 12-HOUR TIME <FORMAT 12 HEURES>		
SCHEDULE <EMPLOI DU TEMPS>	SC01- SC08	WR	ABCDEFFGGH	ABCDEFFGGH	Programmation d'un numéro spécifique A : Programme 0 = Non effectif, 1 = Effectif B : Alimentation 0 = OFF, 1 = ON C : Jour de la semaine 1 0 = Une fois seulement, 1 = Chaque semaine, 2 = Chaque jour D : Jour de la semaine 2 0 = Dimanche, 1 = Lundi à, 6 = Samedi, 9 = N'existe pas E : Jour de la semaine 3 0 = Dimanche, 1 = Lundi à, 6 = Samedi, 9 = N'existe pas F : Heure 00-23 G : Minute 00-59 H : Entrée 0 = Non spécifiée, 1 = HDMI1, 2 = HDMI2, 4 = D-SUB, 6 = DisplayPort, 7 = DVI-D, 8 = OPTION (valide quand une option est reliée)		
LUMINOSITÉ DE L'EMPLOI DU TEMPS	SB01- SB08	WR	0-31 99	0-31 99	La luminosité de l'écran doit être modifiée Désactivez le paramètre de luminosité		
LANGUAGE <LANGAGE>	LANG	WR	14 1 2 3 4 5 6 7	14 1 2 3 4 5 6 7	ENGLISH DEUTSCH FRANÇAIS ITALIANO ESPAÑOL РУССКИЙ 日本語 中文	○	
INPUT SELECT <SÉLECTION D'ENTRÉE>	D-SUB	SLDS	WR	0-1	0-1	0 : RGB <RVB> 1 : COMPONENT <COMPOSANT>	
	HDMI CEC LINK <SELON HDMI CEC>	CELK	WR	0-1	0-1	0 : OFF, 1 : AUTO	
	AUTO POWER ON <MISE SOUS TENSION AUTO>	ATPO	WR	0-1	0-1	0 : OFF, 1 : ON	
	HDMI AUTO VIEW <VISIONNEMENT AUTO HDMI> (HDMI1)	HDAW	WR	0-1	0-1	0 : OFF, 1 : ON	
	HDMI AUTO VIEW <VISIONNEMENT AUTO HDMI> (HDMI2)	H2AW	WR	0-1	0-1	0 : OFF, 1 : ON	
	HDMI AUTO VIEW <VISIONNEMENT AUTO HDMI> (OPTION)	OPAW	WR	0-1	0-1	0 : OFF, 1 : ON (valide quand vous avez utilisé le logement d'extension pour augmenter les fonctions)	
	HOT PLUG CONTROL <DETECTION AUTO DVI/HDMI> (DVI-D)	HPCT	WR	0-1	0-1	0 : OFF, 1 : ON	
	HOT PLUG CONTROL <DETECTION AUTO DVI/HDMI> (HDMI1)	HPCH	WR	0-1	0-1	0 : OFF, 1 : ON	
	HOT PLUG CONTROL <DETECTION AUTO DVI/HDMI> (HDMI2)	HPH2	WR	0-1	0-1	0 : OFF, 1 : ON	
	HOT PLUG CONTROL <DETECTION AUTO DVI/HDMI> (OPTION)	HPOP	WR	0-1	0-1	0 : OFF, 1 : ON (valide quand vous avez utilisé le logement d'extension pour augmenter les fonctions)	
DisplayPort STREAM <FLUX DisplayPort>	DPST	WR	0-1	0-1	0 : SST <FLUX UNIQUE>, 1 : MST <FLUX MULTIPLE> « ERR » quand la valeur de PIP MODES est autre que OFF.		
DisplayPort SETTING <RÉGLAGE DisplayPort>	HIGH-FREQUENCY GAIN <GAIN DE HAUTE FRÉQUENCE>	DPHG	WR	0-31	0-31		
	LOW-FREQUENCY GAIN <GAIN DE BASSE FRÉQUENCE>	DPLG	WR	0-31	0-31		
	FILTER SETTING <PARAMÈTRE DE FILTRE>	DPFL	WR	0-15	0-15		
	OFFSET <DÉCALAGE>	DPOF	WR	0-15	0-15		
RESET	DPRS	W	1			-	

Commande du moniteur par un PC (RS-232C)

Fonction	Commande	Direction	Paramètre	Réponse	Contenu de la commande/de la réponse	*	
AUDIO SELECT <SÉLECTION ENTRÉE AUDIO>	HDMI1	ASHP	WR	0-1	0-1	0 : HDMI, 1 : AUDIO	
	HDMI2	AH2P	WR	0-1	0-1	0 : HDMI, 1 : AUDIO	
	DisplayPort	ASDI	WR	1, 3	1, 3	1 : AUDIO, 3 : DisplayPort	
	OPTION	ASOP	WR	0-1	0-1	0 : OPTION, 1 : AUDIO (valide quand vous avez utilisé le logement d'extension pour augmenter les fonctions)	
AUDIO OPTION <OPTION AUDIO>	AUDIO OUTPUT <SORTIE AUDIO>	AOUT	WR	0-2	0-2	0 : VARIABLE1, 1 : FIXED <FIXE>, 2 : VARIABLE2	○
	AUDIO INPUT LEVEL <NIVEAU D'ENTRÉE AUDIO>	AIVP	WR	0-1	0-1	0 : 1,0Vrms, 1 : 0,5Vrms	
	MONAURAL AUDIO <AUDIO MONO>	MONO	WR	0-1	0-1	0 : OFF, 1 : ON	
START INPUT MODE <LANCER LE MODE D'ENTRÉE>	SUIM	WR	1-4, 6-7, 10	1-4, 6-7, 10	1 : LAST INPUT MODE<DER. MODE D'ENTRÉE>, 2 : DisplayPort, 3 : HDMI1, 4 : HDMI2, 6 : DVI-D, 7 : D-SUB, 10 : OPTION (valide quand vous avez utilisé le logement d'extension pour augmenter les fonctions)		
COMMUNICATION SETTING <RÉGLAGE COMMUNICATION>	RS-232C/LAN SELECT <SÉLECTION RS-232C/LAN>	CTLS	WR	0-1	0-1	0 : RS-232C 1 : LAN	●
	BAUD RATE <DÉBIT EN BAUDS>	BAUD	WR	0-2	0-2	0 : 9600bps, 1 : 19200bps, 2 : 38400bps	
	Creston Connected	CRCN	WR	0-1	0-1	0 : OFF <HORS SERVICE>, 1 : ON <EN SERVICE>	
ID SETTING <RÉGLAGE ID>	ID NO. SET <ID NO.>	IDST	W	0-255		Règle le numéro d'identification du moniteur. ("0" signifie "aucun numéro d'identification".)	○
					R	0-255	
	RÉGLAGE DU NO. ID (UNE FOIS)	IDSL	W	1-255		Règle un numéro d'identification du moniteur pour envoyer une commande. Ce numéro d'identification du moniteur est effectif seulement pour une commande immédiatement après celle-ci.	○
					0	Annule le numéro d'identification si un autre a été désigné.	
	RÉGLAGE DU NO. ID (COMMANDES SUIVANTES)	IDLK	W	1-255		Règle un numéro d'identification du moniteur pour envoyer une commande. Ce numéro d'identification du moniteur est effectif pour la prochaine commande et les commandes suivant celle-ci.	○
					0	Annule le numéro d'identification si un autre a été désigné.	
CONTRÔLE DU NO. ID	IDCK	W	0	ID : xxx IDLK : yyy	Affiche le propre numéro d'identification du moniteur et le numéro d'identification sélectionné sur l'écran.		
AFFICHAGE ID	IDDP	W	0-2		0 : OFF, 1 : ON, 2 : ON (se met en position OFF après 4 sec.) (Les adresses IP et MAC sont toutes les deux affichées.)	-	
REMOTE No. <N° TÉLÉCOM.>	RCNO	WR	0-9	0-9	Détermine le nombre de télécommandes.		
COPY SETTING VALUE <COPIER VALEUR DE RÉGLAGE.>	COPY TO ID No. <COPIER SUR ID NO.>	CPMD	WR	0	0	Copiez sur tous les moniteurs.	○
				1-255	1-255	Copiez sur le moniteur possédant le numéro d'identification réglé.	
	COPY SETTING VALUE TARGET <OBJ. COPIER VAL. DE RÉG>	CPTG	WR	0	0	Copie les paramètres du menu PICTURE <IMAGE>.	
			1	1	Copie tous les paramètres.		
SUPPLY USB POWER <ALIMENTATION USB>	PWSP	WR	0-1	0-1	0 : POWER ON ONLY <MARCHE UNIQUEMENT>, 1 : ALWAYS <TOUJOURS>	-	

Menu MONITOR <MONITEUR>

Fonction	Commande	Direction	Paramètre	Réponse	Contenu de la commande/de la réponse	*	
PORTRAIT/LANDSCAPE INSTALL <INSTALL. PORTRAIT/PAYSAGE>	STDR	WR	0-1	0-1	0 : LANDSCAPE <PAYSAGE>, 1 : PORTRAIT		
HORIZONTAL INSTALLATION <INSTALLATION PAYSAGE>	MLAY	WR	0-2	0-2	0 : OFF, 1 : UPWARD <VERS LE HAUT>, 2 : DOWNWARD <VERS LE BAS>		
ROTATE 180° <ROTATION 180°>	PFIL	WR	0, 3	0, 3	0 : OFF, 3 : ON « ERR » quand la valeur de PIP MODES <PIP MODE> est autre que OFF.		
OSD H-POSITION <OSD POSITION H>	OSDH	WR	0-100	0-100	« ERR » quand PORTRAIT/LANDSCAPE INSTALL <INSTALL. PORTRAIT/PAYSAGE> est réglé sur PORTRAIT.		
OSD V-POSITION <OSD POSITION V>	OSDV	WR	0-100	0-100			
OPERATION MODE <MODE DE FONCTIONNEMENT>	FNCM	WR	0-1	0-1	0 : MODE1, 1 : MODE2		
POWER SAVE MODE <MODE ÉCONOMIE D'ÉNERGIE>	STBM	WR	0-1	0-1	0 : OFF, 1 : ON « ERR » quand SUPPLY USB POWER <ALIMENTATION USB> est réglé sur ALWAYS <TOUJOURS>.	○	
OFF IF NO OPERATION <OFF SI AUCUNE OPÉRATION>	SET <RÉGLER>	ATOF	WR	0-1	0-1	0 : OFF, 1 : ON	
	TIME <HEURE>	AOFT	WR	1-12	1-12	1-12 : 1-12 heures	
POWER ON DELAY <RETARD MARCHE>	SET <RÉGLER>	PODS	WR	0-1	0-1	0 : OFF, 1 : ON	
	INTERVAL <INTERVALLE>	PWOD	WR	1-60	1-60	1-60 : 1-60 secondes	
SELF ADJUST <AUTORÉGLAGE>	SELF ADJUST <AUTORÉGLAGE>	AADJ	WR	0-1	0-1	0 : OFF, 1 : ON	
	START TIMING <HEURE DE DÉBUT>	AADD	WR	10-200	10-200	10 : 1 secondes à 200 : 20 secondes	

Commande du moniteur par un PC (RS-232C)

Menu MULTI/PIP

Fonction	Commande	Direction	Paramètre	Réponse	Contenu de la commande/de la réponse	*
ENLARGE <AGRANDIR>	ENLG	WR	0-1	0-1	0 : OFF, 1 : ON	
ENLARGE MODE <MODE LARGE>	EMAG	WR	1-4	1-4	1 : 2 x 2, 2 : 3 x 3, 3 : 4 x 4, 4 : 5 x 5	
	EMHV	WR	12(21)-55	12(21)-55	1 x 2 (2 x 1) à 5 x 5 ("m x n" est exprimé sous la forme "mn", où m et n sont les nombres de moniteurs spécifiés pour le côté le plus long et le côté le plus court, respectivement.)	
POSITION DE L'IMAGE (M x N)	EPHV	WR	11-55	11-55	Indique des valeurs dans l'ordre de la POSITION DE L'IMAGE DANS LA DIRECTION LA PLUS LONGUE/LA PLUS COURTE.	
POSITION DE L'IMAGE (2 x 2)	EPOS	WR	0-3	0-3	Voir la description ci-dessous.	
POSITION DE L'IMAGE (3 x 3)	EPOS	WR	0-8	0-8		
POSITION DE L'IMAGE (4 x 4)	EPOS	WR	0-15	0-15		
POSITION DE L'IMAGE (5 x 5)	EPOS	WR	0-24	0-24		
POSITIONNEMENT DE L'ÉCRAN AGRANDI	EPHV	WR	11-55	11-55		
POSITIONNEMENT DE L'ÉCRAN AGRANDI	LA DIRECTION LA PLUS LONGUE	EPSH	WR	-999-999	-999-999	Le domaine de réglage dépend du réglage du ENLARGE MODE <MODE LARGE>, et de la POSITION DE L'IMAGE.
	LA DIRECTION LA PLUS COURTE	EPSV	WR	-999-999	-999-999	
BEZEL ADJUST <RÉGLAGE MONTURE>	BZCO	WR	0-1	0-1	0 : OFF, 1 : ON	
BEZEL ADJUST <RÉGLAGE MONTURE>	TOP <HAUT>	BZCT	WR	0-1	0-1	0 : OFF, 1 : ON
	BOTTOM <BAS>	BZCB	WR	0-1	0-1	0 : OFF, 1 : ON
	RIGHT <DROITE>	BZCR	WR	0-1	0-1	0 : OFF, 1 : ON
	LEFT <GAUCHE>	BZCL	WR	0-1	0-1	0 : OFF, 1 : ON
LARGEUR DE MONTURE	TOP <HAUT>	BZWT	WR	0-100	0-100	
	BOTTOM <BAS>	BZWB	WR	0-100	0-100	
	RIGHT <DROITE>	BZWR	WR	0-100	0-100	
	LEFT <GAUCHE>	BZWL	WR	0-100	0-100	
RÉGLAGE DE L'AGRANDISSEMENT/ DE LA POSITION DE L'IMAGE	ESTG	WR	XXYY	XXYY	XX : Mode large (Comme pour la commande EMAG), YY : Position de l'image (Comme pour la commande EPOS)	
	ESHV	WR	XXYY	XXYY	XX : Mode large (comme pour la commande EMHV), YY : Position de l'image (comme pour la commande EPHV)	

- Réglage du paramètre POSITION DE L'IMAGE (EPOS)

Dans la direction horizontale

2 x 2

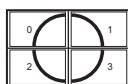

3 x 3

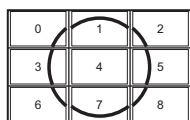

4 x 4

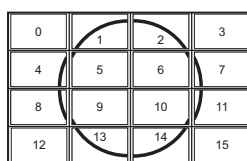

5 x 5

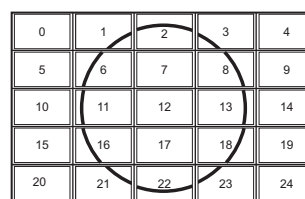

Dans la direction verticale

2 x 2



3 x 3

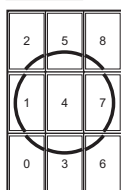

4 x 4

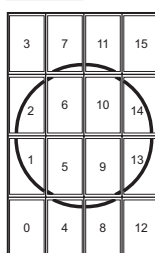

5 x 5

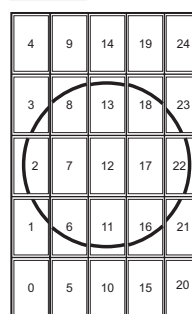

Commande du moniteur par un PC (RS-232C)

Fonction	Commande	Direction	Paramètre	Réponse	Contenu de la commande/de la réponse	*
PIP MODES <PIP MODE>	MWIN	WR	0-3	0-3	0 : OFF, 1 : PIP, 2 : PbyP, 3 : PbyP2	
PIP SIZE	MPSZ	WR	1-64	1-64		
PIP POS	LA DIRECTION LA PLUS LONGUE	MHPS	W	0-100		
		R		0-100		
	LA DIRECTION LA PLUS COURTE	MVPS	W	0-100		
		R		0-100		
PIP POS DL + DC BATCH	MPOS	W	0-100,0-100		Précise la position dans le format MPOSxxxxyy. (xxx : Côté le plus long, yyy : Côté le plus court)	
		R		0-100,0-100	Renvoie une réponse dans le format (xxx, yyy). (xxx : Côté le plus long, yyy : Côté le plus court)	
PIP BLEND <PIP MÉLANGE>	MWBL	WR	0-7	0-7		
PIP SOURCE	MWIP	WR	1	1	DVI-D	
			2	2	D-SUB[RGB] <D-SUB[RVB]>	
			3	3	D-SUB[COMPONENT] <D-SUB[COMPOSANT]>	
			10	10	HDMI1	
			13	13	HDMI2	
			21	21	DisplayPort	OPTION (valide quand vous avez utilisé le logement d'extension pour augmenter les fonctions)
SOUND CHANGE <SON SOURCE>	MWAD	WR	1-2	1-2	1 : MAIN, 2 : SUB <SOUS>	
MAIN POS (Écran principal)	MWPP	WR	0-1	0-1	0 : POS1, 1 : POS2	
PbyP2 POS (Écran annexe)	MW2P	WR	0-2	0-2	0 : POS1, 1 : POS2, 2 : POS3	

Menu OTHERS <AUTRES>

Fonction	Commande	Direction	Paramètre	Réponse	Contenu de la commande/de la réponse	*	
SCREEN MOTION <DÉFILEMENT IMAGE>	PATTERN <MIRE>	SCSV	WR	0-4	0-4	0 : OFF, 1-4 : PATTERN1-4 <MIRE1-4>	
	MOTION TIME 1 <DÉFILEMENT TEMPS 1>	MTIM	WR	0-20	0-20		
	MOTION TIME 2 <DÉFILEMENT TEMPS 2> (PATTERN1 <MIRE1>)	MINT	WR	10-990	10-990	Toute les 10 secondes	
	MOTION TIME 2 <DÉFILEMENT TEMPS 2> (PATTERN2-4 <MIRE2-4>)	MINT	WR	5-20	5-20	Par seconde	
POWER MANAGEMENT <GESTION DE L'ALIMENTATION>	PMNG	WR	0-1	0-1	0 : OFF, 1 : ON Cela ne s'applique pas à le logement d'extension.		
CONNECT AUTO INPUT SELECT <SÉL. ENTRÉE AUTO SI CONNEX>	AICO	WR	0-1	0-1	0 : OFF, 1 : ON L'entrée via le logement d'extension est ignoré.		
NO SIGNAL AUTO INPUT SEL. <SÉL. ENTRÉE AUTO SI 0 SIGN>	AINO	WR	0-1	0-1	0 : OFF, 1 : ON		
AUTO INPUT SELECT PRIORITY <PRIORITÉ SÉL. ENTRÉE AUTO>	DisplayPort	APDP	WR	0-10	0-10	0 : Pas sélectionné par la sélection automatique d'entrée lorsqu'aucun signal n'est détecté, 1-10 : Priorité « ERR » quand OFF est sélectionné pour NO SIGNAL AUTO INPUT SEL. <SÉL. ENTRÉE AUTO SI 0 SIGN>. APOP entraînera une erreur (« ERR ») lorsqu'une pièce optionnelle qui n'est pas une cible de cette fonction est raccordé. Toutes les bornes d'entrée ne peuvent pas être réglées simultanément sur 0.	
	HDMI1	APH1					
	HDMI2	APH2					
	DVI-D	APDV					
	D-SUB	APD1					
OPTION	APOP						
LOGO SCREEN <ÉCRAN LOGO>	BTSC	WR	0-1	0-1	0 : OFF, 1 : ON		
SCAN MODE <MODE DE BALAYAGE> (HDMI1, HDMI2, D-SUB[COMPONENT] <D-SUB[COMPOSANT]>), OPTION (quand vous avez utilisé le logement d'extension pour augmenter les fonctions.)	SCAN	WR	0-2	0-2	0 : MODE1, 1 : MODE2, 2 : MODE3		

Menu Initialisation/Réglage des restrictions des fonctions (FUNCTION <FONCTION>)

Fonction	Commande	Direction	Paramètre	Réponse	Contenu de la commande/de la réponse	*
ALL RESET <TOTAL RESET>	RSET	W	0-1		0 : ALL RESET 1 <TOTAL RESET 1>, 1 : ALL RESET2 <TOTAL RESET 2>	-
ADJUSTMENT LOCK <OSD VERROUILLÉ>	ALCK	WR	0-2	0-2	0 : OFF, 1 : ON1, 2 : ON2	●
ADJUSTMENT LOCK TARGET <OBJECTIF OSD VERROUILLÉ>	ALTG	WR	0-2	0-2	0 : REMOTE CONTROL <TÉLÉCOMMANDE> 1 : MONITOR BUTTONS <TOUCHES DU MONITEUR> 2 : BOTH <LES DEUX À LA FOIS>	
OSD DISPLAY <OSD>	LOSD	WR	0-2	0-2	0 : ON1, 1 : OFF, 2 : ON2	
LED	OFLD	WR	0-1	0-1	0 : ON, 1 : OFF	
TEMPERATURE ALERT <ALERTE DE TEMPÉRATURE>	TALT	WR	0-2	0-2	0 : OFF, 1 : OSD & LED, 2 : LED	
STATUS ALERT <ALERTE D'ÉTAT>	SALT	WR	0-2	0-2	0 : OFF, 1 : OSD & LED, 2 : LED	
POWER BUTTON <BOUTON MARCHÉ>	PBTN	WR	0-1	0-1	0 : MONITOR <MONITEUR>, 1 : EXT. CONTROLLER <CONTRÔLEUR EXTERNE>	
EXTERNAL CONTROLLER INPUT <ENTRÉE CONTRÔLEUR EXTERNE>	PCIP	WR	0-4	0-4	0 : D-SUB, 1 : DisplayPort, 2 : HDMI1, 3 : HDMI2, 4 : DVI-D (« ERR » quand MONITOR <MONITEUR> est sélectionné pour POWER BUTTON <BOUTON MARCHÉ>.)	
SIGNAL RESPONSE LEVEL <NIVEAU RÉPONSE AU SIGNAL>	HDUC	WR	1-200	1-200		

Commande du moniteur par un PC (RS-232C)

Autres

Fonction	Commande	Direction	Paramètre	Réponse	Contenu de la commande/de la réponse	*
DIMENSION DE L'ÉCRAN	WIDE	WR	1-5	1-5	1 : WIDE <LARGE>, 2 : NORMAL, 3 : Dot by Dot <Pt par Pt>, 4 : ZOOM1, 5 : ZOOM2	○
VOLUME	VOLM	WR	0-31	0-31		
MUTE AUDIO <COUPURE DU SON>	MUTE	WR	0-1	0-1	0 : OFF, 1 : ON	-
INFORMATION <INFORMATIONS>	MODEL <MODÈLE>	INF1	R		Valeur	
	NO. DE SÉRIE	SRNO	R		Valeur	
CAPTEUR DE TEMPÉRATURE	DSTA	R		0	Température interne normale	●
				1	La température interne anormale s'est produite et le moniteur est en mode veille	
				2	La température interne anormale s'est produite (Pour supprimer les informations de température anormale, couper l'interrupteur principale.)	
				3	La température interne anormale s'est produite et la luminosité du rétroéclairage diminue	
				4	Capteur de température anormal	
ACQUISITION TEMPÉRATURE	ERRT	R		Valeur	Remet la température mesurée par les capteurs de température. Signale une anomalie du capteur de température, lorsque la réponse est "126".	○
CAUSE DU DERNIER PASSAGE EN MODE VEILLE	STCA	W	0		Initialisation	●
		R		0	Aucune erreur détectable ne s'est produite	
			1	Passage en mode veille par le bouton POWER		
			2	Passage de l'alimentation en position arrêt par l'interrupteur principal		
			3	Passage en mode veille par commande RS-232C ou LAN		
			4	Passage en mode attente du signal d'entrée par Aucun signal		
			6	Passage en mode veille par température anormale		
			8	Passage en mode veille par le réglage de SCHEDULE <EMPLOI DU TEMPS>		
			9	Passage en mode veille par DDC/CI		
			10	Passage en mode veille par HDMI CEC		
			20	Passage en mode veille par le réglage de OFF IF NO OPERATION <OFF SI AUCUNE OPÉRATION>		

Commandes de configuration des données de l'utilisateur GAMMA

Fonction	Commande	Direction	Paramètre	Réponse	Contenu de la commande/de la réponse	*
TRANSFERT DE DONNÉES GAMMA ROUGES	UGRW	W	aaxxxx ...		aa : Numéro de bloc	○
TRANSFERT DE DONNÉES GAMMA VERTES	UGGW	W	xxxxcc		xxxx : 32 pièces de données d'utilisateur	
TRANSFERT DE DONNÉES GAMMA BLEUES	UGBW	W	(xxxx : 32 pièces) aa : 01-16 xxxx : 0000-1023 cc : 00-FF		cc : La somme de contrôle (ASCII) du numéro de bloc et des données d'utilisateur	
LECTURE DE DONNÉES GAMMA ROUGES	UGRR	W	1-16	xxxx ... xxxx	xxxx : données d'utilisateur de 32 pièces	○
LECTURE DE DONNÉES GAMMA VERTES	UGGR	W	1-16	(xxxx : 32 pièces)		
LECTURE DE DONNÉES GAMMA BLEUES	UGBR	W	1-16	xxxx : 0000-1023		
INITIALISATION DES DONNÉES D'UTILISATEUR	UGRS	W	0		Réinitialise les données d'utilisateur.	
SAUVEGARDE DES DONNÉES D'UTILISATEUR	UGSV	W	0		Sauvegarde les données d'utilisateur dans le moniteur.	

Commande du moniteur par un ordinateur (LAN)

Votre moniteur peut être connecté à un réseau LAN, ce qui permet de le commander depuis un ordinateur, lui-même connecté à un réseau LAN.

Vous pouvez également configurer le moniteur de manière à ce qu'une notification par e-mail soit envoyée en cas de problème.

La connexion nécessite un câble LAN vendu séparément (câble UTP réseau, catégorie 5, direct).

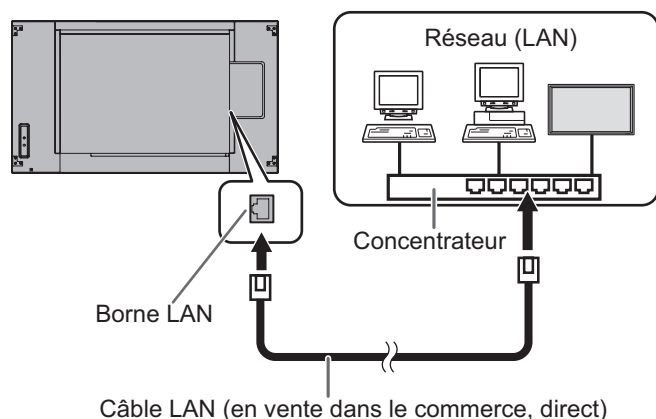

Conseils

- Vous devez attribuer une adresse IP au moniteur. Pour ce faire, suivez les instructions fournies dans la section "Paramètres de connexion à un réseau LAN". (Voir la description à droite.)
- Un navigateur Web doit être installé sur l'ordinateur.
- Lorsque POWER SAVE MODE <MODE ÉCONOMIE D'ÉNERGIE> est défini sur ON, la commande n'est pas possible en mode veille.
- Pour commander le moniteur via le réseau local LAN, réglez RS-232C/LAN SELECT <SÉLECTION RS-232C/LAN> sur LAN. (Voir à la page 27.)
- Il est impossible d'utiliser simultanément les commandes RS-232C et les commandes LAN.

Réinitialisation des données personnelles

- Les données personnelles comme les courriels peuvent être enregistrées dans le moniteur. Si vous êtes amené à remplacer le moniteur, réinitialisez tous les paramètres en sélectionnant ALL RESET 1 <TOTAL RESET 1>. (Voir à la page 34.) Remarque : ALL RESET 2 <TOTAL RESET 2> ne réinitialisera pas les courriels ni les autres paramètres.

Paramètres de connexion à un réseau LAN

Définissez l'adresse IP et le masque de sous-réseau du moniteur de manière à ce qu'ils correspondent aux paramètres de votre réseau LAN.

Ces paramètres peuvent être réglés soit sur le moniteur, soit sur un ordinateur connecté au moniteur.

Les paramètres dépendent de la configuration de votre réseau LAN. Consultez l'administrateur de votre réseau LAN pour plus de détails.

■ Réglage des paramètres sur le moniteur

Réglez RS-232C/LAN SELECT <SÉLECTION RS-232C/LAN> dans le sous-menu COMMUNICATION SETTING <RÉGLAGE COMMUNICATION> du menu SETUP <INSTALLATION> sur LAN, puis paramétrez les options de LAN SETUP <PARAM. LAN>. (Voir à la page 27.)

Une fois chaque paramètre réglé, sélectionnez SET <RÉGLER> puis appuyez sur le bouton ENTER.

DHCP CLIENT <CLIENT DHCP>

Si votre réseau LAN est doté d'un serveur DHCP et si vous souhaitez obtenir une adresse automatiquement, réglez ce paramètre sur ON.

Pour définir l'adresse manuellement, réglez ce paramètre sur OFF.

IP ADDRESS <ADRESSE IP>

Si le paramètre DHCP CLIENT est réglé sur OFF, indiquez une adresse IP.

Appuyez sur ou sur pour sélectionner des éléments, puis appuyez sur ou sur pour modifier les valeurs.

SUBNET MASK <MASQUE S-RÉS.>

Si le paramètre DHCP CLIENT est réglé sur OFF, indiquez le masque de sous-réseau.

Appuyez sur ou sur pour sélectionner des éléments, puis appuyez sur ou sur pour modifier les valeurs.

DEFAULT GATEWAY <PASSERELLE PAR DÉFAUT>

Si le paramètre DHCP CLIENT est réglé sur OFF, indiquez la passerelle par défaut.

Si vous n'utilisez pas de passerelle par défaut, indiquez "0.0.0.0".

Appuyez sur ou sur pour sélectionner des éléments, puis appuyez sur ou sur pour modifier les valeurs.

RESET

Permet de réinitialiser les valeurs de réglage des paramètres du réseau LAN et de rétablir les valeurs par défaut.

Sélectionnez ON, puis appuyez sur le bouton ENTER.

Conseils

- Lorsque l'adresse IP est réglée manuellement, les adresses IP du moniteur connecté à la borne de sortie RS-232C et celles des moniteurs connectés en série peuvent être attribuées automatiquement. (Voir à la page 27.)

Commande du moniteur par un ordinateur (LAN)

■ Réglages des paramètres sur un ordinateur

Une fois le moniteur connecté à un ordinateur, vous pouvez configurer les paramètres LAN directement sur l'ordinateur.

Processus de configuration

- (1) Connectez votre moniteur à un ordinateur.
- (2) Indiquez l'adresse IP de l'ordinateur.
- (3) Configurez les paramètres LAN du moniteur.

(1) Connectez votre moniteur à un ordinateur

Reliez le PC et ce moniteur en branchant un câble inverseur LAN vendu séparément (câble de type UPT, cat. 5) sur le port LAN de chacun des appareils.

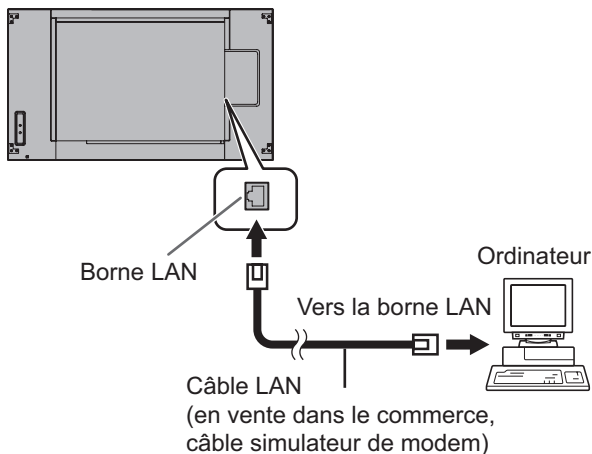

(2) Indiquez l'adresse IP de l'ordinateur

Pour configurer les paramètres LAN du moniteur, vous devez modifier temporairement les paramètres sur l'ordinateur. Cette explication est applicable à un système fonctionnant sous Windows 7.

1. Ouvrez une session sur l'ordinateur en utilisant un compte administrateur.
2. Cliquez sur [Démarrer], puis sur "Panneau de configuration".
3. Cliquez sur "Afficher l'état et la gestion du réseau", dans "Réseau et Internet".
Dans le style d' "Affichage classique", cliquez sur "Centre Réseau et partage".
4. Cliquez sur "Connexion au réseau local", puis cliquez sur "Propriétés".
5. Cliquez sur "Protocole Internet version 4 (TCP/IPv4)", puis sur "Propriétés".
6. Notez les paramètres actuels de l'adresse IP, du masque de sous-réseau et de la passerelle par défaut.
N'oubliez pas de noter ces informations, car vous devrez rétablir les réglages initiaux de l'adresse IP, le masque de sous-réseau et la passerelle par défaut par la suite.

7. Modifiez provisoirement l'adresse IP et le masque de sous-réseau.

Utilisez les réglages suivants pour accéder au moniteur neuf.

- Adresse IP : 192.168.150.1
- Masque de sous-réseau : 255.255.255.0
- Passerelle par défaut : (ne rien inscrire dans ce champ)

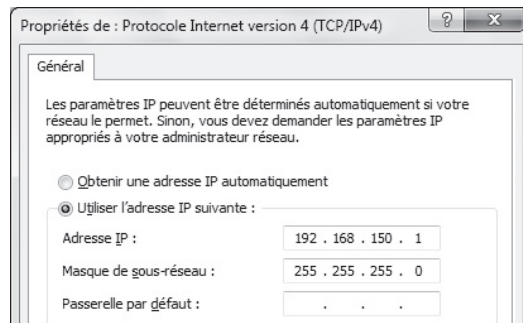

8. Cliquez sur [OK], puis redémarrez l'ordinateur.

Conseils

- Les réglages par défaut de ce moniteur sont les suivants. (Lorsque DHCP CLIENT <CLIENT DHCP> est réglé sur OFF)
Adresse IP : 192.168.150.2
Masque de sous-réseau : 255.255.255.0
Passerelle par défaut : 0.0.0.0

(3) Configuration des paramètres LAN du moniteur

Accès au moniteur via un navigateur Web.

Contrôle du moniteur

1. Mettez le moniteur sous tension.
2. Réglez RS-232C/LAN SELECT <SÉLECTION RS-232C/LAN> dans le sous-menu COMMUNICATION SETTING <RÉGLAGE COMMUNICATION> du menu SETUP <INSTALLATION> sur LAN.
3. Réglez DHCP CLIENT <CLIENT DHCP> dans le sous-menu LAN SETUP <PARAM. LAN> dans le sous-menu COMMUNICATION SETTING <RÉGLAGE COMMUNICATION> du menu SETUP <INSTALLATION> sur OFF.

Fonctionnement de l'ordinateur

4. Lancez le navigateur Web, tapez "http://192.168.150.2" dans la barre d'adresse, puis appuyez sur la touche Entrée.



5. Saisissez le USER NAME (Nom d'utilisateur) et le PASSWORD (Mot de passe).
Les valeurs suivantes sont fixées dans les réglages d'usine par défaut.

Nom d'utilisateur : admin ; mot de passe : admin

* Pour activer la sécurité sur le moniteur, changer le nom d'utilisateur et le mot de passe. (Voir à la page 51.)

6. Cliquez sur "LAN SETUP" dans le menu NETWORK.

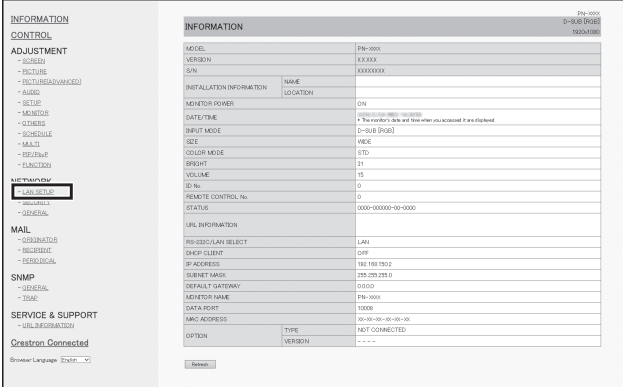

7. Spécifiez DHCP CLIENT, IP ADDRESS, etc.

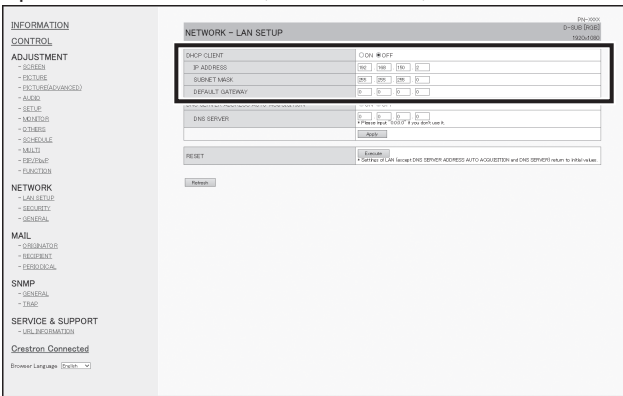

DHCP CLIENT

Si votre réseau LAN est doté d'un serveur DHCP et si vous souhaitez obtenir une adresse automatiquement, modifiez ce paramètre et réglez-le sur ON.
Pour définir l'adresse manuellement, réglez ce paramètre sur OFF.

IP ADDRESS

Si le paramètre DHCP CLIENT est réglé sur OFF, spécifiez une adresse IP.

SUBNET MASK

Si le paramètre DHCP CLIENT est réglé sur OFF, spécifiez le masque de sous-réseau.

DEFAULT GATEWAY

Si le paramètre DHCP CLIENT est réglé sur OFF, spécifiez la passerelle par défaut.
Si vous n'utilisez pas de passerelle, indiquez "0.0.0.0".

8. Cliquez sur [Apply] si vous avez modifié un paramètre.
9. Lisez le message puis cliquez sur [OK].
10. Quittez le navigateur Web.
11. Restaurez l'adresse IP de l'ordinateur que vous avez modifiée à l'étape 6, "(2) Indiquez l'adresse IP de l'ordinateur".
12. Connectez le moniteur et l'ordinateur au réseau LAN.

Attention

- Attendez 10 secondes après avoir cliqué sur [OK] avant de continuer.
- Quand vous commandez l'appareil à l'aide de la télécommande ou d'un moyen similaire, cliquez sur [Refresh].

Conseils

- Lorsque l'adresse IP est réglée manuellement, les adresses IP du moniteur connecté à la borne de sortie RS-232C et celles des moniteurs connectés en série peuvent être attribuées automatiquement. (Voir à la page 27.)

Contrôle du moniteur par le biais d'un ordinateur

Fonctionnement de base

Vous utilisez le navigateur Web sur un ordinateur connecté au réseau LAN pour contrôler le moniteur.

1. Lancez le navigateur Web sur l'ordinateur.
2. Dans la barre d'adresse, tapez "http://" suivi de l'adresse IP de votre moniteur suivi de "/", puis appuyez sur la touche Entrée.

Vous pouvez confirmer l'adresse IP à l'aide de la fonction INFORMATION <INFORMATIONS>.



Un écran permettant d'entrer le nom d'utilisateur et le mot de passe est affiché ; saisir le nom d'utilisateur et le mot de passe que vous avez indiqués dans les réglages de sécurité (voir à la page 51) et cliquer sur [OK].

Les valeurs suivantes sont fixées dans les réglages d'usine par défaut.

Nom d'utilisateur : admin ; mot de passe : admin

* Pour activer la sécurité sur le moniteur, changer le nom d'utilisateur et le mot de passe. (Voir à la page 51.)

3. Vous pouvez vérifier, contrôler et modifier le statut et les paramètres du moniteur en cliquant sur les éléments du menu situé dans la partie gauche de l'écran.

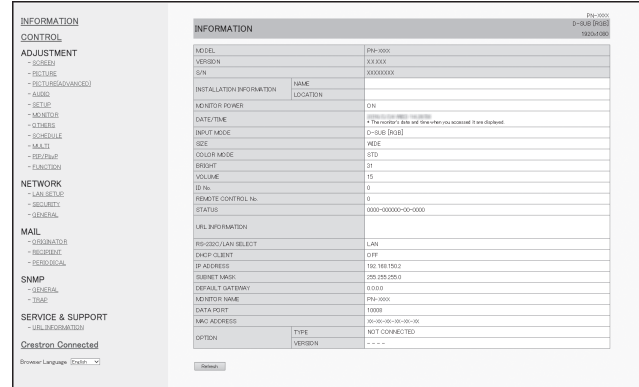

- Si un bouton [Apply] est présent à côté d'un paramètre, cliquez sur ce bouton après avoir modifié ledit paramètre.

Conseils

- Voir aux pages 50 à 54 pour plus de détails sur chaque paramètre.
- Si vous cliquez sur [Refresh] avant que l'affichage actuel n'ait été actualisé, le message "Server Busy Error" apparaît. Patientez quelques instants avant d'utiliser votre moniteur.
- Il est impossible d'utiliser le moniteur lorsque celui-ci est en phase de préchauffage.
- Si le paramètre DHCP CLIENT est réglé sur ON, appuyez deux fois sur la touche bouton INFORMATION de la télécommande, puis vérifiez l'adresse IP du moniteur.

Commande du moniteur par un ordinateur (LAN)

■ INFORMATION

Permet d'afficher des informations relatives à ce moniteur.

INFORMATION P19-000
D-0-0-0 (P1900) 192.168.100.2

MODEL	P19-000
VERSION	1.0.0.0
SN	XXXXXXXX
INSTALLATION INFORMATION	NAME LOCATION
MONITOR POWER	ON
DATE/TIME	2008-08-20 10:00:00
INPUT MODE	0 (0-9) (0-9) (0-9)
SIZE	WIDE
COLOR MODE	STD
BRIGHT	51
VOLUME	15
IP No.	0
REMOTE CONTROL No.	0
STATUS	0000-000000-00-0000
URL INFORMATION	
PIP-2002/LAN SELECT	LAN
CLIENT	OFF
IP ADDRESS	192.168.100.2
SUBNET MASK	255.255.255.0
DEFAULT GATEWAY	0.0.0.0
MONITOR NAME	P19-000
DATA PORT	10000
MAC ADDRESS	00-00-00-00-00-00
TYPE	NOT CONNECTED
OPTION	---
VERSION	---

■ CONTROL

Vous pouvez contrôler les opérations correspondant au bouton POWER, au bouton INPUT, etc. de la télécommande. (Voir à la page 19.)

CONTROL P19-000
D-0-0-0 (P1900) 192.168.100.2

MONITOR POWER	ON	OFF	
INPUT MODE	PIP	PIP2	PIP3
SIZE	WIDE	↓	
COLOR MODE	STD	↓	
BRIGHT	51	↓	
VOLUME	15	↓	
MUTE	ON	OFF	

* Please click [Default] button to check the settings of each item after you change it.

■ ADJUSTMENT

Vous pouvez régler ces paramètres qui sont également disponibles dans le menu du moniteur.

- SCREEN (Voir à la page 23.)
- PICTURE (Voir à la page 24.)
- PICTURE (ADVANCED) (Voir à la page 25.)
- AUDIO (Voir à la page 25.)
- SETUP (Voir à la page 26.)
- MONITOR (Voir à la page 28.)
- OTHERS (Voir à la page 30.)
- SCHEDULE (Voir à la page 32.)
- MULTI (Voir à la page 29.)
- PIP/PbyP (Voir à la page 29.)
- FUNCTION (Voir à la page 34.)

ADJUSTMENT - SCREEN P19-000
D-0-0-0 (P1900) 192.168.100.2

AUTO	ON
CLOCK	80
PHASE	180
H-POS	100
V-POS	100
H-SIDE	100
V-SIDE	100
RESOLUTION SETTING	H-RESOLUTION 1280 V-RESOLUTION 1080
PIP/PI-P	480 LINES 768 LINES 1080 LINES 2304K SPECIAL SETTING (ON) OFF
RESET	RESET

* Please click [Default] button to check the settings of each item after you change it.

Conseils

- Après avoir réglé DISPLAY COLOR PATTERN sur OFF, cliquez sur [Refresh] pour récupérer correctement l'état du moniteur.

Conseils

- En mode veille, seule la commande Power ON (mise sous tension) est disponible.

■ NETWORK (LAN SETUP)

Cet écran vous permet de définir les paramètres nécessaires quand le moniteur est connecté à un réseau local.

DHCP CLIENT

Si votre réseau LAN est doté d'un serveur DHCP et si vous souhaitez obtenir une adresse automatiquement, modifiez ce paramètre et réglez-le sur ON.

Pour définir l'adresse manuellement, réglez ce paramètre sur OFF.

IP ADDRESS

Si le paramètre DHCP CLIENT est réglé sur OFF, spécifiez une adresse IP.

SUBNET MASK

Si le paramètre DHCP CLIENT est réglé sur OFF, spécifiez le masque de sous-réseau.

DEFAULT GATEWAY

Si le paramètre DHCP CLIENT est réglé sur OFF, spécifiez la passerelle par défaut.

Si vous n'utilisez pas de passerelle, indiquez "0.0.0.0".

DNS SERVER ADDRESS AUTO ACQUISITION

Si le CLIENT DHCP est réglé sur ON, spécifiez si vous voulez ou non automatiquement obtenir une adresse serveur DNS.

DNS SERVER

Indiquez l'adresse du serveur DNS si le paramètre DHCP CLIENT est réglé sur OFF ou DNS SERVER ADDRESS AUTO ACQUISITION est sur OFF.

Si vous n'utilisez pas de serveur DNS, indiquez "0.0.0.0".

RESET

Le fait de cliquer sur [Execute] rétablit toutes les valeurs par défaut pour les paramètres de LAN SETUP excepté DNS SERVER ADDRESS AUTO ACQUISITION et DNS SERVER.

Conseils

- Lorsque l'adresse IP est réglée manuellement, les adresses IP du moniteur connecté à la borne de sortie RS-232C et celles des moniteurs connectés en série peuvent être attribuées automatiquement. (Voir à la page 27.)

■ NETWORK (SECURITY)

Cet écran vous permet de régler les paramètres de sécurité.

USER NAME / PASSWORD

Permet de définir un nom d'utilisateur et un mot de passe afin de restreindre l'accès à ce moniteur.

Les valeurs suivantes sont fixées dans les réglages d'usine par défaut.

Nom d'utilisateur : admin ; mot de passe : admin

* Pour activer la sécurité sur le moniteur, changer le nom d'utilisateur et le mot de passe.

Après avoir saisi un nom d'utilisateur et un mot de passe, cliquez sur [Apply].

USE FOR Telnet CONNECTION

Détermine s'il faut utiliser un nom d'utilisateur et un mot de passe lors de la connexion par TELNET.

ACCEPT IP ADDRESS

Vous pouvez restreindre l'accès à ce moniteur en enregistrant l'adresse IP des PC autorisés à y accéder. Pour restreindre l'accès au moniteur, activez l'option "From only specific IP addresses". Sinon, pour autoriser l'accès à n'importe quel PC, activez l'option "All IP Addresses".

IP ADDRESS 1 à 3

Si le paramètre "ACCEPT IP ADDRESS" est réglé sur "From only specific IP addresses", indiquez les adresses IP que vous souhaitez autoriser.

Conseils

- Les champs USER NAME et PASSWORD peuvent comporter jusqu'à 8 caractères alphanumériques (traits d'union et soulignements autorisés).
- Pour annuler le nom d'utilisateur et/ou le mot de passe une fois ces derniers configurés, effacez le contenu des champs correspondants et cliquez sur [Apply].

Commande du moniteur par un ordinateur (LAN)

■ NETWORK (GENERAL)

Cet écran vous permet de spécifier les paramètres généraux du réseau local.

MONITOR NAME

Spécifiez un nom pour ce moniteur, tel qu'il devra apparaître sur le navigateur Web.

AUTO LOGOUT TIME

Indiquez le délai (en minutes) au terme duquel ce moniteur sera automatiquement déconnecté du réseau. Indiquez un nombre de minutes compris entre 1 et 65535. Une valeur de "0" a pour effet de désactiver cette fonction.

DATA PORT

Indiquez le numéro de port TCP à utiliser pour échanger des données avec le moniteur. Indiquez une valeur comprise entre 1025 et 65535.

SEARCH PORT

Indiquez le numéro de port à utiliser pour rechercher ce moniteur sur le réseau. Indiquez une valeur comprise entre 1025 et 65535.

INSTALLATION INFORMATION (NAME/LOCATION)

Indiquez les informations à afficher pour ce moniteur dans la fenêtre du navigateur Web.

LINK MODE

Sélectionne le duplex et la vitesse du lien. Utilisez AUTO normalement.

Conseils

- Le champ MONITOR NAME peut comporter jusqu'à 16 caractères alphanumériques ou symboles.
- Entrez 50 caractères maximum dans le champ NAME du paramètre INSTALLATION INFORMATION.
- Entrez 100 caractères maximum dans le champ LOCATION du paramètre INSTALLATION INFORMATION.

■ MAIL (ORIGINATOR)

Cet écran vous permet de configurer le message courriel envoyé périodiquement ou en cas d'erreur du moniteur. Les paramètres dépendent de la configuration de votre réseau LAN. Consultez l'administrateur de votre réseau LAN pour plus de détails.

SMTP SERVER

Indiquez l'adresse du serveur SMTP utilisé pour envoyer les courriels.

* Si vous utilisez un nom de domaine, n'oubliez pas d'indiquer également l'adresse du DNS SERVER. (Voir à la page 51.)

SMTP PORT

Si la "AUTHENTICATION" est "SMTP-AUTH", spécifiez le numéro du port.

ORIGINATOR E-MAIL ADDRESS

Indiquez l'adresse courriel attribuée à ce moniteur. Cette adresse devient l'adresse courriel de l'expéditeur.

ORIGINATOR NAME

Indiquez le nom de l'expéditeur. Ce nom apparaît dans le champ "Originator Name" du courriel.

AUTHENTICATION

Indiquez la méthode d'authentification à utiliser lors de l'envoi d'un courriel.

POP SERVER

Si la "AUTHENTICATION" est réglé sur "POP before SMTP", indiquez l'adresse du serveur POP.

ACCOUNT NAME / PASSWORD

Si la "AUTHENTICATION" est "POP before SMTP" ou "SMTP-AUTH", indiquez le nom du compte et le mot de passe permettant de se connecter au serveur SMTP.

Conseils

- Vous pouvez saisir jusqu'à 64 caractères alphanumériques ou symboles pour les champs ORIGINATOR E-MAIL ADDRESS, ORIGINATOR NAME, ACCOUNT NAME et PASSWORD.
- Les champs SMTP SERVER et POP SERVER peuvent comporter jusqu'à 64 caractères. Les caractères pouvant être utilisés sont les suivants : a-z, A-Z, 0-9, -, , .

■ MAIL (RECIPIENT)

Cet écran vous permet de spécifier les destinataires du courriel envoyé périodiquement ou en cas d'erreur du moniteur.

RECIPIENT E-MAIL ADDRESSES

Indiquez les adresses courriel auxquelles la notification d'erreur doit être envoyée.

CONDITION

Spécifiez les conditions d'envoi des messages. Si vous cochez l'option PERIODICAL, spécifiez la date et l'heure auxquelles devront être envoyés les courriels de l'option PERIODICAL.

CONFIRMATION

Permet d'envoyer un courriel d'essai. Cela vous permet de vérifier que les paramètres de messagerie sont correctement configurés.

Attach the log file to a TEMPERATURE/HARDWARE error e-mail.

Quand cette option est cochée, un journal est ajouté au courriel signalant une erreur de température ou d'état.

E-MAIL TRANSMISSION ERROR REPORT

Un rapport des dernières erreurs de transmission de courriel s'affiche.

Le rapport d'erreur s'affiche lorsqu'une erreur de transmission de courriel survient.

Par ailleurs, les erreurs de transmission d'email sont effacées lorsque ALL RESET 1 est exécuté. (Voir à la page 34.)

Conseils

- Le champ RECIPIENT E-MAIL ADDRESSES peut comporter jusqu'à 64 caractères alphanumériques ou symboles.

■ MAIL (PERIODICAL)

Quand l'option PERIODICAL de CONDITION dans MAIL (RECIPIENT) est cochée, spécifiez la date et l'heure d'envoi du courriel.

DAY OF THE WEEK

Spécifiez le jour de la semaine auquel envoyer les courriels périodiques.

TIME

Spécifiez l'heure de la journée à laquelle envoyer les courriels périodiques.

! Attention

- Ne coupez pas l'alimentation électrique principale quand vous avez programmé l'envoi des courriels périodiques.
- Spécifiez une date et heure correctes. (Voir à la page 26.) Si ces paramètres sont incorrectement spécifiés, le courriel périodique n'est pas envoyé correctement.
- Vérifiez régulièrement que la date et l'heure spécifiées sont correctes.

Commande du moniteur par un ordinateur (LAN)

■ SNMP

Permet de configurer les paramètres relatifs au SNMP.

SNMP - GENERAL

SNMP SETTING: ON OFF

VERSION: SNMP1 SNMP2 SNMP3

COMMUNITY NAME 1: (Max 16 characters)

COMMUNITY NAME 2: (Max 16 characters)

COMMUNITY NAME 3: (Max 16 characters)

USER 1: (Max 16 characters) | AUTHENTICATION PASSWORD: (Max 16 characters) | SECURITY LEVEL: (SNMP_READ_ONLY, SNMP_READ_WRITE, SNMP_WRITE_ONLY) | SILENT ALGORITHM: (SHA1, MD5)

USER 2: (Max 16 characters) | AUTHENTICATION PASSWORD: (Max 16 characters) | SECURITY LEVEL: (SNMP_READ_ONLY, SNMP_READ_WRITE, SNMP_WRITE_ONLY) | SILENT ALGORITHM: (SHA1, MD5)

USER 3: (Max 16 characters) | AUTHENTICATION PASSWORD: (Max 16 characters) | SECURITY LEVEL: (SNMP_READ_ONLY, SNMP_READ_WRITE, SNMP_WRITE_ONLY) | SILENT ALGORITHM: (SHA1, MD5)

Buttons: [Save]

SNMP - TRAP

TRAP SETTING: ON OFF

TRAP SETTING OF AUTHENTICATION ERROR

TRAP 1 ADDRESS	TRAP 1 PORT	TRAP 2 ADDRESS	TRAP 2 PORT	TRAP 3 ADDRESS	TRAP 3 PORT
<input type="text"/>	<input type="text"/>	<input type="text"/>	<input type="text"/>	<input type="text"/>	<input type="text"/>

Buttons: [Save]

SNMP SETTING

Permet d'activer ou non le SNMP.

VERSION

Définissez la version du SNMP à prendre en charge.

COMMUNITY NAME 1 à 3

Définissez le nom de la communauté requis pour l'accès.

USER 1 à 3

Définissez le nom d'utilisateur, le mot de passe, la méthode d'authentification, et les autres options nécessaires pour l'accès.

TRAP SETTING

Indiquez s'il faut ou non activer la fonction piège. Lorsque cette fonction est activée, une notification sera envoyée lorsque le moniteur sera mis sous tension.

TRAP SETTING OF AUTHENTICATION ERROR

Indiquez si la fonction piège doit envoyer une notification lorsque l'authentification échoue.

TRAP ADDRESS & PORT

Définissez l'adresse de destination et le numéro de port de la notification envoyée par la fonction piège.

! Attention

- Après avoir défini le SNMP, cliquez sur [Switch the main power of monitor off and on now.] ou mettez le moniteur hors tension puis sous tension à nouveau à l'aide de l'interrupteur d'alimentation. Lorsque le moniteur redémarre, patientez 30 secondes environ avant de passer à l'opération suivante.
- En cas de modification de l'adresse IP lorsque la fonction SNMP est active, fermez le moniteur puis remettez-le en marche à l'aide de l'interrupteur d'alimentation général.

Conseils

- En fonction des paramètres définis pour le SNMP, il se peut que ce dernier ne puisse être utilisé qu'après un léger délai d'attente. (Environ 5 minutes.)
- Un maximum de 16 caractères alphanumériques et symboles peuvent être utilisés pour le nom de la communauté, le nom d'utilisateur, et le mot de passe.

■ SERVICE & SUPPORT (URL INFORMATION)

Vous pouvez afficher une URL spécifique dans le champ URL INFORMATION de l'écran INFORMATION quand une erreur spécifique se produit dans le moniteur. (Voir à la page 50.)

SERVICE & SUPPORT - URL INFORMATION

URL INFORMATION: (Max 64 characters)

ALERT: TRIGGER: MESSAGE: CONFIRMATION:

Buttons: [Save]

URL INFORMATION

Saisissez l'URL à afficher sur l'écran INFORMATION en cas d'erreur sur le moniteur. Elle doit comporter au maximum 64 caractères alphanumériques ou symboles.

CONDITION

Spécifiez la condition d'affichage de l'URL.

CONFIRMATION

La page d'accueil de l'URL spécifiée s'affiche. Vous pouvez ainsi vérifier si l'URL saisie est correcte.

Conseils

- Il est également possible de spécifier le texte du message à afficher à la place de l'URL, par exemple le nom d'une personne à contacter ou un numéro de téléphone.

■ Crestron Connected

Afficher le menu de contrôle de Crestron Connected.

Control Menu



1. Exploiter les fonctions ci-dessous.
 - Power..... Mise sous/Hors tension.
 - Mute..... Coupe temporairement le volume.
 - Vol-/Vol+..... Permet de régler le volume sonore.
2. Changer le mode d'entrée.
3. Exploiter les fonctions ci-dessous.
 - Contrast..... Permet de régler le contraste.
 - Black Level.. Permet de régler la luminosité.
 - Colors..... Permet de régler l'intensité de la couleur.
 - Sharpness... Permet de régler la netteté.
4. Exploiter l'écran de menu pour le moniteur.
5. Change les pages aux onglets Tools, Info et Help.

Tools

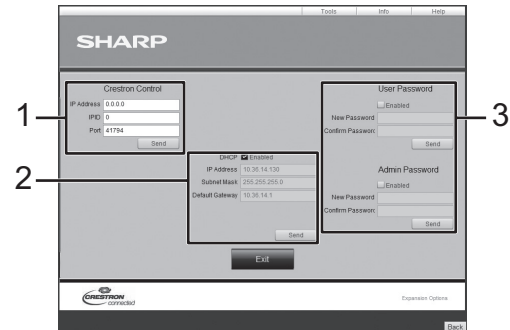

1. Réglages pour le contrôle Creston.
2. Réglages pour le réseau du moniteur.
 - DHCP
 - IP Address (Adresse IP)
 - Subnet Mask (Masque de sous-réseau)
 - Default Gateway (Passerelle par défaut)
3. Paramètres de sécurité.

Règle le mot de passe pour les droits d'utilisateur et d'administrateur sur le menu de contrôle.

Info

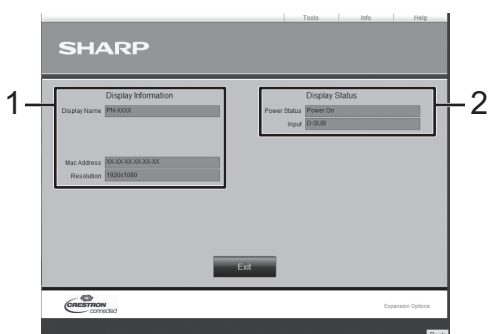

1. Afficher l'information ci-dessous.
 - Display Name (Nom d'affichage)
 - Mac Address (Adresse Mac)
 - Resolution (Résolution)
2. Afficher le statut ci-dessous.
 - Power Status (État de l'alimentation)
 - Input (Entrée)

Help



Envoie aux administrateurs ou reçoit des messages des administrateurs qui utilisent "Crestron Connected"

[Fonctions avancées]

Contrôle par invite de commande

Vous pouvez contrôler le moniteur à l'aide des commandes RS-232C (voir page 39) via le logiciel de la borne et les autres applications appropriées.

Pour utiliser cette fonction, établissez la connexion au moniteur via le navigateur Web.

Lisez le manuel du logiciel de la borne pour des instructions détaillées.

(1) Connectez l'ordinateur au moniteur.

1. Spécifiez l'adresse IP et le numéro du port de données et raccordez l'ordinateur au moniteur.

Lorsque la connexion a été établie avec succès, la réponse reçue est [OK Login:].
2. Envoyez le nom d'utilisateur indiqué dans les paramètres SECURITY. (Voir à la page 51.)
 - Envoyez [Identifiant] + [OK].
 - Si le nom d'utilisateur n'est pas réglé ou si USE FOR Telnet CONNECTION est configuré sur OFF, envoyer [OK].
 - Lorsque la transmission est réussie, la réponse reçue est [OK Password:].
3. Envoyez le mot de passe indiqué dans les paramètres SECURITY. (Voir à la page 51.)
 - Envoyez [Mot de passe] + [OK].
 - Si le mot de passe n'est pas réglé ou si USE FOR Telnet CONNECTION est configuré sur OFF, envoyer [OK].
 - Lorsque la transmission est réussie, la réponse reçue est [OK OK].

(2) Envoyez les commandes pour contrôler le moniteur.

- Les commandes utilisées sont les mêmes que celles du RS-232C. Reportez-vous à la procédure de communication (voir à la page 35) pour l'utilisation.
- Désactivez les commandes fournies avec le tableau de commande RS-232C. (Voir à la page 39.)

(3) Déconnectez la connexion avec le moniteur et quittez la fonction.

1. Envoyez [BYE OK].

Lorsque la transmission est réussie, le message [goodbye] est reçu et la connexion est désactivée.

Conseils

- La connexion est automatiquement désactivée lorsque le temps spécifié dans AUTO LOGOUT TIME expire pendant une période où aucune communication n'est effectuée.

Dépannage

En cas de problème avec l'affichage, veuillez vous référer aux conseils de dépannage suivants, avant d'appeler le service après-vente.

Il n'y a pas d'image ou de son.

- Le cordon d'alimentation est-il débranché ? (Voir à la page 13.)
- L'interrupteur principal est-il mis en position arrêt ? (Voir à la page 17.)
- Le moniteur est-il en mode veille (la diode d'alimentation s'allume-t-elle en orange) ? (Voir à la page 17.)
- Assurez-vous que le mode d'entrée correct a été sélectionné. (Voir à la page 20.)
- Si un équipement externe a été raccordé, assurez-vous qu'il fonctionne (qu'il est en cours de lecture).

La télécommande ne fonctionne pas.

- Les piles sont-elles installées selon la bonne polarité (+,-) ? (Voir à la page 15.)
- Les piles sont-elles épuisées ?
- Pointez la télécommande vers le capteur de télécommande du moniteur. (Voir à la page 15.)
- L'affichage du menu est-il caché ou la fonction est-elle désactivée ? (Voir à la page 34.)
- Le numéro de télécommande affiché sur la télécommande et celui affiché sur le moniteur correspondent-ils ? Vérifiez les numéros sur INFORMATION. (Voir page 33.)

Les boutons de la télécommande ne permettent pas d'agir sur le dispositif connecté par HDMI.

- HDMI CEC LINK <SELON HDMI CEC> est-il configuré sur AUTO dans INPUT SELECT <SÉLECTION D'ENTRÉE> du menu SETUP <INSTALLATION> ?
- Changez de mode d'entrée, puis essayez de revenir au mode d'entrée HDMI.

Le son des haut-parleurs gauche et droit est inversé.

Le son ne provient que d'un seul côté.

- Les câbles audio sont-ils bien connectés ?
- Contrôlez le réglage de BALANCE pour le menu AUDIO. (Voir à la page 25.)

Il y a une image mais pas de son.

- Le son est-il mis en sourdine ?
- Assurez-vous que le volume sonore n'est pas réglé au minimum.
- Les câbles audio sont-ils bien connectés ?
- Le réglage du sous-menu AUDIO SELECT <SÉLECTION ENTRÉE AUDIO> du menu SETUP <INSTALLATION> est-il correct ? (Voir à la page 26.)

Vidéo instable.

- Le signal peut ne pas être compatible.
- Essayer l'ajustement automatique d'écran quand D-SUB[RGB] <D-SUB[RVB]> est utilisé.

La vidéo provenant de la borne d'entrée HDMI ne s'affiche pas correctement.

- Le câble HDMI utilisé est-il conforme à la norme HDMI ? Le moniteur ne fonctionnera pas avec des câbles non conformes à cette norme.
- Le signal d'entrée est-il compatible avec ce moniteur ? (Voir les pages 62 et 63.)

La vidéo provenant de la borne d'entrée DVI-D ne s'affiche pas correctement.

- Le signal d'entrée est-il compatible avec ce moniteur ? (Voir à la page 62.)
- Mettez hors tension l'équipement connecté, puis remettez le sous tension.

La vidéo provenant de la borne d'entrée D-Sub ne s'affiche pas correctement.

- Le réglage du paramètre D-SUB du sous-menu INPUT SELECT <SÉLECTION D'ENTRÉE> du menu SETUP <INSTALLATION> est-il correct ? (Voir à la page 26.)
- Le signal d'entrée est-il compatible avec ce moniteur ? (Voir les pages 62 et 63.)

La vidéo provenant de la DisplayPort ne s'affiche pas correctement.

- Un câble compatible avec la norme DisplayPort a-t-il été utilisé ? Le moniteur ne fonctionnera pas correctement avec des câbles non conformes à cette norme.
- Le signal d'entrée est-il compatible avec ce moniteur ? (voir page 62.)
- Si les moniteurs sont connectés en série, mettez hors tension tous les moniteurs connectés en série puis remettez les sous tension.

Les boutons de commande ne fonctionnent pas.

Il n'y a pas d'image.

- Des bruits provenant de l'extérieur peuvent interférer sur le fonctionnement normal. Coupez l'alimentation puis remettez-la après avoir attendu au moins 5 secondes, et ensuite vérifiez le fonctionnement.

Le mode d'entrée change automatiquement.

- Quand NO SIGNAL AUTO INPUT SEL. <SÉL. ENTRÉE AUTO SI 0 SIGN> est ON et que l'entrée du signal vidéo en cours s'arrête, le mode d'entrée passe automatiquement à un mode de signal vidéo actif. En conséquence, le mode d'entrée peut changer même dans les cas suivants :
 - Quand un ordinateur se met en mode veille.
 - Quand la diffusion d'une vidéo est interrompue par un appareil de diffusion d'enregistrement.

La diode d'alimentation clignote en rouge.

"STATUS <ÉTAT> [xxxx]" apparaît dans le coin de l'écran.

- Le matériel a un problème. Mettez hors tension le moniteur et demandez à votre revendeur SHARP la réparation. (Lorsque le paramètre STATUS ALERT <ALERTE D'ÉTAT> est réglé sur OSD & LED. Cela dépend du réglage.)

Quand "AUTO DIMMING <BAISSE LUM. AUTO>" est affiché.

- Lorsque la température interne du moniteur s'élève de manière excessive, la luminosité du rétro-éclairage diminue automatiquement afin d'empêcher la température d'augmenter. Si vous tentez de régler la luminosité lorsque le moniteur est dans cet état, le message "AUTO DIMMING <BAISSE LUM. AUTO>" apparaît et il vous est impossible de modifier la luminosité.
- Supprimez la cause de la température excessive.

Le moniteur émet parfois un bruit de craquement.

- Vous pouvez parfois entendre un bruit de craquement provenant du moniteur. Ceci se produit lorsque le coffrage de l'appareil se dilate légèrement puis se contracte sous l'effet des changements de température. Ceci n'affecte pas les performances du moniteur.

La vidéo ne s'affiche pas correctement même après que le réglage DisplayPort STREAM <FLUX DisplayPort> a été changé.

- Essayez de redémarrer le moniteur et l'ordinateur.
- La carte vidéo MST (Multi Stream Transport (Transport multi-flux)) est-elle compatible?
Si elle ne l'est pas, réglez à SST (Single Stream Transport (Transport à flux unique)).

La diode d'alimentation clignote alternativement en rouge et en vert.**Quand "TEMPERATURE <TEMPÉRATURE>" apparaît dans le coin de l'écran.**

- Quand la température interne du moniteur s'élève de manière excessive, la luminosité du rétroéclairage diminue automatiquement dans le but de prévenir les problèmes liés à une température élevée. Si cela se produit, "TEMPERATURE <TEMPÉRATURE>" est affiché sur l'écran et la diode d'alimentation clignote alternativement en rouge et en vert. (Lorsque le paramètre TEMPERATURE ALERT <ALERTE DE TEMPÉRATURE> est réglé sur OSD & LED. Cela dépend du réglage.)
- Si la température interne s'élève encore, le moniteur passe automatiquement en mode veille. (La diode d'alimentation continue à clignoter alternativement en rouge et en vert.)
- Supprimez la cause de la température excessive.
 - Si le moniteur se met en mode veille à la suite d'une élévation de la température, éteignez-le, puis rallumez-le pour rétablir un fonctionnement normal. Cependant, le moniteur va passer à nouveau en mode veille si la cause de l'élévation de température n'est pas éliminée. (Voir à la page 7.)
 - Vérifiez si le moniteur n'est pas placé à un endroit où une élévation de température est susceptible de se produire. La température interne s'élève rapidement si les ouvertures de ventilation sur le moniteur sont bouchées.
 - La température interne s'élève rapidement si la poussière s'accumule à l'intérieur du moniteur ou autour des ouvertures de ventilation. Dépoussiérez le moniteur autant que possible. Demandez à un revendeur SHARP de quelle manière la poussière intérieure peut être éliminée.

Caractéristiques

■Caractéristiques du produit

Modèle	PN-R706		PN-R606
Composant LCD	classe 70" (176,56 cm en diagonale) Écran LCD TFT		classe 60" (152,66 cm en diagonale) Écran LCD TFT
Résolution maximum (pixels)	1920 x 1080		
Couleurs max.	Environ 1,06 milliard de couleurs		
Pas de pixel	0,802 mm (H) × 0,802 mm (V)		0,693 mm (H) × 0,693 mm (V)
Luminosité max. (type)	700 cd/m ² *1		
Rapport de contraste (type)	5000: 1		
Angle de vision	176° droite/gauche/haut/bas (rapport de contraste ≥ 10)		
Zone active de l'écran (mm)	1538,88 (L) x 865,62 (H)		1330,56 (L) x 748,44 (H)
Signal d'entrée de l'ordinateur	Numérique (DVI 1,0 conforme à la norme), Analogique RVB (0,7Vp-p) [75 Ω], DisplayPort 1,2, HDMI		
Signal sync	Horizontal/Vertical séparé (TTL : positif/négatif), Sync on green *2, Composite sync (TTL : positif/négatif) *2		
Prêt à l'emploi	VESA DDC2B		
Gestion de l'alimentation électrique	VESA DPMS, DVI DMPM		
Bornes d'entrée	Vidéo	HDMI x 2 DVI-D à 24 broches (compatible HDCP) x 1 Mini D-sub 15 broches sur 3 rangées x 1 DisplayPort x 1	
	Audio	Mini prise stéréo 3,5 mm x 1	
	Système de raccordement en série (RS-232C)	D-sub 9 broches x 1	
Bornes de sortie	Vidéo	DisplayPort x 1	
	Audio	Mini prise stéréo 3,5 mm x 1	
	Système de raccordement en série (RS-232C)	D-sub 9 broches x 1	
Borne-LAN	10 BASE-T/100 BASE-TX		
Borne d'alimentation électrique	5 V, 2 A (5 V, 500 mA quand le logement d'extension est utilisée.) (Connecteur USB de type A)		
Logement d'extension	12 V, 2,4 A (alimentation fournie lors de l'expansion des fonctions avec une pièce optionnelle)		
Sortie du haut-parleur	10 W + 10 W		
Alimentation	CA 100 - 240 V, 2,6 A, 50/60 Hz		CA 100 - 240 V, 2,2 A, 50/60 Hz
Température de fonctionnement *3	0°C à 40°C		
Hygrométrie de fonctionnement	20 % à 80 % (sans condensation)		
Consommation électrique (Mode attente du signal d'entrée *4 / mode veille *5)	230 W (2,5 W / 0,5 W)		190 W (2,5 W / 0,5 W)
	Dimensions (à l'exclusion des éléments qui dépassent) (mm)	Environ 1579 (L) x 65 (P) x 918 (H)	
Poids (kg)	Environ 45		Environ 33

*1 La luminosité dépend du mode d'entrée et des autres réglages d'image. Le niveau de luminosité diminue avec le temps. À cause de la nature de l'équipement, il n'est pas possible de conserver précisément un niveau constant de luminosité.

*2 Borne d'entrée D-sub uniquement.

*3 Lors de l'utilisation du moniteur posé à plat sur une surface (quand le moniteur est basculé de plus de 20 degrés vers le haut ou le bas, par rapport à la perpendiculaire à une surface horizontale), utiliser le moniteur à une température comprise entre 0 °C et 30 °C. La température de fonctionnement du moniteur peut être différente de celle des accessoires additionnels recommandés par SHARP. Lorsque c'est le cas, veuillez vérifier la température de fonctionnement des accessoires additionnels.

*4 Lorsque SUPPLY USB POWER <ALIMENTATION USB> est réglé sur POWER ON ONLY <MARCHE UNIQUEMENT> et qu'aucune pièce facultative n'est attachée.

*5 Lorsque le POWER SAVE MODE <MODE ÉCONOMIE D'ÉNERGIE> est réglé sur ON, SUPPLY USB POWER <ALIMENTATION USB> est réglé sur POWER ON ONLY <MARCHE UNIQUEMENT> et qu'aucune pièce facultative n'est attachée. Lorsque le POWER SAVE MODÉ <MODE ÉCONOMIE D'ÉNERGIE> est réglé sur OFF: 0,8 W

SHARP se réserve le droit d'apporter sans préavis des modifications à la présentation et aux caractéristiques des appareils aux fins d'amélioration. Les valeurs indiquées dans ce document sont les valeurs nominales des appareils de série mais de légères différences peuvent être constatées d'un appareil à l'autre.

Modèle	PN-R556	PN-R496	PN-R426
Composant LCD	classe 55" (138,78 cm en diagonale) Écran LCD TFT	classe 49" (123,20 cm en diagonale) Écran LCD TFT	classe 42" (106,47 cm en diagonale) Écran LCD TFT
Résolution maximum (pixels)	1920 x 1080		
Couleurs max.	Environ 1,07 milliard de couleurs		
Pas de pixel	0,630 mm (H) x 0,630 mm (V)	0,559 mm (H) x 0,559 mm (V)	0,483 mm (H) x 0,483 mm (V)
Luminosité max. (type)	700 cd/m ² *1		
Rapport de contraste (type)	1300: 1		
Angle de vision	178° droite/gauche/haut/bas (rapport de contraste ≥ 10)		
Zone active de l'écran (mm)	1209,6 (L) x 680,4 (H)	1073,8 (L) x 604,0 (H)	927,94 (L) x 521,96 (H)
Signal d'entrée de l'ordinateur	Numérique (DVI 1,0 conforme à la norme), Analogique RVB (0,7Vp-p) [75 Ω], DisplayPort 1,2, HDMI		
Signal sync	Horizontal/Vertical séparé (TTL : positif/négatif), Sync on green *2, Composite sync (TTL : positif/négatif) *2		
Prêt à l'emploi	VESA DDC2B		
Gestion de l'alimentation électrique	VESA DPMS, DVI DMPM		
Bornes d'entrée	Vidéo	HDMI x 2 DVI-D à 24 broches (compatible HDCP) x 1 Mini D-sub 15 broches sur 3 rangées x 1 DisplayPort x 1	
	Audio	Mini prise stéréo 3,5 mm x 1	
	Système de raccordement en série (RS-232C)	D-sub 9 broches x 1	
Bornes de sortie	Vidéo	DisplayPort x 1	
	Audio	Mini prise stéréo 3,5 mm x 1	
	Système de raccordement en série (RS-232C)	D-sub 9 broches x 1	
Borne-LAN	10 BASE-T/100 BASE-TX		
Borne d'alimentation électrique	5 V, 2 A (5 V, 500 mA quand le logement d'extension est utilisée.) (Connecteur USB de type A)		
Logement d'extension	12 V, 2,4 A (alimentation fournie lors de l'expansion des fonctions avec une pièce optionnelle)		
Sortie du haut-parleur	10 W + 10 W		
Alimentation	CA 100 - 240 V, 2,0 A, 50/60 Hz	CA 100 - 240 V, 1,8 A, 50/60 Hz	CA 100 - 240 V, 1,5 A, 50/60 Hz
Température de fonctionnement *3	0°C à 40°C		
Hygrométrie de fonctionnement	20 % à 80 % (sans condensation)		
Consommation électrique (Mode attente du signal d'entrée *4 / mode veille *5)	175 W (2,5 W / 0,5 W)	155 W (2,5 W / 0,5 W)	135 W (2,5 W / 0,5 W)
Dimensions (à l'exclusion des éléments qui dépassent) (mm)	Environ 1231(L) x 57 (P) x 702 (H)	Environ 1095 (L) x 57 (P) x 626 (H)	Environ 949 (L) x 57 (P) x 543,5 (H)
Poids (kg)	Environ 25	Environ 19,5	Environ 15,5

*1 La luminosité dépend du mode d'entrée et des autres réglages d'image. Le niveau de luminosité diminue avec le temps. À cause de la nature de l'équipement, il n'est pas possible de conserver précisément un niveau constant de luminosité.

*2 Borne d'entrée D-sub uniquement.

*3 Lors de l'utilisation du moniteur posé à plat sur une surface (quand le moniteur est basculé de plus de 20 degrés vers le haut ou le bas, par rapport à la perpendiculaire à une surface horizontale), utiliser le moniteur à une température comprise entre 0 °C et 30 °C. La température de fonctionnement du moniteur peut être différente de celle des accessoires additionnels recommandés par SHARP. Lorsque c'est le cas, veuillez vérifier la température de fonctionnement des accessoires additionnels.

*4 Lorsque SUPPLY USB POWER <ALIMENTATION USB> est réglé sur POWER ON ONLY <MARCHE UNIQUEMENT> et qu'aucune pièce facultative n'est attachée.

*5 Lorsque le POWER SAVE MODE <MODE ÉCONOMIE D'ÉNERGIE> est réglé sur ON, SUPPLY USB POWER <ALIMENTATION USB> est réglé sur POWER ON ONLY <MARCHE UNIQUEMENT> et qu'aucune pièce facultative n'est attachée. Lorsque le POWER SAVE MODE <MODE ÉCONOMIE D'ÉNERGIE> est réglé sur OFF: 0,8 W

SHARP se réserve le droit d'apporter sans préavis des modifications à la présentation et aux caractéristiques des appareils aux fins d'amélioration. Les valeurs indiquées dans ce document sont les valeurs nominales des appareils de série mais de légères différences peuvent être constatées d'un appareil à l'autre.

Caractéristiques

■ Dimensions du moniteur

Notez que les valeurs montrées sont des valeurs approximatives.

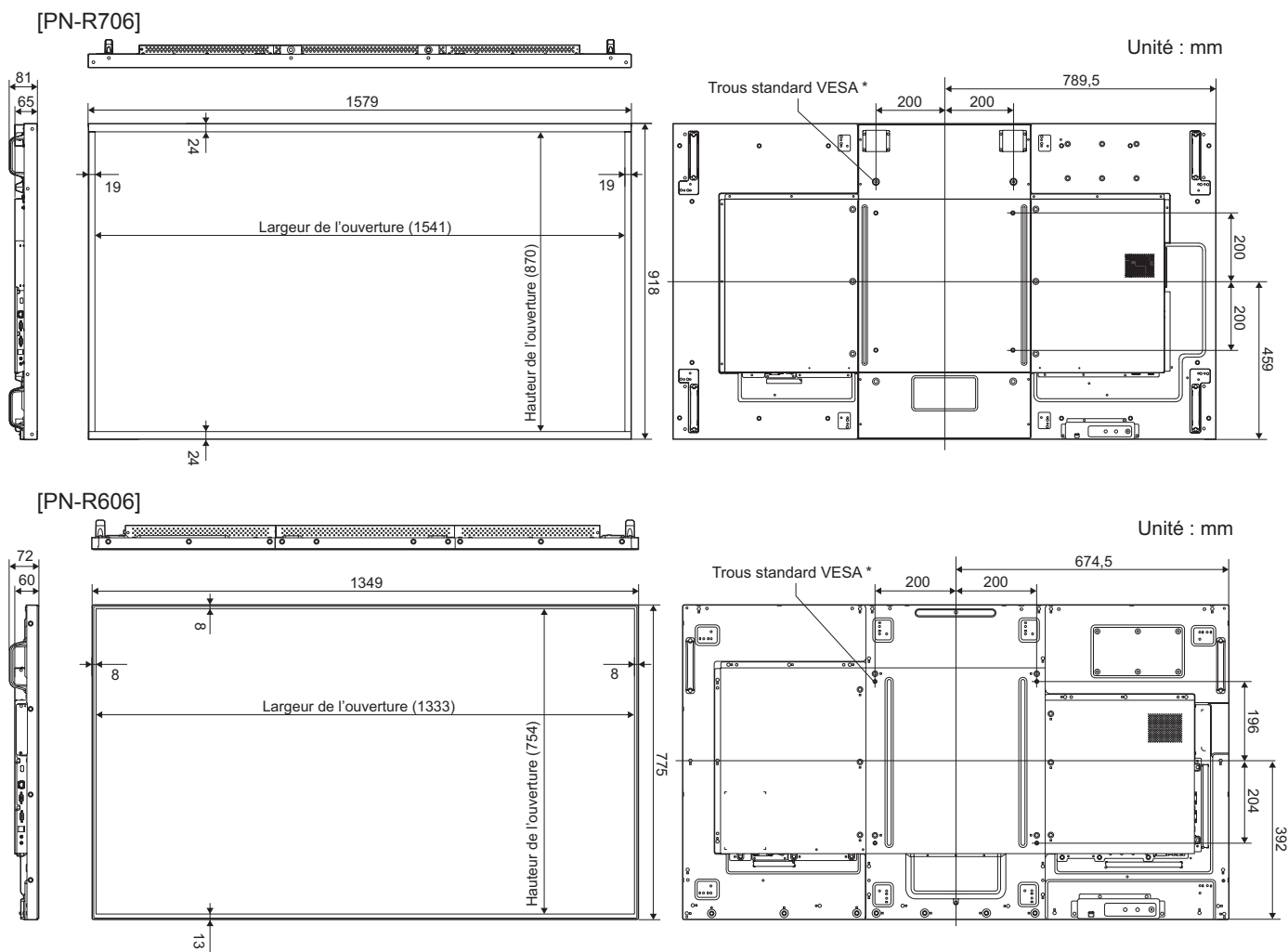

Lors du montage du moniteur, assurez-vous d'utiliser un support de montage mural qui soit conforme à la méthode de montage compatible avec VESA.

SHARP recommande l'utilisation des vis M6 et de les serrer.

Remarquez que la profondeur des trous des vis du moniteur est de 14 mm. Relâcher le montage peut causer la chute du produit, entraînant des blessures sérieuses pour les personnes aussi bien que des dommages au produit. La vis et le trou doivent être appareillés ensemble sur plus de 12 mm de longueur de filetage. Utilisez un support approuvé par la norme UL1678 et capable de supporter au moins quatre fois le poids du moniteur.

[PN-R556]

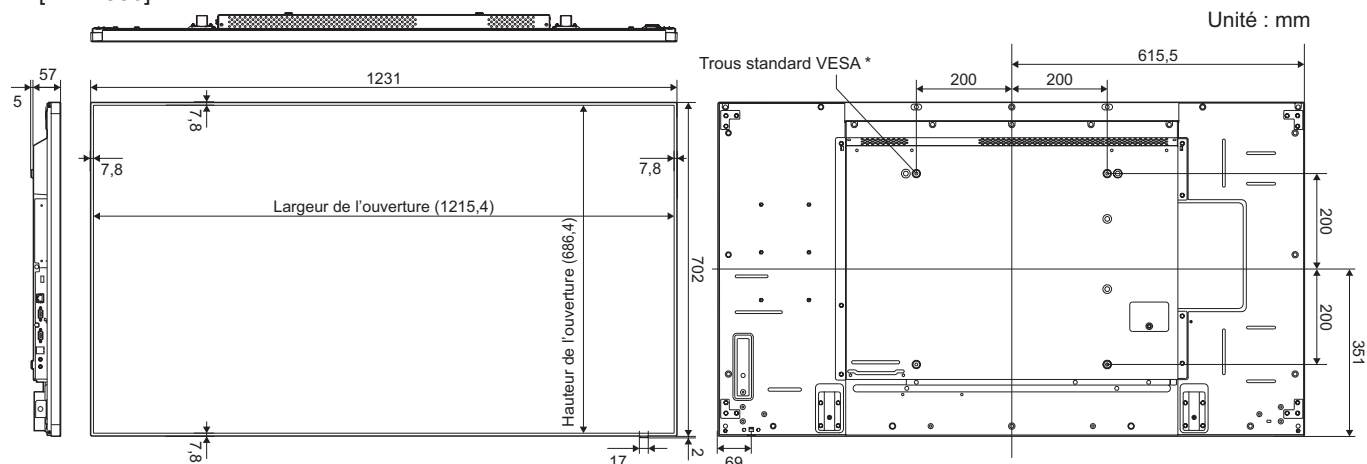

[PN-R496]

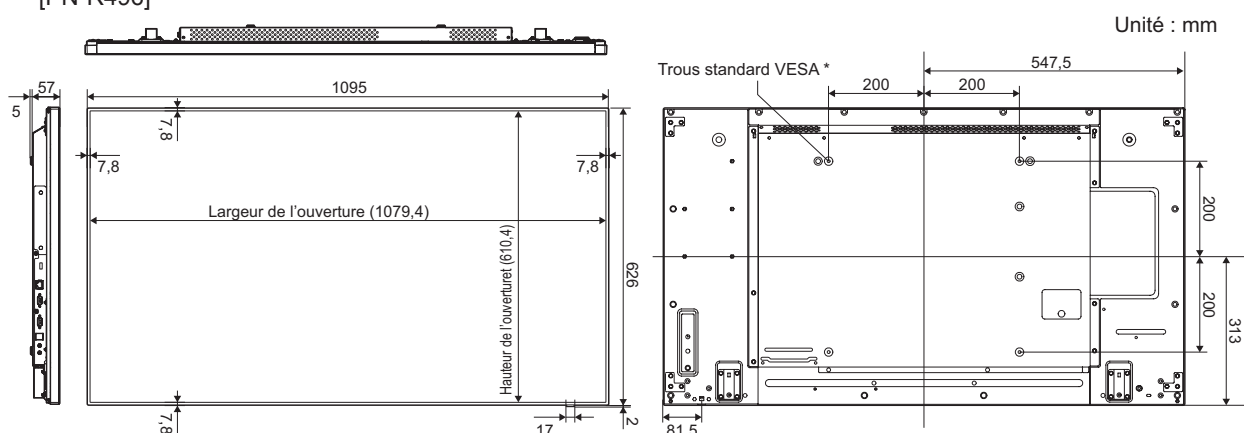

[PN-R426]

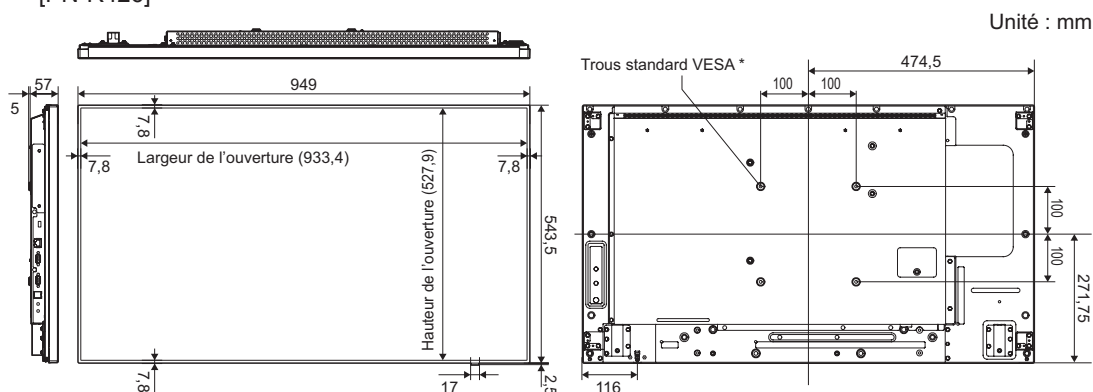

Lors du montage du moniteur, assurez-vous d'utiliser un support de montage mural qui soit conforme à la méthode de montage compatible avec VESA.

SHARP recommande l'utilisation des vis M6 et de les serrer.

Remarquez que la profondeur des trous des vis du moniteur est de 10 mm. Relâcher le montage peut causer la chute du produit, entraînant des blessures sérieuses pour les personnes aussi bien que des dommages au produit. La vis et le trou doivent être appareillés ensemble sur plus de 8 mm de longueur de filetage. Utilisez un support approuvé par la norme UL1678 et capable de supporter au moins quatre fois le poids du moniteur.

■ DDC (plug and play)

Le moniteur supporte la norme VESA DDC (Display Data Channel).

DDC est une norme de signal pour le système prêt à l'emploi (plug and play) entre des moniteurs et des ordinateurs. Des informations telles que la résolution ou d'autres paramètres sont échangées entre le moniteur et l'ordinateur. Cette fonction peut être utilisée si l'ordinateur est compatible avec la norme DDC et s'il est configuré pour détecter des moniteurs plug and play. Plusieurs types de norme DDC existent, en fonction de la méthode de communication utilisée. Ce moniteur est conforme à la norme DDC2B.

Caractéristiques

■ Gestion de l'alimentation

Ce moniteur est conforme aux systèmes VESA DPMS et DVI DMPM. La carte vidéo et l'ordinateur doivent être conformes à la même norme afin que la fonction de gestion de l'alimentation du moniteur soit active.

DPMS : Signalisation de la gestion de l'alimentation de l'affichage

DMPM : Gestion numérique de l'alimentation du moniteur

DPMS	Écran	Consommation électrique*1	Hsync	Vsync
ON STATE	Affichage activé	230 W 190 W 175 W 155 W 135 W	Oui	Oui
STANDBY	Affichage désactivé	2,5 W*2	No	Oui
SUSPEND		2,5 W*2	Oui	No
OFF STATE		2,5 W*2	No	No
		2,5 W*2		

DMPM	Écran	Consommation électrique*1
Monitor ON	Affichage activé	230 W 190 W 175 W 155 W 135 W
Active OFF	Affichage désactivé	2,5 W*2 2,5 W*2 2,5 W*2 2,5 W*2 2,5 W*2

*1 Les valeurs correspondent, de haut en bas, au PN-R706, au PN-R606, au PN-R556, au PN-R496 et au PN-R426.

*2 Quand SUPPLY USB POWER <ALIMENTATION USB> est réglé sur POWER ON ONLY <MARCHE UNIQUEMENT> et qu'aucune pièce facultative n'est attachée

■ Tableau des fréquences de signaux compatibles (PC)

Résolution de l'écran		Hsync	Vsync	Fréquence du point	Numérique			Analogique (D-sub)
					DVI-D	HDMI	DisplayPort	
VESA	640 × 480	31,5kHz	60Hz	25,175MHz	Oui	Oui	Oui	Oui
		37,9kHz	72Hz	31,5MHz	Oui	Oui	Oui	Oui
		37,5kHz	75Hz	31,5MHz	Oui	Oui	Oui	Oui
	800 × 600	35,1kHz	56Hz	36,0MHz	-	-	-	Oui
		37,9kHz	60Hz	40,0MHz	Oui	Oui	Oui	Oui
		48,1kHz	72Hz	50,0MHz	Oui	Oui	Oui	Oui
		46,9kHz	75Hz	49,5MHz	Oui	Oui	Oui	Oui
	848 × 480	31,0kHz	60Hz	33,75MHz	Oui	-	-	Oui
	1024 × 768	48,4kHz	60Hz	65,0MHz	Oui	Oui	Oui	Oui
		56,5kHz	70Hz	75,0MHz	Oui	Oui	Oui	Oui
		60,0kHz	75Hz	78,75MHz	Oui	Oui	Oui	Oui
	1152 × 864	67,5kHz	75Hz	108,0MHz	Oui	Oui	Oui	Oui
	1280 × 768	47,8kHz	60Hz	79,5MHz	Oui	-	Oui	Oui
		60,3kHz	75Hz	102,25MHz	Oui	-	Oui	Oui
	1280 × 800	49,7kHz	60Hz	83,5MHz	Oui	Oui	Oui	Oui
	1280 × 960	60,0kHz	60Hz	108,0MHz	Oui	Oui	Oui	Oui
	1280 × 1024	64,0kHz	60Hz	108,0MHz	Oui	Oui	Oui	Oui
		80,0kHz	75Hz	135,0MHz	Oui	Oui	Oui	Oui
	1360 × 768	47,7kHz	60Hz	85,5MHz	Oui	Oui	Oui	Oui
	1400 × 1050	65,3kHz	60Hz	121,75MHz	Oui	Oui	Oui	Oui
1440 × 900	55,9kHz	60Hz	106,5MHz	Oui	Oui	Oui	Oui	
1600 × 1200 ^{*1}	75,0kHz	60Hz	162,0MHz	Oui	Oui	Oui	Oui	
1680 × 1050	65,3kHz	60Hz	146,25MHz	Oui	Oui	Oui	Oui	
1920 × 1200 ^{*1}	74,0kHz	60Hz	154,0MHz	Oui	Oui	-	Oui	
Grand écran	1280 × 720	44,7kHz	60Hz	74,4MHz	Oui	Oui	Oui	Oui
	1920 × 1080	67,5kHz	60Hz	148,5MHz	Oui	Oui	Oui	Oui
	3840 × 2160 ^{*1*2}	54,0kHz	24Hz	297,0MHz	-	Oui	Oui	-
		56,3kHz	25Hz	297,0MHz	-	Oui	Oui	-
		67,5kHz	30Hz	297,0MHz	-	Oui	Oui	-
4096 × 2160 ^{*1*2}	54,0kHz	24Hz	297,0MHz	-	Oui	-	-	
TEXTE US	720 × 400	31,5kHz	70Hz	28,3MHz	Oui	Oui	Oui	Oui
Sun	1024 × 768	48,3kHz	60Hz	64,13MHz	-	-	-	Oui
		53,6kHz	66Hz	70,4MHz	-	-	-	Oui
		56,6kHz	70Hz	74,25MHz	-	-	-	Oui
	1152 × 900	61,8kHz	66Hz	94,88MHz	-	-	-	Oui
		71,8kHz	76,2Hz	108,23MHz	-	-	-	Oui
	1280 × 1024	71,7kHz	67,2Hz	117,01MHz	-	-	-	Oui
		81,1kHz	76Hz	134,99MHz	-	-	-	Oui
1600 × 1000	68,6kHz	66Hz	135,76MHz	-	-	-	Oui	

*1 Affiche une image réduite, sauf en Dot by Dot <Pt par Pt>. En Dot by Dot <Pt par Pt>, l'image est redimensionnée à la taille de l'écran puis affichée.

*2 Utilisez quand ENLARGE<AGRANDIR> est sur ON. L'utilisation d'un seul moniteur avec ce réglage entraîne une dégradation de la qualité de l'image. L'image ne peut pas être affichée sur l'écran annexe.

- Selon l'ordinateur connecté, des images peuvent ne pas être correctement affichées même si un signal compatible décrit ci-dessus est envoyé en entrée.
- Les valeurs des fréquences pour la Sun sont des valeurs de référence.

■Tableau des fréquences de signaux compatibles (AV)

Résolution de l'écran	Fréquence	HDMI	Composant
1920 × 1080p	24Hz	Oui	-
	50Hz	Oui	Oui
	59,94Hz	Oui	Oui
	60Hz	Oui	Oui
1920 × 1080i	50Hz	Oui	Oui
	59,94Hz	Oui	Oui
	60Hz	Oui	Oui
1280 × 720p	50Hz	Oui	Oui
	59,94Hz	Oui	Oui
	60Hz	Oui	Oui
720 × 576p	50Hz	Oui	Oui
720 × 480p	59,94Hz	Oui	Oui
	60Hz	Oui	Oui
640 × 480p(VGA)	59,94Hz	Oui	-
	60Hz	Oui	-
720(1440) × 576i	50Hz	Oui	Oui
720(1440) × 480i	59,94Hz	Oui	Oui
	60Hz	Oui	Oui

■Broches de la borne d'entrée HDMI

(Connecteur HDMI)

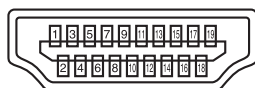

No.	Fonction	No.	Fonction
1	TMDS donnée 2+	11	TMDS horloge blindage
2	TMDS données 2 blindages	12	TMDS horloge-
3	TMDS donnée 2-	13	CEC
4	TMDS donnée 1+	14	N.C.
5	TMDS données 1 blindage	15	SCL
6	TMDS donnée 1-	16	SDA
7	TMDS donnée 0+	17	DDC/CEC GND
8	TMDS données 0 blindage	18	+5 V
9	TMDS donnée 0-	19	Détection connexion à chaud
10	TMDS horloge+		

■Broches de la borne d'entrée D-sub

(Mini D-sub à 15 broches)

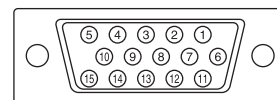

No.	Fonction	No.	Fonction
1	Entrée du signal vidéo rouge	9	+5 V
2	Entrée du signal vidéo vert	10	MASSE
3	Entrée du signal vidéo bleu	11	N.C.
4	N.C.	12	DDC donnée
5	MASSE	13	Entrée du signal Hsync
6	MASSE pour le signal vidéo rouge	14	Entrée du signal Vsync
7	MASSE pour le signal vidéo vert	15	DDC horloge
8	MASSE pour le signal vidéo bleu		

■Broches de la borne d'entrée RS-232C

(D-sub à 9 broches)

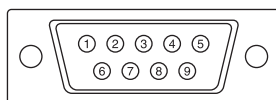

No.	Fonction	No.	Fonction
1	N.C.	6	N.C.
2	Donnée transmise	7	N.C.
3	Donnée reçue	8	N.C.
4	N.C.	9	N.C.
5	MASSE		

■Broches de la borne d'entrée DisplayPort

(DisplayPort à 20 broches)

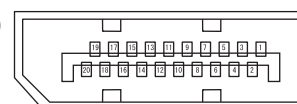

No.	Fonction	No.	Fonction
1	Ligne principale 3-	11	Masse
2	Masse	12	Ligne principale 0+
3	Ligne principale 3+	13	Masse
4	Ligne principale 2-	14	Masse
5	Masse	15	Aux +
6	Ligne principale 2+	16	Masse
7	Ligne principale 1-	17	Aux -
8	Masse	18	Détection connexion à chaud
9	Ligne principale 1+	19	Masse
10	Ligne principale 0-	20	3,3 V

Caractéristiques

■ Broches de la borne d'entrée DVI-D

(DVI-D à 24 broches)

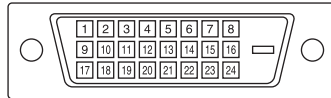

No.	Fonction	No.	Fonction
1	TMDS donnée 2-	13	N.C.
2	TMDS donnée 2+	14	+5 V
3	TMDS donnée 2/4 blindage	15	MASSE
4	N.C.	16	Détection connexion à chaud
5	N.C.	17	TMDS donnée 0-
6	DDC horloge	18	TMDS donnée 0+
7	DDC donnée	19	TMDS donnée 0/5 blindage
8	N.C.	20	N.C.
9	TMDS donnée 1-	21	N.C.
10	TMDS donnée 1+	22	TMDS horloge blindage
11	TMDS donnée 1/3 blindage	23	TMDS horloge+
12	N.C.	24	TMDS horloge-

■ Broches de la borne de sortie RS-232C

(D-sub à 9 broches)

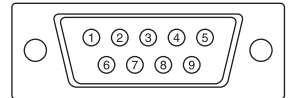

No.	Fonction	No.	Fonction
1	N.C.	6	N.C.
2	Donnée reçue	7	N.C.
3	Donnée transmise	8	N.C.
4	N.C.	9	N.C.
5	MASSE		

■ Broches de la borne de sortie DisplayPort

(DisplayPort à 20 broches)

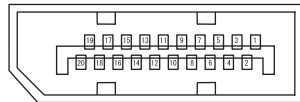

No.	Fonction	No.	Fonction
1	Ligne principale 0+	11	Masse
2	Masse	12	Ligne principale 3-
3	Ligne principale 0-	13	Masse
4	Ligne principale 1+	14	Masse
5	Masse	15	Aux +
6	Ligne principale 1-	16	Masse
7	Ligne principale 2+	17	Aux -
8	Masse	18	Détection connexion à chaud
9	Ligne principale 2-	19	Masse
10	Ligne principale 3+	20	3,3 V

Précautions pour le montage (À l'attention des revendeurs et techniciens SHARP)

- L'installation, le démontage ou le déplacement du moniteur doit être fait par 3 personnes ou plus.
(PN-R556/PN-R496/PN-R426 : 2 personnes ou plus.)
- Veillez à utiliser un support mural conçu ou prévu pour la fixation du moniteur.
- Ce moniteur est prévu pour être installé sur un mur ou un pilier en béton. Un travail de renforcement pourrait s'avérer nécessaire pour certains matériaux tels que le plâtre, un mince panneau de plastique ou le bois avant de commencer l'installation.
- Le mur sur lequel ce moniteur et le support doivent être installés doit pouvoir supporter, au moins, 4 fois son poids ou davantage. Installez de la manière qui convient le mieux en fonction du matériau et de la structure.
- **[PN-R706/PN-R606]**
Pour fixer un support de montage compatible avec VESA, utilisez des vis M6 de 12 mm à 14 mm plus longues que l'épaisseur du support de montage.

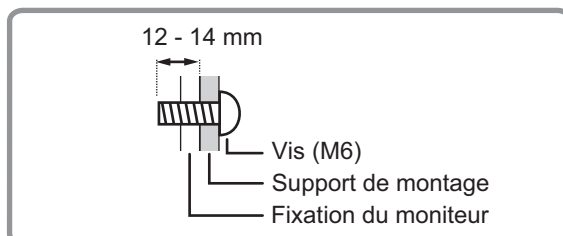

- **[PN-R556/PN-R496/PN-R426]**
Pour fixer un support de montage compatible avec VESA, utilisez des vis M6 de 8 mm à 10 mm plus longues que l'épaisseur du support de montage.

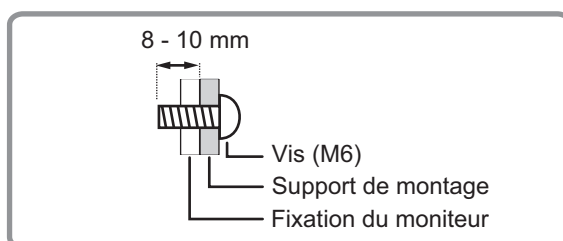

- N'utilisez pas de tournevis à percussion.
- **[PN-R706/PN-R606]**
Assurez-vous de tenir le moniteur par les poignées ou par les zones du haut, bas, et des côtés, indiquées dans  dans la figure ci-dessous quand vous le déplacez. Ne le tenez pas par l'écran LCD. Cela risque d'endommager le produit, provoquer une panne ou des blessures.

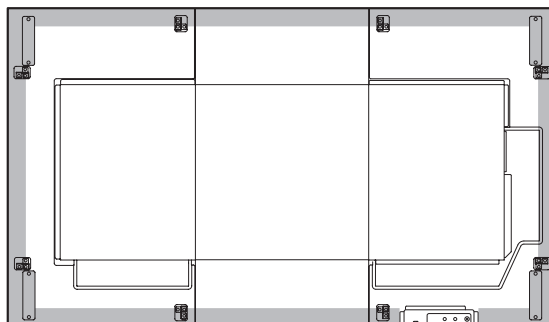

- **[PN-R556/PN-R496/PN-R426]**
Assurez-vous de tenir le moniteur par les zones du haut, bas, et des côtés, indiquées dans  dans la figure ci-dessous quand vous le déplacez. Ne le tenez pas par l'écran LCD. Cela risque d'endommager le produit, provoquer une panne ou des blessures.

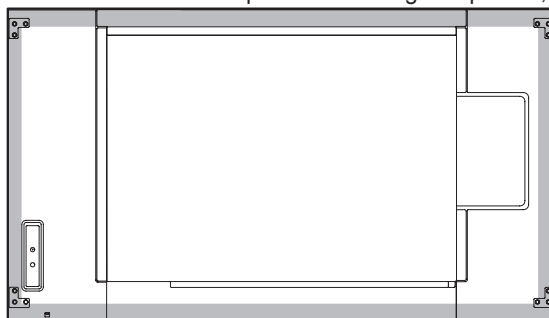

- Après le montage, assurez-vous que le moniteur est bien fixé au mur ou au support, sans risque de relâche.
- N'utilisez pas de trous de vis autres que les trous standard VESA pour l'installation.
- Consulter un distributeur SHARP agréé en cas d'utilisation d'un moniteur posé à plat sur une surface (quand un moniteur est basculé de 20 degrés ou plus par rapport à la perpendiculaire d'une surface horizontale), car le montage doit répondre à des conditions spécifiques. (Voir à la page 7.)
- Pour masquer le trou de la vis, utilisez les autocollants fournis. (Pour PN-R706 seulement)

SHARP[®]
SHARP CORPORATION