

SHARP[®]

MODELE: AR-5516S
AR-5520S

SYSTEME MULTIFONCTIONS NUMERIQUE

MODE D'EMPLOI



TABLE DES MATIERES

1 AVANT D'UTILISER L'APPAREIL

NOM DES DIVERS ELEMENTS ET FONCTIONS	4
● TABLEAU DE BORD	6
MISE SOUS TENSION ET HORS TENSION	8
● MISE SOUS TENSION	8
● MISE HORS TENSION	8
CHARGEMENT DU PAPIER	9
● PAPIER	9
● CHARGEMENT DU PAPIER	10
● MODIFICATION DU PARAMETRE DE FORMAT PAPIER D'UN MAGASIN	12
FONCTIONNEMENT EN MODE COPIE ET IMPRIMANTE	14

2 FONCTIONS DE COPIE

COPIE NORMALE	15
● REALISATION D'UNE COPIE PLUS SOMBRE OU PLUS CLAIRE	18
● SELECTION DU MAGASIN	18
● REGLAGE DU NOMBRE DE COPIES	19
REDUCTION/AGRANDISSEMENT/ZOOM	19
● SELECTION AUTOMATIQUE DU TAUX.....	19
● SELECTION MANUELLE DU TAUX.....	20
● SELECTION SEPARÉE DES TAUX DE REPRODUCTION VERTICAL ET HORIZONTAL (Copie ZOOM XY).....	21
COPIE RECTO VERSO A L'AIDE DU PLATEAU D'ALIMENTATION AUXILIAIRE	23
COPIE SUR DEUX PAGES	24
INTERRUPTION DE COPIE (Copie interrompue)	25

3 FONCTIONS IMPRIMANTE

IMPRESSION DE BASE	26
● OUVERTURE DU PILOTE DE L'IMPRIMANTE A PARTIR DU BOUTON "Démarrer"	27
ECRAN DE CONFIGURATION DU PILOTE DE L'IMPRIMANTE	28
CONFIGURATION DES FONCTIONS D'IMPRESSION AVANCEES	29
● IMPRESSION DE PLUSIEURS PAGES SUR UNE SEULE FEUILLE (Impression N-Up)	29
● AJUSTEMENT DE L'IMAGE IMPRIMEE AU PAPIER (Ajuster à la taille du papier)	30

- ROTATION DE 180 DEGRES DE L'IMAGE IMPRIMEE (Rotation de 180 degrés)..... 30
- AGRANDISSEMENT/REDUCTION DE L'IMAGE D'IMPRESSION (Zoom)..... 31
- IMPRESSION DU TEXTE ET DES LIGNES PALES EN NOIR (Texte en noir/lignes en noir)..... 31
- REGLAGE DE LA LUMINOSITE ET DU CONTRASTE DE L'IMAGE (Réglage de l'image) 32 |- IMPRESSION D'UN FILIGRANE (Filigrane) ... 32

SAUVEGARDE DES PARAMETRES D'IMPRESSION UTILISES FREQUEMMENT

- | | |
|---|----|
| SAUVEGARDE DES PARAMETRES AU MOMENT DE L'IMPRESSION (Réglages utilisateur) | 33 |
|---|----|

PRESENTATION DE LA FENETRE D'ETAT D'IMPRESSION

4 PARAMETRES UTILISATEUR

REGLAGE DU NIVEAU D'EXPOSITION AUTOMATIQUE	35
ACTIVATION DU MODE D'ECONOMIE DU TONER	36
PERSONNALISATION DES PARAMETRES (Réglages système)	37
● REGLAGES SYSTEME	37
● SELECTION D'UN REGLAGE POUR CONFIGURER UN REGLAGE SYSTEME	39
PARAMETRES DU MODE D'UTILISATION CONTROLEE	40
● MODE D'UTILISATION CONTROLEE.....	40
● PARAMETRES DU MODE D'UTILISATION CONTROLEE	40
● SELECTION DE PARAMETRES DU MODE D'UTILISATION CONTROLEE	41

5

GUIDE DE DEPANNAGE

GUIDE DE DEPANNAGE	44
● PROBLEMES D'APPAREIL/DE COPIE	45
● PROBLEMES D'IMPRESSION	48
TEMOINS ET MESSAGES D'AFFICHAGE.....	50
RETRAIT DU PAPIER BLOQUE	51
● BOURRAGE PAPIER DANS LE SPF	51
● BOURRAGE PAPIER DANS LE PLATEAU D'ALIMENTATION AUXILIAIRE.....	52
● BOURRAGE PAPIER DANS L'APPAREIL	53
● BOURRAGE PAPIER DANS LE MAGASIN PAPIER SUPERIEUR	56
● BOURRAGE PAPIER DANS LE MAGASIN PAPIER INFERIEUR.....	57
REMPACEMENT DE LA CARTOUCHE DE TONER	58

6

ENTRETIEN PERIODIQUE

VERIFICATION DU COMPTEUR TOTAL DE SORTIES ET DU NIVEAU DE TONER.....	59
● VERIFICATION DU COMPTEUR TOTAL DE SORTIES	59
● VERIFICATION DU NIVEAU DE TONER.....	60
ENTRETIEN PERIODIQUE.....	61
● NETTOYAGE DE LA VITRE D'EXPOSITION ET DU COUVERCLE/SPF.....	61
● NETTOYAGE DE LA VITRE DE NUMERISATION (SEULEMENT SI UN SPF EST INSTALLE)	61
● NETTOYAGE DU ROULEAU D'ALIMENTATION PAPIER DU PLATEAU D'ALIMENTATION AUXILIAIRE	62
● NETTOYAGE DU CHARGEUR DE TRANSFERT	62

7

PERIPHERIQUES ET FOURNITURES

PERIPHERIQUES	63
● CHARGEUR AUTOMATIQUE DE DOCUMENTS	64
● CASSETTE PAPIER DE 250 FEUILLES/ CASSETTE PAPIER DE 2 X 250 FEUILLES...	64
CONSERVATION DES FOURNITURES	65
● CONSERVATION APPROPRIEE	65

INTRODUCTION

Ce manuel décrit les fonctions de copie et d'imprimante des systèmes multifonctions numériques AR-5516S/AR-5520S.



- Lorsque la mention "AR-XXXX" apparaît dans ce manuel, "XXXX" remplace le nom de votre modèle. Pour savoir quel modèle vous utilisez, voir la section "DIFFERENCES ENTRE LES MODELES" dans le mode d'emploi.
- Les captures d'écrans et les procédures de ce manuel concernent principalement Windows Vista. Dans d'autres versions de Windows, les captures peuvent être différentes de celles qui se trouvent dans ce document.
- Pour plus d'informations sur l'utilisation de votre système d'exploitation, reportez-vous au manuel de référence du système d'exploitation ou à l'aide en ligne.

Les écrans et messages de l'affichage ainsi que les noms principaux de ce manuel peuvent être différents de ceux de la machine réelle pour des raisons d'amélioration et de modification du produit.

Ce chapitre contient des informations de base qui doivent être lues avant d'utiliser l'appareil.

NOM DES DIVERS ELEMENTS ET FONCTIONS

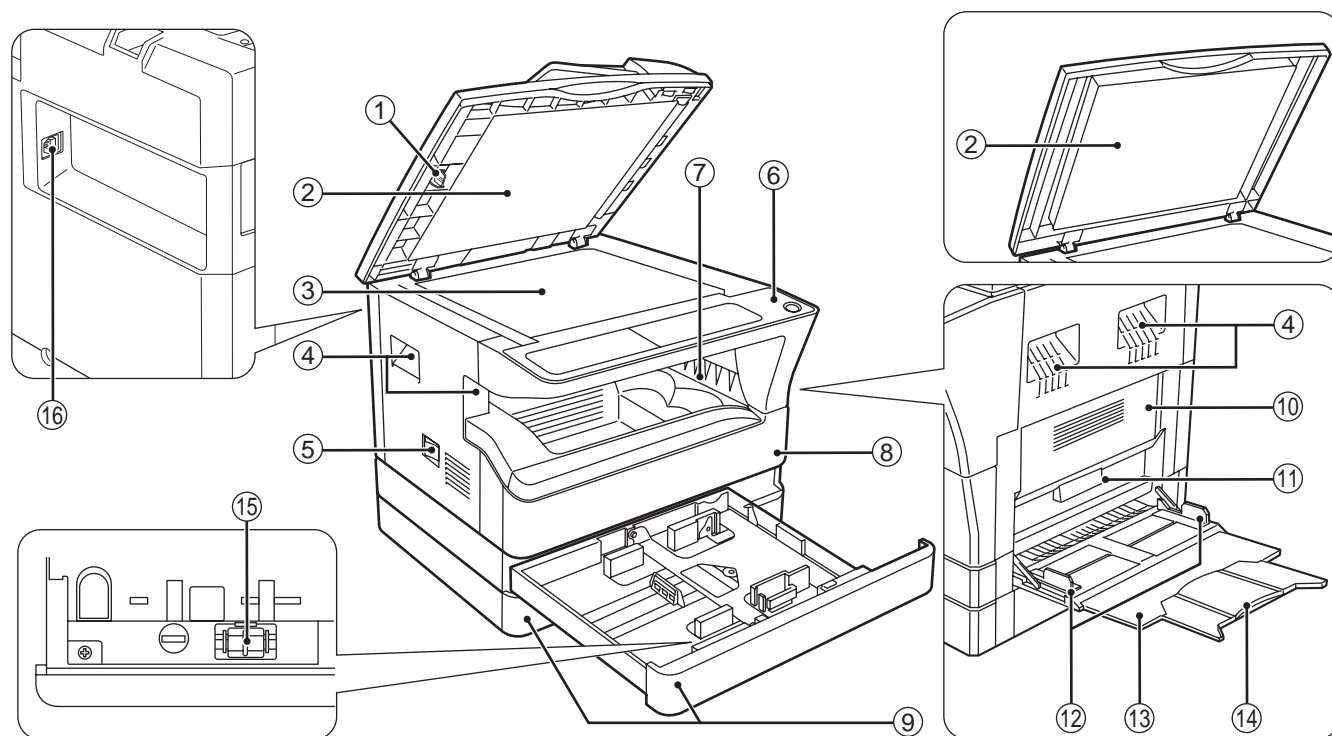

- ① **Tampon (lorsque le SPF est installé)**
Utilisez ce tampon pour nettoyer la vitre de numérisation. (p.61)
- ② **Couvercle du chargeur de documents (lorsque le SPF est installé) / couvercle**
Ouvrez-le pour faire des copies depuis la vitre d'exposition. (p.15)
- ③ **Vitre d'exposition**
Placez l'original à numériser face vers le bas. (p.15)
- ④ **Poignées**
Utilisez-les pour déplacer l'appareil.
- ⑤ **Interrupteur général**
Appuyez sur cet interrupteur pour mettre l'appareil sous tension et hors tension. (p.8)
- ⑥ **Tableau de bord**
Comporte des touches de fonctionnement et des voyants de signalisation. (p.6)
- ⑦ **Plateau de sortie du papier**
Les copies et les impressions sont déposées sur ce plateau.
- ⑧ **Capot avant**
Ouvrez ce capot pour dégager les bourrages papier et effectuer l'entretien de l'appareil. (p.54, p.58)
- ⑨ **Magasins papier**
Chaque magasin contient 250 feuilles de papier. (p.10)
- ⑩ **Capot latéral**
Ouvrez ce capot pour dégager les bourrages papier et effectuer l'entretien de l'appareil. (p.52, p.53)
- ⑪ **Poignée du capot latéral**
Tirez sur cette poignée pour ouvrir le capot latéral. (p.52)
- ⑫ **Guides du plateau d'alimentation auxiliaire**
Réglez-les selon la largeur du papier. (p.11)
- ⑬ **Plateau d'alimentation auxiliaire**
Du papier et même du papier spécial (tel que du papier transparent) peut être utilisé dans le plateau d'alimentation auxiliaire. (p.11, p.23)
- ⑭ **Rallonge du plateau d'alimentation auxiliaire**
Tirez sur cette rallonge lorsque vous utilisez du papier grand format tel que les formats B4 et A3. (p.11)
- ⑮ **Dispositif de nettoyage de chargeur**
Utilisez ce dispositif pour nettoyer le chargeur de transfert. (p.62)
- ⑯ **Port USB 2.0**
Connectez-le à votre ordinateur pour utiliser le mode imprimante. (Mode d'emploi)

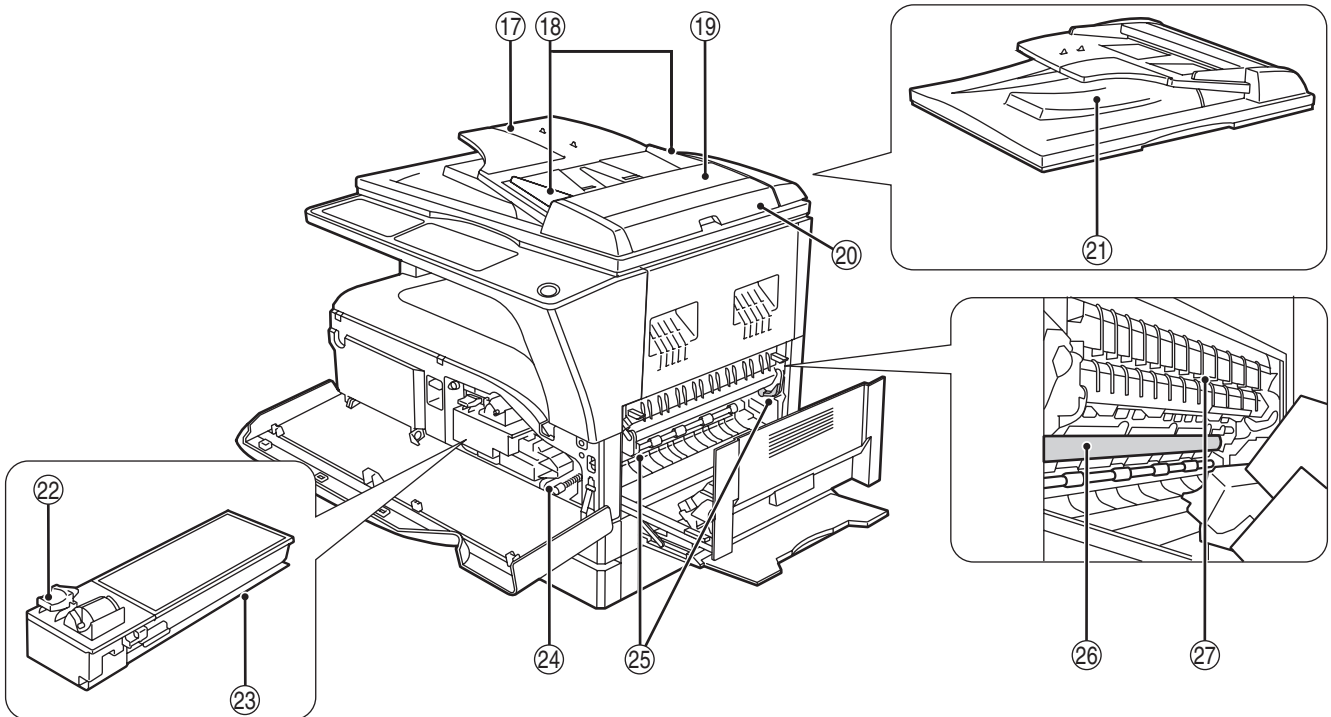

⑰ **Plateau du chargeur de documents (lorsque le SPF est installé)**

Placez l'original/les originaux à numériser face vers le haut. Contient jusqu'à 40 originaux.

⑱ **Guides d'original (lorsque le SPF est installé)**

Réglez-les selon le format des originaux.

⑲ **Capot du rouleau d'alimentation gauche (lorsque le SPF est installé)**

Ouvrez-le pour retirer les originaux bloqués. (p.51)

⑳ **Capot du rouleau d'alimentation droit (lorsque le SPF est installé)**

Ouvrez-le pour retirer les originaux bloqués. (p.51)

㉑ **Zone de sortie (lorsque le SPF est installé)**

Les originaux sortent ici de l'appareil après copie/numérisation.

㉒ **Levier de déverrouillage de la cartouche de toner**

Pour remplacer la cartouche de toner, tirez-la tout en poussant sur ce levier.

㉓ **Cartouche de toner**

Contient du toner. (p.58)

㉔ **Bouton de rotation des rouleaux**

Tournez ce bouton pour retirer le papier bloqué. (p.53, p.54)

㉕ **Leviers de déverrouillage de l'unité de fixation**

Pour retirer un papier bloqué dans l'unité de fixation, poussez ces leviers vers le bas et retirez le papier. (p.54)

Avertissement L'unité de fixation est chaude. Ne touchez pas l'unité de fixation lorsque vous retirez du papier bloqué. Ceci risquerait d'entraîner une brûlure ou une blessure.

㉖ **Tambour photoconducteur**

Les copies d'originaux s'effectuent sur le tambour photoconducteur.

㉗ **Guide papier de l'unité de fixation**

Ouvrez pour retirer le papier bloqué.

Remarque Le nom du modèle apparaît sur le capot avant des appareils.

TABLEAU DE BORD

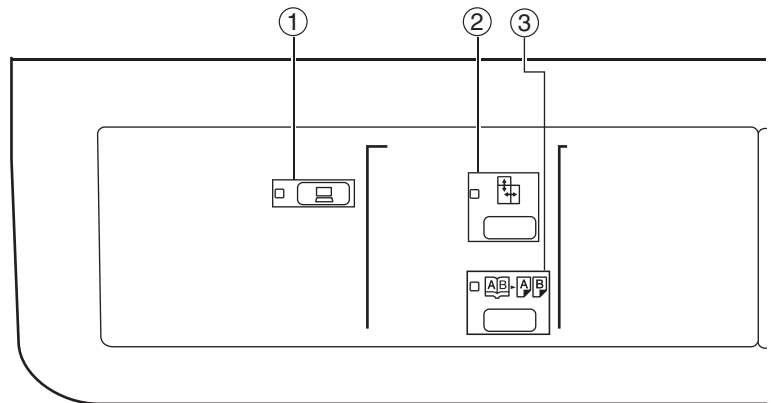

- ① **Touche et témoin EN LIGNE** ()
Appuyez sur cette touche pour basculer l'appareil entre en ligne et hors ligne. Le témoin s'allume lorsque l'appareil est en ligne et s'éteint lorsque l'appareil est hors ligne. Le témoin clignote lorsque l'appareil reçoit des données d'impression et que l'impression est interrompue momentanément. (p.26)
- ② **Touche et témoin de zoom XY** ()
Appuyez sur cette touche pour modifier les taux de reproduction horizontal et vertical de manière indépendante. (p.21)
- ③ **Touche et témoin de copie sur deux pages** ()
Utilisez cette touche pour réaliser des copies individuelles de deux pages d'un livre ouvert ou d'un autre original de deux pages. (p.24)
- ④ **Touche et témoins de modes AUTO/MANUEL/PHOTO** (/ /)
Utilisez cette touche pour sélectionner le mode d'exposition : "AUTO", "MANUEL" ou "PHOTO". (p.18)
- ⑤ **Touche ORIGINAL** () / **témoins de format de l'original**
Utilisez cette touche pour entrer le format d'original. (p.12) Le format d'original sélectionné s'allume.
- ⑥ **Témoins de format papier**
S'allument pour indiquer le format papier sélectionné. (p.12)
- ⑦ **Témoins d'emplacement d'alimentation papier / emplacement du bourrage**
L'emplacement d'alimentation papier sélectionné est indiqué par un témoin allumé (). (p.15)
L'emplacement général du papier bloqué est indiqué par un témoin rouge clignotant (). (p.51)
- ⑧ **Témoins d'alarme**
[] Témoin d'intervention technicien requise (p.50)
[] Témoin de remplacement de cartouche de toner requis (p.50)
[] Témoin de remplacement de développeur requis (p.50)
[] Témoin de manque de papier (p.50)
[] Témoin de bourrage papier (p.50)
- ⑨ **Affichage**
Indique le nombre de copies, ainsi que le taux de reproduction, le code de réglage ou la fonction du réglage système ou un code d'erreur le cas échéant.
- ⑩ **Touches numériques**
Utilisez ces touches pour sélectionner le nombre de copies souhaité ou saisir des réglages système. (p.19)
Pour afficher le nombre total de pages sorties de l'appareil, maintenez la touche [0] enfoncée. (p.59)
- ⑪ **Touche d'effacement** ()
Efface l'affichage de la quantité de copies ou arrête une copie.
- ⑫ **Touche et témoin de pause** ()
Interrompt une copie. (p.25)

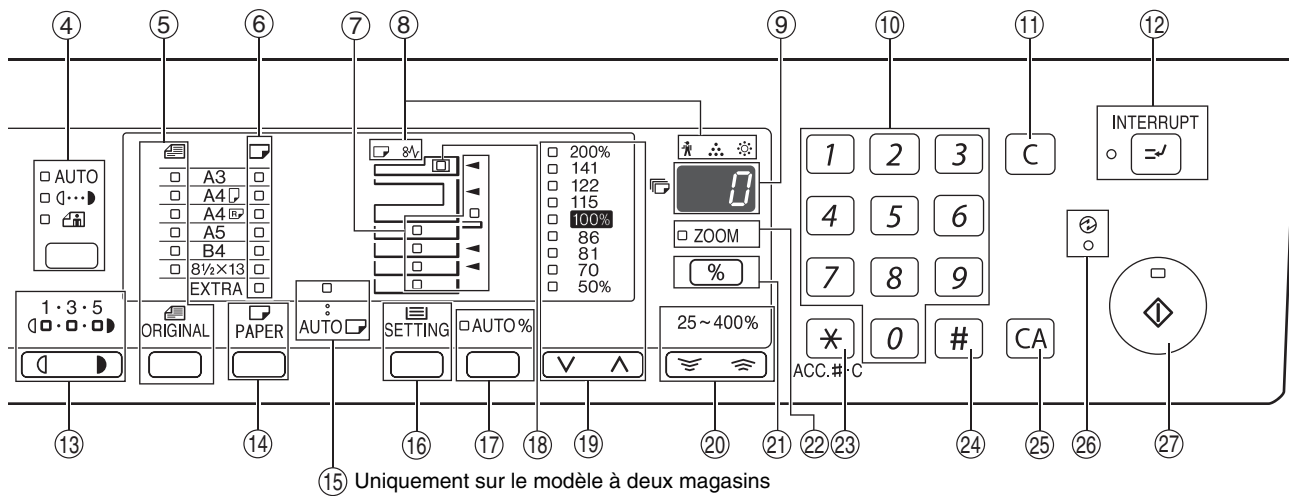

- 13 **Touches et témoins de contraste clair et foncé** (☐, ☐)

Utilisez ces touches pour régler le niveau d'exposition MANUEL ou PHOTO. (p.18)
- 14 **Touche de SELECTION DU PAPIER** (PAPER)

Utilisez cette touche pour définir le format papier dans les magasins papier. (p.12)
- 15 **Témoin de sélection automatique du papier** (AUTO)

Le papier au format approprié sera automatiquement sélectionné selon le format de l'original et le taux de reproduction sélectionné si ce témoin est allumé. (p.17)
- 16 **Touche de SELECTION DE MAGASIN** (SETTING)

Utilisez cette touche pour sélectionner manuellement un magasin papier. (p.18)
- 17 **Touche et témoin de sélection automatique du taux** (AUTO %)

Appuyez sur cette touche pour une sélection automatique du taux de reproduction. (p.19)
- 18 **Témoin du SPF (lorsque le SPF est installé)**

S'allume lorsque les originaux se trouvent dans le plateau du chargeur de documents. (p.16)
- 19 **Touches et témoins de sélection de taux pré réglé** (☑, ☒)

Utilisez ces touches pour sélectionner les taux de reproduction pré réglés de réduction / d'agrandissement (p.20)
- 20 **Touches de zoom** (☐, ☐)

Utilisez ces touches pour sélectionner tout taux de reproduction de réduction ou d'agrandissement de 25 % à 400 % par incréments de 1 %. (p.21)
- 21 **Touche d'affichage du taux de reproduction** (☐)

Maintenez cette touche activée lorsque l'appareil n'est pas utilisée pour afficher le taux de reproduction sur l'affichage. (p.21)
- 22 **Témoin de ZOOM**

S'allume lorsqu'un taux de zoom est défini. (p.21)
- 23 **Touche d'effacement du code** (*) (ACC.#-C)

Ferme un compte ouvert. (p.43)
- 24 **Touche** (#)

Utilisez cette touche pour vérifier le nombre total de pages numérisées. (p.59)
- 25 **Touche d'effacement total** (CA)

Efface tous les paramètres sélectionnés et réinitialise les paramètres initiaux de l'appareil. (p.8)
- 26 **Témoin d'économie d'énergie** (⏻)

S'allume lorsque l'appareil est en mode d'économie d'énergie. (p.8)
- 27 **Touche et témoin de départ copie** (↻)

Appuyez pour effectuer une copie (p.15). Appuyez également sur cette touche pour quitter le "Mode coupure automatique du courant" et définir un réglage système. La copie est possible lorsque le témoin est allumé.

MISE SOUS TENSION ET HORS TENSION

L'interrupteur général est situé sur le côté gauche de l'appareil.

MISE SOUS TENSION

Mettez l'interrupteur général en position "ON".

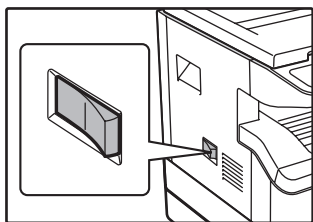

Le préchauffage de l'appareil dure environ 45 secondes. Le témoin d'économie d'énergie (⌚) clignote pendant le préchauffage. (Le témoin d'économie d'énergie (⌚) s'éteint lorsque l'appareil est prêt à copier.)

Vous pouvez, cependant, effectuer le paramétrage souhaité et appuyer sur la touche de [DEPART COPIE] (⊙) au cours du préchauffage. La copie commence après le préchauffage.

MISE HORS TENSION

Vérifiez que l'appareil n'est pas en cours d'utilisation et mettez l'interrupteur général en position "OFF".

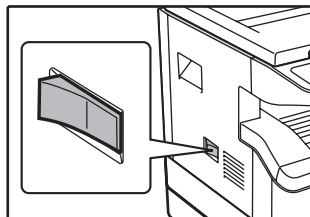

Si l'interrupteur général est éteint lorsque l'appareil est en cours d'utilisation, un bourrage papier risque de se produire et le travail en cours est annulé. Vérifiez ce qui suit pour vous assurer que l'appareil n'est pas en cours d'utilisation.

- Le témoin de DEPART COPIE est allumé. (Etat initial)
- Le témoin d'économie d'énergie (⌚) est allumé. ("Mode veille" ou "Mode coupure automatique du courant")



- La réinitialisation automatique est définie à l'origine pour retrouver les paramètres initiaux de copie lorsque la touche d'[EFFACEMENT TOTAL] (CA) est enfoncée, une minute après la fin d'une copie. Au cours du "Temps de réinitialisation automatique", tous les paramètres précédents sont effacés. Le réglage du "Temps de réinitialisation automatique" peut être modifié dans les programmes utilisateurs. (p.37)
- L'appareil est initialement réglé pour entrer automatiquement dans le mode d'économie d'énergie s'il n'est pas utilisé pour copier ou pour imprimer pendant une période pré-réglée. Ce réglage peut être changé dans les réglages système. (p.37)

Modes d'économie d'énergie

L'appareil dispose de deux modes d'économie d'énergie pour réduire la consommation globale de courant en réduisant ainsi le coût de fonctionnement. De plus, ces modes économisent les ressources naturelles et aident à réduire la pollution de l'environnement. Les deux modes d'économie d'énergie sont "Mode veille" et le "Mode coupure automatique du courant".

Mode veille

Cette fonction bascule automatiquement l'appareil en état de faible consommation d'énergie si le délai défini s'écoule sans que l'appareil ait été utilisé alors qu'il était sous tension. Le témoin d'économie d'énergie (⌚) s'allume, cependant, les touches du tableau de bord peuvent être utilisées. Le fonctionnement normal reprend automatiquement lorsqu'une touche du tableau de bord est activée, un original est placé ou un travail d'impression est reçu.

Mode coupure automatique du courant

Cette fonction bascule automatiquement la machine dans un état qui consomme encore moins d'énergie que le mode veille si le délai défini s'écoule sans que l'appareil ait été utilisé alors qu'il était sous tension. Tous les témoins s'éteignent excepté le témoin d'économie d'énergie (⌚) et le témoin de EN LIGNE. Pour reprendre le fonctionnement normal, appuyez sur la touche de [DEPART COPIE] (⊙). Le fonctionnement normal reprend également lors de la réception d'un travail d'impression. En mode de coupure automatique de courant, aucune touche (excepté la touche de [DEPART COPIE] (⊙)) ne peut être utilisée.



Le temps de veille et le "Mode coupure automatique du courant" peuvent être modifiés à l'aide des réglages système. Il est conseillé de choisir des durées adaptées à votre utilisation de l'appareil. (p.37)

Paramètres initiaux

L'appareil adopte les paramètres initiaux à sa première mise sous tension, lorsque la touche d'[EFFACEMENT TOTAL] (CA) est activée et environ une minute après la dernière copie réalisée en mode quelconque.

Taux de reproduction: 100 %, **Exposition:** Automatique

Nombre de copies: 0, **Tous les modes particuliers du photocopieur:** Désactivé

Sélection automatique du papier: Activée, **Emplacement d'alimentation papier:** Le magasin sélectionné figure dans "Paramétrage du magasin par défaut" des réglages système. (p.38)

CHARGEMENT DU PAPIER

Le témoin de manque de papier () s'allume lorsqu'il n'y a aucun papier dans le magasin papier sélectionné ou lorsque le magasin papier sélectionné n'est pas installé ou mal installé.

PAPIER

Pour obtenir de meilleurs résultats, n'utilisez que le papier recommandé par SHARP.

Type de magasin papier	Type de papier	Format	Grammage	Capacité
Cassette papier de 250 feuilles Cassette papier de 2 x 250 feuilles	Papier standard Papier recyclé	A5* ¹ B5 A4 B4 A3	56 g/m ² à 90 g/m ² * ²	250 feuilles (Chargez le papier en dessous de la ligne du magasin)
Plateau d'alimentation auxiliaire	Papier standard Papier recyclé	A6R à A3	56 g/m ² à 90 g/m ²	100 feuilles* ³
	Papier épais		Max. 128 g/m ²	Chargez ces papiers une feuille à la fois dans le plateau d'alimentation auxiliaire.
	Transparent Étiquettes			
	Enveloppes	International DL (110 mm x 220 mm) International C5 (162 mm x 229 mm) Commercial 9 (3-7/8" x 8-7/8") Commercial 10 (4-1/8" x 9-1/2")		5 enveloppes

*¹ Le format A5 peut être utilisé dans le magasin papier supérieur mais pas dans les autres magasins (y compris les magasins des unités d'alimentation papier optionnelles.).

*² En cas de copie ou d'impression en grande quantité sur du papier de 90 g/m², retirez les feuilles du plateau de sortie papier une fois que 100 pages ont été imprimées. Les sorties risquent de ne pas s'empiler correctement si plus de 100 pages s'accumulent.

*³ Le nombre de feuilles pouvant être défini varie selon le grammage du papier.

Papiers spéciaux

Respectez ces directives lorsque vous utilisez des papiers spéciaux.

- **Utilisez le papier transparent et les étiquettes recommandés par SHARP. L'utilisation d'un papier différent du papier recommandé par SHARP risque d'entraîner des bourrages papier ou des taches à la sortie. Si un papier différent du papier recommandé par SHARP doit être utilisé, chargez une feuille à la fois à l'aide du plateau d'alimentation auxiliaire (n'essayez pas de copier ou imprimer en continu).**
- **De nombreux papiers spéciaux sont commercialisés, certains papiers ne peuvent pas être utilisés avec cet appareil. Avant d'utiliser du papier spécial, contactez votre distributeur agréé.**
- **Avant d'utiliser un papier différent du papier recommandé par SHARP, effectuez une copie test pour vérifier si le papier convient.**

CHARGEMENT DU PAPIER

Vérifiez que l'appareil n'est pas en cours de copie ou d'impression, puis respectez les étapes suivantes pour charger le papier.

Chargement du magasin papier

- 1** Levez et tirez doucement le magasin papier jusqu'à ce qu'il arrive en butée.

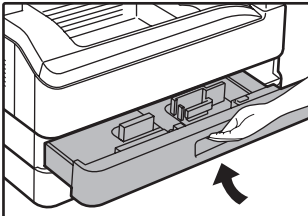

- 2** Poussez la plaque de pression vers le bas jusqu'à ce qu'elle se bloque.

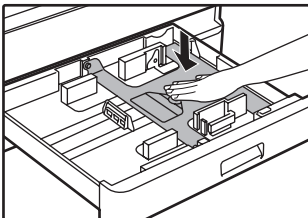

Poussez le centre de la plaque de pression vers le bas jusqu'à ce qu'elle se bloque.

- 3** Chargez le papier dans le magasin.

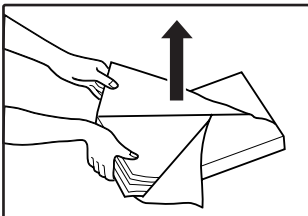

- Ouvrez le paquet et chargez les feuilles de papier sans déramer le papier.
- Vérifiez que la ramette de papier est bien droite avant de la charger.

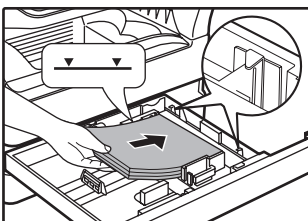

Vérifiez que le papier est bien sous les onglets du côté droit du magasin.

- 4** Poussez doucement le magasin papier dans l'appareil.

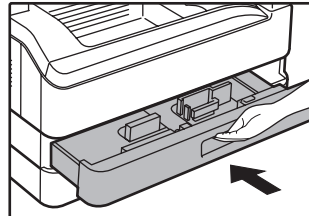

Remarque

- Si vous avez chargé un format de papier différent de celui chargé précédemment dans le magasin, consultez la section "[MODIFICATION DU PARAMETRE DE FORMAT PAPIER D'UN MAGASIN](#)" (p.12).
- En cas de bourrage papier, faites pivoter le papier de 180 degrés et rechargez-le.
- Lissez le papier roulé avant de l'utiliser.

Remarque

- Ne chargez pas de papier au-dessus de la ligne du magasin (jusqu'à 250 feuilles).
- N'ajoutez pas de papier à celui qui est déjà chargé. Plusieurs feuilles risqueraient de pénétrer simultanément.
- Le format A5 peut être utilisé dans le magasin papier supérieur mais pas dans les autres magasins (y compris les magasins des unités d'alimentation papier optionnelles.).

Chargement du plateau d'alimentation auxiliaire

1 Dépliez le plateau d'alimentation auxiliaire.

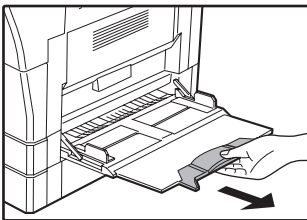
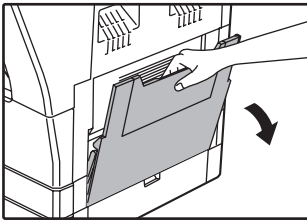

En cas d'alimentation en papier grand format tel que du papier au format B4 et A3, tirez la rallonge du plateau d'alimentation auxiliaire.

2 Réglez les guides papier selon la largeur du papier pour copies.

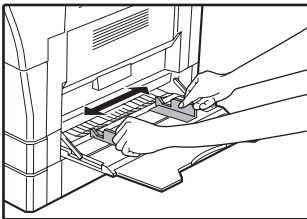

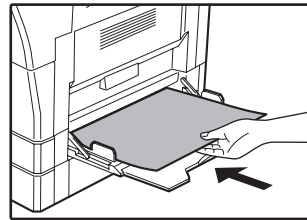

3 Insérez le papier (face d'impression vers le bas) directement dans le plateau d'alimentation auxiliaire.



Pour empêcher un bouchage papier, vérifiez une fois de plus que les guides papier sont réglés selon la largeur du papier.

Remarque

- Si vous avez chargé du papier dans le plateau d'alimentation auxiliaire, appuyez sur la touche [SELECTION DU PAPIER] () pour sélectionner le plateau d'alimentation auxiliaire. En effet, ce dernier n'est pas sélectionné automatiquement.
- Si vous insérez du papier de grammage supérieur dans le plateau d'alimentation auxiliaire, maintenez la touche de [SELECTION DE MAGASIN] enfoncée () pendant plus de 5 secondes, utilisez la touche de [SELECTION DU PAPIER] () pour sélectionner le plateau d'alimentation auxiliaire, puis appuyez sur la touche [SELECTION AUTOMATIQUE DU TAUX] (AUTO %). Le témoin [SELECTION AUTOMATIQUE DU TAUX] (AUTO %) s'allume pour signaler que le type de papier défini correspond à un grammage supérieur.

1

Instructions d'insertion du papier dans le plateau d'alimentation auxiliaire

- Jusqu'à 100 feuilles de papier copie standard peuvent être placées dans le plateau d'alimentation auxiliaire.
- Veillez à placer du papier ou des enveloppes au format A6 ou A5 à l'horizontale comme illustré sur le schéma suivant ()

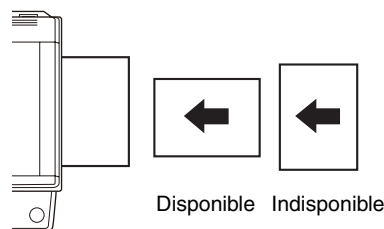

- Lorsque vous chargez des enveloppes, vérifiez qu'elles sont droites et plates et ne présentent pas de rabats mal collés (pas le rabat de fermeture).
- Les papiers spéciaux autres que du papier transparent, des étiquettes et des enveloppes recommandés par SHARP doivent être chargés une feuille à la fois dans le plateau d'alimentation auxiliaire.
- Lorsque vous ajoutez du papier, retirez d'abord tout papier restant dans le plateau, mettez-le avec le papier à ajouter et rechargez les deux en une seule pile. Le papier à ajouter doit être du même format et du même type que le papier déjà dans le plateau.
- N'utilisez pas de papier au format plus petit que l'original. Ceci entraînerait des copies tachées ou floues.
- N'utilisez pas de papier qui a déjà été imprimé sur une imprimante laser ou un télécopieur à papier ordinaire. Ceci entraînerait des copies tachées ou floues.

Enveloppes

N'utilisez pas les enveloppes suivantes, ceci entraînerait des bourrages papier.

- Enveloppes avec onglets métalliques, agrafes, ficelles, trous ou fenêtres.
- Enveloppes en fibres grossières, papier carbone ou avec des surfaces brillantes.
- Enveloppes avec deux ou plusieurs rabats.
- Enveloppes avec bande, pellicule ou papier fixé au rabat.
- Enveloppes avec une pliure dans le rabat.
- Enveloppes avec de la colle sur le rabat à humidifier pour le fermer.
- Enveloppes avec étiquettes ou tampons.
- Enveloppes légèrement gonflées d'air.
- Enveloppes avec de la colle dépassant de la zone de collage.
- Enveloppes avec une partie de la zone de collage détachée.

MODIFICATION DU PARAMETRE DE FORMAT PAPIER D'UN MAGASIN

Respectez les étapes de modification du paramètre de format papier d'un magasin.



- Le paramètre du format papier ne peut pas être modifié lorsque l'appareil s'arrête temporairement en raison d'un manque de papier ou d'un bourrage papier ou au cours d'une interruption de copie.
- Au cours de l'impression (même en mode copie), le paramètre du format papier ne peut pas être modifié.
- Le papier au format A5 ne peut être sélectionné que dans le magasin papier supérieur.
- Ne chargez pas de papier au format différent du paramètre de format papier. La copie sera impossible.

1 Maintenez la touche de [SELECTION DE MAGASIN] (SETTING) enfoncée pendant plus de 5 secondes pour définir le format papier sélectionné.

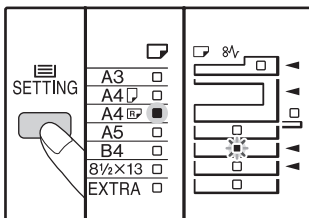

Le témoin d'emplacement d'alimentation papier sélectionnée en cours clignote et le témoin du format de papier correspondant (qui est en cours de réglage) s'allume en continu. Tous les autres témoins s'éteignent.

2 Si l'appareil dispose de plusieurs magasins papier, utilisez la touche de [SELECTION DU PAPIER] (PAPER) pour sélectionner le magasin papier dont vous voulez modifier le paramètre du format papier.

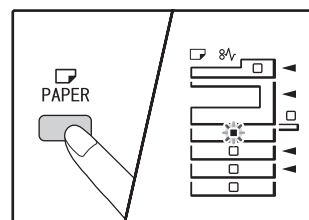

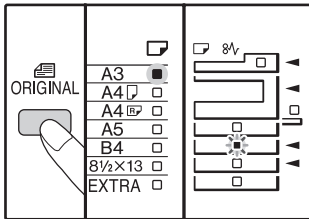

A chaque pression de la touche de [SELECTION DU PAPIER] (PAPER), un magasin papier est signalé par un témoin d'emplacement d'alimentation papier clignotant.

3 Utilisez la touche [ORIGINAL] () pour choisir le format papier.



Le témoin du format papier sélectionné s'allume.

Personnalisation du paramètre du plateau d'alimentation auxiliaire

- Saisissez la valeur de la direction horizontale/verticale à l'aide des touches numériques.
Appuyez sur la touche [] pour passer de la direction horizontale à la direction verticale et vice-versa.
La direction horizontale est sélectionnée :
le témoin de zoom s'allume
La direction verticale est sélectionnée :
le témoin de zoom ne s'allume pas
Lorsque vous avez terminé, appuyez sur la touche [] et maintenez-la enfoncée.

Valeur disponible

Direction	min. (mm)	max. (mm)
Horizontale	100	297
Verticale	139	420

4 Appuyez sur le levier de verrouillage du guide avant, faites glisser le guide avant pour qu'il corresponde à la largeur du papier et déplacez le guide gauche vers la fente appropriée comme marqué sur le magasin.

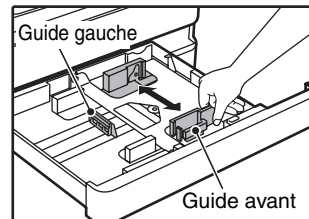

- Le guide avant est un guide coulissant. Saisissez le bouton de verrouillage du guide et faites glisser le guide vers la ligne témoin du papier à charger.
- Le guide gauche est un guide qui s'insère. Retirez-le et insérez-le au niveau de la ligne témoin du papier à charger.
- Si le plateau d'alimentation auxiliaire est sélectionné, réglez les guides papier à la largeur du papier.

5 Appuyez sur la touche de [DEPART COPIE] (), puis sur la touche de [SELECTION DE MAGASIN] ().

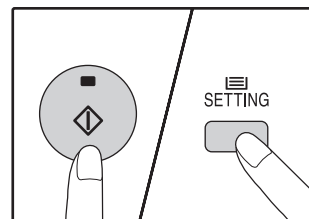

Pour modifier le paramètre du format papier d'un autre magasin, répétez les étapes 2 à 5 après avoir appuyé sur la touche de [DEPART COPIE] ().



Collez l'étiquette de format papier pour le format sélectionné à l'étape 3 à sa place à l'extrême droite du magasin.

Points importants en mode d'impression

Assurez-vous que le paramètre du format papier du magasin est le même que celui du pilote d'imprimante. Par exemple, si le paramètre de format papier du magasin est A4R, choisissez "A4-R" comme "Réglage format papier". Pour obtenir plus d'informations, consultez le chapitre "CONFIGURATION DU PILOTE D'IMPRIMANTE" dans le Mode d'emploi.

FONCTIONNEMENT EN MODE COPIE ET IMPRIMANTE

Certaines opérations ne peuvent pas être réalisées simultanément lorsque l'appareil est en cours d'utilisation en mode imprimante ou en mode copie.

Modes		Copie	Impression
Copie	Entrée de touche de copie	Oui	Oui
	En cours de copie	Oui ^{*1}	Non ^{*2}
Imprimante	En cours d'impression	Oui ^{*3}	Non

*1 Peut être utilisé après avoir appuyé sur la touche de [PAUSE] (⏸).

*2 L'impression commence lorsque la touche d'[EFFACEMENT TOTAL] (☒) est activée à la fin du travail de copie ou lorsque la touche [EN LIGNE] (☒) est activée pour mettre l'appareil en ligne. L'impression commence également après l'écoulement du temps de réinitialisation automatique ou après 60 secondes si le "Temps de réinitialisation automatique" est désactivé.

*3 Le travail d'impression est interrompu momentanément et la copie commence.

Ce chapitre présente les fonctions de copie.

COPIE NORMALE

Cette section explique comment effectuer une copie classique.

Si le "Mode d'utilisation contrôlée" a été activé (p.40), entrez votre numéro de compte à trois chiffres.

Copie depuis la vitre d'exposition

1 Ouvrez le couvercle/SPF et mettez l'original en place.

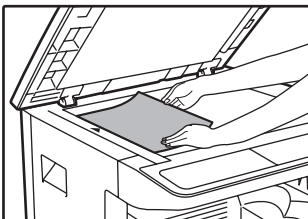
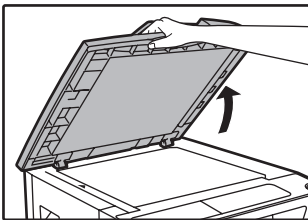

Placez l'original face contre la vitre d'exposition.

[Comment positionner l'original]

Alignez le bord de l'original à l'aide de l'échelle du format d'original et centrez-le par rapport au repère prévu à cet effet (►).

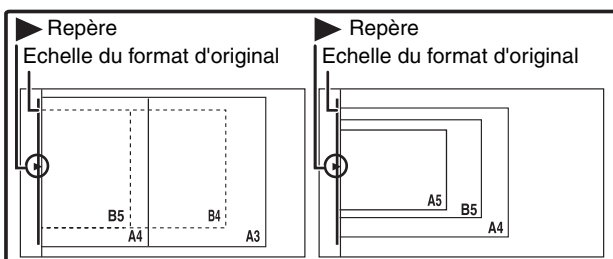

La vitre d'exposition est prévue pour recevoir tout type de document jusqu'au format A3.

2 Refermez le couvercle/SPF.

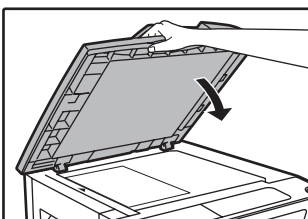

Une fois l'original en place, veillez à refermer le couvercle/SPF. S'il reste ouvert, des bandes noires apparaîtront autour de la copie entraînant une surconsommation du toner.

3 Appuyez sur la touche [ORIGINAL] (ORIGINAL) et sélectionnez le format de l'original.

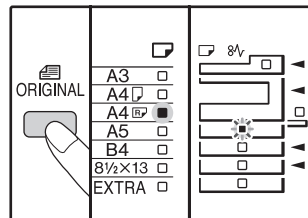

Lorsque le format d'original est sélectionné, le magasin contenant le même format de papier est automatiquement sélectionné. (Si l'imprimante dispose d'au moins deux magasins)

- Assurez-vous que le témoin FORMAT PAPIER s'allume. Si le témoin n'est pas allumé, aucun magasin ne correspond au format de papier de l'original. Chargez du papier du format nécessaire dans un magasin ou sélectionnez le plateau d'alimentation auxiliaire à l'aide de la touche de [SELECTION DU PAPIER] (PAPER) et lancez la copie à partir du plateau d'alimentation auxiliaire.
- Le plateau d'alimentation auxiliaire doit être sélectionné manuellement.
- Pour copier sur du papier d'un format différent de celui de l'original, sélectionnez le papier à l'aide de la touche de [SELECTION DU PAPIER] (PAPER).
- Si le témoin de format d'original clignote, tournez l'original pour qu'il soit dans le même sens que le témoin de format d'original.

4 Définissez le nombre de copies.

5 Appuyez sur la touche de [DEPART COPIE] (COPY) pour commencer la copie.

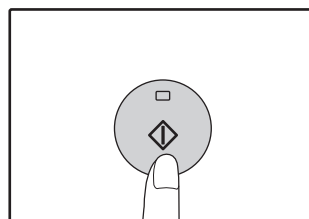

La copie sort sur le plateau de sortie du papier.

Remarque

- Le plateau de sortie du papier peut contenir jusqu'à 250 feuilles de papier.
- Une minute environ après la fin de la copie, le "Temps de réinitialisation automatique" s'active et restaure les paramètres initiaux de copie. (p.8) Ce réglage peut être changé dans les réglages système. (p.37)
- Appuyez sur la touche d'[EFFACEMENT] (C) pour arrêter la copie en cours.

Copie depuis SPF

1 Assurez-vous qu'un original n'a pas été oublié sur la vitre d'exposition. Refermez le SPF.

2 Réglez les guides d'original selon le format de l'original/des originaux.

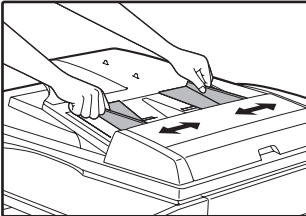

3 Déposez l'original/les originaux face vers le haut dans le plateau du chargeur de documents.

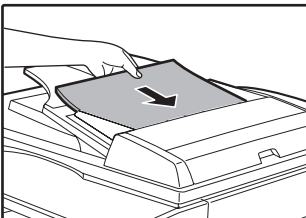

- Insérez l'original dans le plateau du chargeur de documents aussi loin que possible. Lorsque l'original est en place, le témoin du SPF s'allume.
- Le témoin de format d'original correspondant au format de l'original s'allume.
- Si le témoin de format d'original clignote, tournez l'original pour qu'il soit dans le même sens que le témoin de format d'original.
- Assurez-vous que le témoin du FORMAT PAPIER s'allume.
Si le témoin n'est pas allumé, aucun magasin ne correspond au format de papier de l'original. Chargez du papier du format nécessaire dans un magasin ou sélectionnez le plateau d'alimentation auxiliaire à l'aide de la touche de [SELECTION DU PAPIER] (PAPER) et lancez la copie à partir du plateau d'alimentation auxiliaire.
- Le plateau d'alimentation auxiliaire doit être sélectionné manuellement.
- Pour copier sur du papier d'un format différent de celui de l'original, sélectionnez le papier à l'aide de la touche de [SELECTION DE PAPIER] (PAPER).

Remarque

Ne placez pas d'originaux de formats différents ensemble dans le plateau de chargeur de documents. Ceci entraînerait des bourrages papier.

4 Définissez le nombre de copies.

5 Appuyez sur la touche de [DEPART COPIE] (COPY) pour commencer la copie.

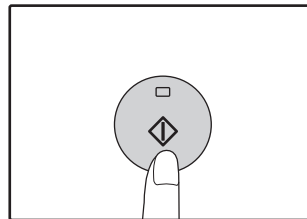



La copie sort sur le plateau de sortie du papier.

Remarque

- Le plateau de sortie du papier peut contenir jusqu'à 250 feuilles de papier.
- Une minute environ après la fin de la copie, le "Temps de réinitialisation automatique" s'active et restaure les paramètres initiaux de copie. (p.8) Ce réglage peut être changé dans les réglages système. (p.37)
- Appuyez sur la touche d'[EFFACEMENT] (C) pour arrêter la copie en cours.
- S'il est difficile de retirer l'original du plateau du chargeur de documents, ouvrez d'abord le capot du rouleau d'alimentation gauche, puis retirez l'original. Si vous retirez l'original sans ouvrir le capot du rouleau d'alimentation gauche, l'original risque d'être sali.

Mode sélection automatique du papier (Si l'imprimante dispose d'au moins deux magasins)

Lorsque le témoin de sélection automatique du papier (AUTO ) s'allume, le "Mode sélection automatique du papier" est activé. Cette fonction sélectionne automatiquement le papier au même format que celui de l'original (papier A5, B5, B5R, A4, A4R, B4, A3). Le mode de sélection automatique du papier peut être changé dans les réglages système. (p.37)

- Si un réglage de zoom est sélectionné après avoir placé l'original, le format papier correspondant au réglage de zoom est automatiquement sélectionné.
- Le mode de sélection automatique du papier est annulé si la sélection de taux automatique est activée (p.19) ou si un magasin est sélectionné à l'aide de la touche de [SELECTION DE PAPIER] (). La sélection automatique du papier reprend lorsque vous appuyez sur la touche d'[EFFACEMENT TOTAL] () ou lorsque le "Temps de réinitialisation automatique" s'active.

Retrait du couvercle

Pour copier des originaux de grandes dimensions tels que les journaux, retirez le couvercle. Pour retirer le couvercle, soulevez-le à la verticale comme illustré. Pour remettre le couvercle en place, exécutez l'opération inverse.

Le SPF ne peut pas être enlevé.

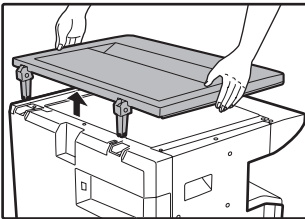
**Copie de livres ou d'originaux présentant des plis ou des faux-plis**

Appuyez sur le couvercle/SPF lors de l'opération de copie comme illustré. Si le couvercle/SPF n'est pas complètement fermé, des ombres risquent d'apparaître sur la copie ou celle-ci risque d'être floue. Aplatissez bien les originaux pliés ou froissés avant de les mettre en place.

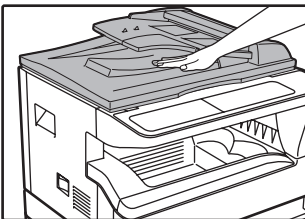
**Originaux pouvant être utilisés dans le SPF**

Les originaux aux formats A5 à A3 et 56 g/m² à 90 g/m² peuvent être utilisés. Un maximum de 40 pages peut être placé en une seule fois.

Pour les originaux au format B4 ou plus grand (B4, A3), un maximum de 30 pages peut être placé à la fois.

Remarque

- Vérifiez que l'original ne comporte pas de trombones ou d'agrafes.
- Lissez les originaux roulés avant de les placer dans le plateau du chargeur de documents. Les originaux roulés peuvent entraîner des bourrages papier.
- Si vous placez plusieurs originaux de grammage élevé et que les originaux ne se chargent pas, diminuez le nombre d'originaux.

Originaux ne pouvant pas être utilisés dans le SPF

Les originaux suivants ne peuvent pas être utilisés. Leur utilisation risquerait d'entraîner des bourrages papier ou des copies tachées ou floues.

- Transparents, papier calque ou autres papiers transparents ou translucides et photographies.
- Papier carbone, papier thermique.
- Originaux pliés, plissés ou tordus.
- Originaux collés, originaux détourés.
- Originaux avec trous de reliure.
- Originaux imprimés à l'aide d'un ruban encreur (impression par transfert thermique), originaux sur papier de transfert thermique.

Mode d'alimentation enchaînée

Si le "Mode d'alimentation enchaînée" est activé dans les réglages système (p.37), le témoin de SPF clignote pendant environ 5 secondes après le chargement de tous les originaux. Si un nouvel original est introduit dans le SPF pendant ce temps, l'original est automatiquement chargé et la procédure de copie commence.

REALISATION D'UNE COPIE PLUS SOMBRE OU PLUS CLAIRE

Le réglage de l'exposition automatique est activé à l'origine. Cette fonction règle automatiquement l'exposition de la copie selon l'original à copier. Si vous souhaitez sélectionner vous-même le niveau d'exposition, respectez les étapes suivantes. (Sélectionnez parmi deux types d'originaux et cinq niveaux d'exposition pour chaque type d'original.) Le niveau d'exposition utilisé dans le réglage d'exposition automatique peut également être modifié. ("[REGLAGE DU NIVEAU D'EXPOSITION AUTOMATIQUE](#)" (p.35))

Types d'originaux

- **AUTO**.....Un réglage d'exposition automatique est activé et l'exposition est automatiquement réglée selon l'original à copier. L'exposition est diminuée pour les zones en couleur et les ombres d'arrière-plan.
- **MANUEL**.....L'exposition est augmentée pour les zones claires et diminuée pour les arrière-plans sombres afin de rendre le texte plus lisible.
- **PHOTO**.....Des images en demi-teinte dans la photo sont reproduites avec une plus grande clarté.

1 Appuyez sur la touche [AUTO/MANUEL/PHOTO] () pour sélectionner le type d'original.

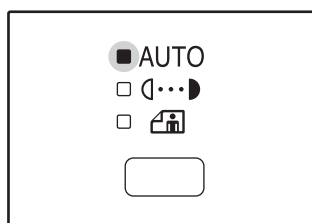

Pour régler manuellement l'exposition d'un original en mode manuel, appuyez jusqu'à ce que le témoin MANUEL () s'allume. Pour copier une photo, appuyez sur cette touche jusqu'à ce que le témoin PHOTO () s'allume.



Pour revenir à un réglage automatique, appuyez sur cette touche jusqu'à ce que le témoin de mode AUTO () s'allume.

2 Appuyez sur la touche [Contraste clair] () ou sur la touche [Contraste foncé] () pour régler l'exposition.

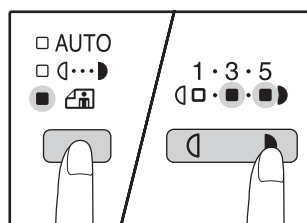

Pour obtenir une photo plus sombre, appuyez sur la touche [Contraste foncé] (). Pour obtenir une photo plus claire, appuyez sur la touche [Contraste clair] (). Si un niveau d'exposition 2 ou 4 est sélectionné, les deux témoins s'allument simultanément.



Directives de valeurs d'exposition

- 1 – 2 Originaux sombres comme les journaux
- 3 Originaux normaux
- 4 – 5 Texte en couleur ou texte écrit au crayon

SELECTION DU MAGASIN

Le mode de sélection automatique du papier (p.17) fonctionne normalement (sauf s'il a été désactivé). Par conséquent, lorsque l'original est placé sur la vitre d'exposition et lorsque le format d'original est sélectionné, ou lorsque l'original est placé dans le SPF, le magasin correspondant au même format papier que l'original est automatiquement sélectionné. Si vous souhaitez utiliser un magasin différent du magasin automatiquement sélectionné (par exemple, vous souhaitez agrandir ou réduire la copie ou utiliser le plateau d'alimentation auxiliaire), appuyez sur la touche de [SELECTION DE PAPIER] () pour sélectionner le magasin souhaité.

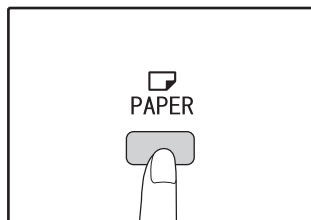

- Si le témoin de format papier souhaité ne s'allume pas, remplacez le papier du magasin par le papier au format souhaité. (p.12)
- La sélection automatique du taux (p.19) ne fonctionne pas lorsque le plateau d'alimentation auxiliaire ou un magasin défini pour un format papier est sélectionné.

Commutation automatique entre magasins (Si l'imprimante dispose d'au moins deux magasins)

Si le magasin manque de papier en cours de copie et qu'un autre magasin présente le même format papier et la même orientation de chargement (horizontale ou verticale), l'autre magasin est automatiquement sélectionné et la copie se poursuit. L'option de "Commutation automatique entre magasins" peut être changée dans les réglages système (p.37).

REGLAGE DU NOMBRE DE COPIES

Appuyez sur les touches numériques pour définir le nombre de copies.

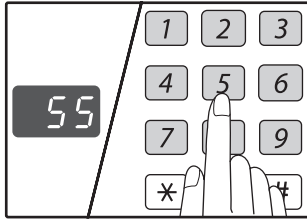

- Le nombre de copies défini s'affiche. Un maximum de 999 copies (paramétrage usine par défaut) peut être défini.
- Si vous souhaitez effectuer une seule copie, la copie est possible avec l'affichage indiquant "0".



Si vous entrez un nombre incorrect, appuyez sur la touche. ([C]) et saisissez le bon nombre.

Remarque importante en cas de réalisation d'un grand nombre de copies

Lorsque le nombre maximal de pages (250 pages environ) que peut contenir le plateau de sortie du papier est atteint, la copie s'arrête temporairement. Dans ce cas, retirez rapidement les copies et appuyez sur la touche de [DEPART COPIE] ([GO]) pour reprendre la copie. La copie s'arrête également après 500 pages et 750 pages. Retirez les pages et reprenez la copie de la même manière.



Le nombre maximum de copies peut être changé dans les réglages système. (p.38)

2

REDUCTION/AGRANDISSEMENT/ZOOM

La fonction de zoom active une sélection précise du taux de reproduction entre 25 % et 400 % par incréments de 1 %. Il existe trois manières d'agrandir et de réduire des copies, comme expliqué ci-dessous.

- **Les taux de réduction et d'agrandissement peuvent être sélectionnés automatiquement à l'aide de la touche de [SELECTION AUTOMATIQUE DU TAUX] (AUTO %).**
"SELECTION AUTOMATIQUE DU TAUX" (ci-dessous)
- **Les taux de réduction et d'agrandissement peuvent être sélectionnés manuellement à l'aide des touches de sélection de [TAUX PREREGLE] ([V], [A]) et/ou des touches de [ZOOM] ([Z], [Z]).**
"SELECTION MANUELLE DU TAUX" (p.20)
- **Des paramètres séparés peuvent être sélectionnés pour le taux vertical et le taux horizontal.**
"SELECTION SEPARÉE DES TAUX DE REPRODUCTION VERTICAL ET HORIZONTAL (Copie ZOOM XY)" (p.21)

Les taux sélectionnables varient selon que l'original est placé sur la vitre d'exposition ou dans le SPF.

Position de l'original	Taux pouvant être sélectionnés
Vitre d'exposition	25% – 400%
SPF	50% – 200%

SELECTION AUTOMATIQUE DU TAUX

1 Placez l'original/les originaux dans le plateau du chargeur de documents ou sur la vitre d'exposition.

2 Si l'original est placé sur la vitre d'exposition, sélectionnez le format d'original. (p.15)



- La sélection automatique du taux peut être utilisée lorsque le format de l'original est A5, B5, B5R, A4, A4R, B4, A3.
- Une fois l'original en place, veillez à refermer le couvercle/SPF. S'il reste ouvert, des bandes noires apparaîtront autour de la copie entraînant une surconsommation du toner.

3 Utilisez la touche de [SELECTION DE PAPIER] ([PAPER]) pour sélectionner le magasin papier au format papier souhaité.

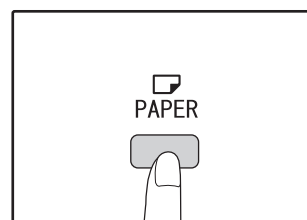

Cette fonction ne peut être utilisée en cas d'utilisation de papier pour copies au format non standard ou en cas d'utilisation du plateau d'alimentation auxiliaire.

4 Appuyez sur la touche de [SELECTION AUTOMATIQUE DU TAUX] (AUTO %).

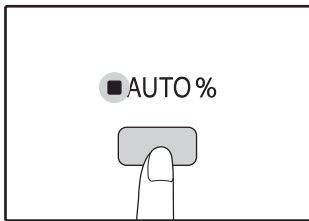

Le témoin de sélection automatique du taux (AUTO %) s'allume et le taux correspondant au format d'original et au format papier est sélectionné. (Le témoin du taux sélectionné s'allume.)

Remarque

- Si le témoin de format d'original clignote, modifiez l'orientation de l'original placé.
- Si la copie est effectuée lorsqu'un témoin de sélection de taux pré-réglé clignote, la copie risque de sortir de la page.

5 Définissez le nombre de copies et les autres paramètres de copie, puis appuyez sur la touche de [DEPART COPIE] (⊙).

La copie sort sur le plateau de sortie du papier.

Remarque

Pour annuler la [SELECTION AUTOMATIQUE DU TAUX], appuyez de nouveau sur la touche de sélection automatique du taux (AUTO %).

SELECTION MANUELLE DU TAUX

Les copies peuvent être réduites à 25 % ou agrandies à 400 %. Les touches de sélection de [TAUX PREREGLE] (⏴, ⏵) peuvent être activées pour sélectionner rapidement un taux parmi huit taux pré-réglés. De plus, les touches de [Zoom] (⏴, ⏵) peuvent être activées pour sélectionner le taux par incréments de 1 %.

1 Placez l'original/les originaux dans le plateau du chargeur de documents ou sur la vitre d'exposition.

2 Si l'original est placé sur la vitre d'exposition, sélectionnez le format d'original. (p.15)

Remarque

Une fois l'original en place, veillez à refermer le couvercle/SPF. S'il reste ouvert, des bandes noires apparaîtront autour de la copie entraînant une surconsommation du toner.

3 Utilisez les touches de sélection de [TAUX PREREGLE] (⏴, ⏵) et les touches de [Zoom] (⏴, ⏵) pour sélectionner le taux de reproduction souhaité.

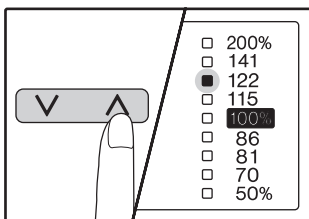

Sélection d'un taux pré-réglé

Appuyez sur la touche de sélection de [TAUX PREREGLE] (⏴) pour se déplacer parmi les taux pré-réglés. Appuyez sur la touche de sélection de [TAUX PREREGLE] (⏵) pour se déplacer parmi les taux pré-réglés.

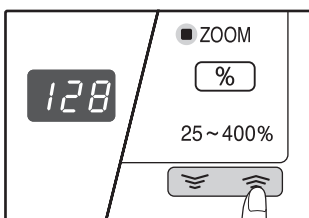

Réglage fin du taux

Tout taux compris entre 25 % et 400 % peut être réglé par incréments de 1 %.

Appuyez sur une touche de sélection de [TAUX PREREGLE] (⏴ ou ⏵) pour définir le taux le plus proche, puis appuyez sur les touches de [Zoom] (⏴ ou ⏵) pour augmenter ou diminuer le taux. Pour augmenter ou diminuer rapidement le taux de zoom, maintenez les touches de [Zoom] (⏴ ou ⏵) activées.

Lorsqu'une touche de [Zoom] (⏴ ou ⏵) est activée, le témoin de zoom s'allume et le taux de zoom s'affiche pendant environ deux secondes.

Remarque

- Pour vérifier un réglage de zoom sans modifier le taux de zoom, maintenez la touche d'[Affichage du taux de reproduction] (Ⓢ) activée. Lorsque la touche est activée, le nombre de copies s'affiche de nouveau.
- Si la copie est effectuée lorsqu'un témoin de sélection de taux pré-réglé ou le témoin de ZOOM clignote, la copie risque de sortir de la page. Pour garantir que la copie s'adapte à la page, diminuez le taux de reproduction jusqu'à ce que le témoin arrête de clignoter et s'allume en continu.
- Si le témoin de format papier n'est pas allumé, le papier n'est pas approprié. Chargez un papier approprié dans un magasin papier. (p.10)

4 Définissez le nombre de copies et les autres paramètres de copie, puis appuyez sur la touche de [DEPART COPIE] (⊙).

La copie sort sur le plateau de sortie du papier.

Remarque

Pour ramener le taux à 100 %, appuyez sur la touche de sélection de [TAUX PREREGLE] (⏴ ou ⏵) jusqu'à ce que le témoin 100 % s'allume.

SELECTION SEPARÉE DES TAUX DE REPRODUCTION VERTICAL ET HORIZONTAL

(Copie ZOOM XY)

La fonction de zoom XY permet aux taux de reproduction horizontal et vertical d'être modifiés indépendamment.

Exemple: Réduction uniquement dans le sens horizontal.

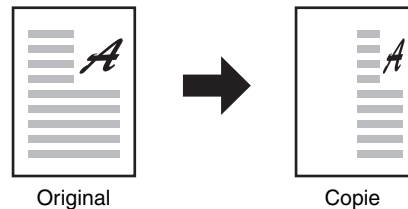

- Pour utiliser la fonction zoom XY avec la fonction de copie sur deux pages, définissez d'abord la fonction de copie sur deux pages puis la fonction de zoom XY.
- La fonction de zoom XY ne peut pas être utilisée en combinaison avec la fonction de sélection automatique du taux.

2

Les taux qui peuvent être sélectionnés seront différents selon la position de l'original.

Position de l'original	Taux pouvant être sélectionnés
Vitre d'exposition	25% – 400%
SPF	50% – 200%

1 Placez l'original/les originaux dans le plateau du chargeur de documents ou sur la vitre d'exposition.

2 Si l'original est placé sur la vitre d'exposition, sélectionnez le format d'original. (p.15)



Une fois l'original en place, veillez à refermer le couvercle/SPF. S'il reste ouvert, des bandes noires apparaîtront autour de la copie entraînant une surconsommation du toner.

3 Appuyez sur la touche de [ZOOM XY] (⊞).

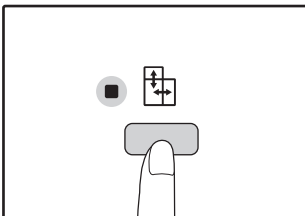

Le témoin de zoom XY (⊞) s'allume.

La valeur en cours pour le sens vertical s'affiche.

4 Utilisez les touches de sélection de [TAUX PREREGLE] (⏴, ⏵) et les touches de [ZOOM] (⏴, ⏵) pour modifier le taux de reproduction dans le sens vertical.

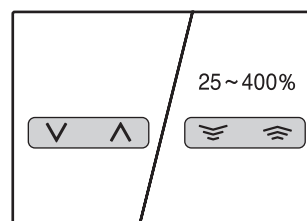





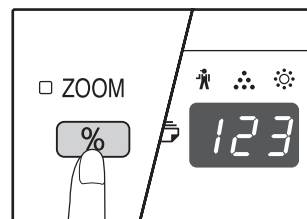



Appuyez sur les touches de sélection de [TAUX PREREGLE] (⏴, ⏵) pour sélectionner un taux proche du taux souhaité, puis appuyez sur les touches de [ZOOM] (⏴, ⏵) pour régler le taux par incréments de 1%. Le taux s'affiche.

5 Appuyez sur la touche d'[AFFICHAGE DU TAUX DE REPRODUCTION] (%).



Le taux sélectionné pour le sens vertical est réglé.

6 Utilisez les touches de sélection de [TAUX PREREGLE] ( , ) et les touches de [ZOOM] ( , ) pour modifier le taux de reproduction dans le sens horizontal.

Appuyez sur les touches de sélection de [TAUX PREREGLE] ( , ) pour sélectionner un taux proche du taux souhaité, puis appuyez sur les touches de [ZOOM] ( , ) pour régler le taux par incréments de 1 %.
Le taux s'affiche.







7 Appuyez sur la touche d'[AFFICHAGE DU TAUX DE REPRODUCTION] ().

Le taux sélectionné pour le sens horizontal est réglé et le nombre de copies s'affiche.

8 Définissez le nombre de copies et les autres paramètres de copie, puis appuyez sur la touche de [DEPART COPIE] ().

La copie sort sur le plateau de sortie du papier.

Remarque

- Pour vérifier les taux de reproduction, appuyez sur la touche d'[AFFICHAGE DU TAUX DE REPRODUCTION] () et maintenez-la activée. Le taux vertical et le taux horizontal sont alternativement affichés.
- Si vous devez modifier les taux, appuyez sur les touches de sélection de [TAUX PREREGLE] ( , ) et les touches de zoom ( , ) pour redéfinir les taux, en commençant par le taux vertical. (Etape 4)
- Pour annuler la copie zoom XY, appuyez sur la touche de [ZOOM XY] (). Le témoin de ZOOM XY () s'éteint, ce qui indique que la fonction est annulée.

COPIE RECTO VERSO A L'AIDE DU PLATEAU D'ALIMENTATION AUXILIAIRE

Pour réaliser une copie recto verso manuelle, respectez les étapes suivantes.

Exemple: Copie des originaux A et B sur chaque face d'une feuille de papier



1 Copiez l'original A.

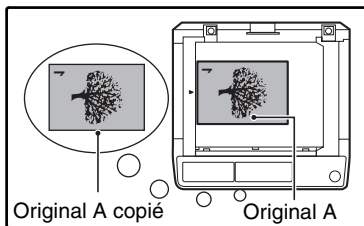
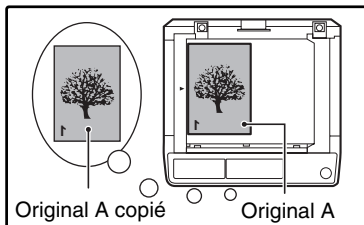

2 Placez l'original B comme illustré ci-dessous.

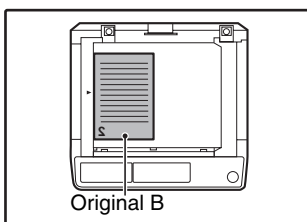

Original en orientation verticale:
Si l'original est orienté à la verticale, placez-le selon la même orientation que l'original A.

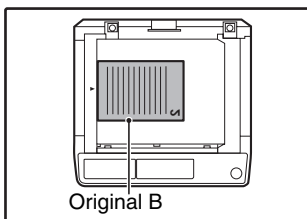

Original en orientation horizontale:
Si l'original est orienté à l'horizontale, placez-le avec le haut et le bas et les côtés gauche et droit inversés par rapport au placement de l'original A.

3 Retournez la copie de l'original A et sans modifier la position du bord le plus proche de vous, insérez-la dans le plateau d'alimentation auxiliaire.

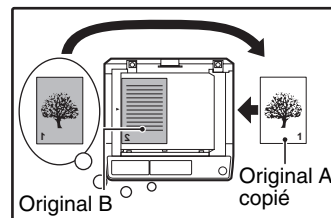

Insérez de nouveau le papier.

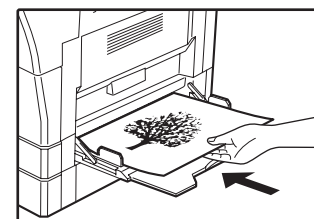
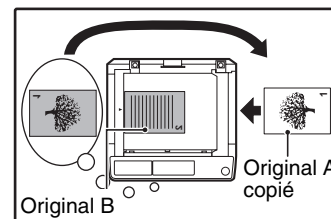

Remarque

- Les copies réalisées sur le verso du papier devraient toujours être réalisées une feuille à la fois à l'aide du plateau d'alimentation auxiliaire.
- Lissez le papier roulé ou gondolé avant de l'utiliser. Le papier roulé peut entraîner des bourrages papier ou une copie de mauvaise qualité.
- Une fois l'original en place, veillez à refermer le couvercle/SPF. S'il reste ouvert, des bandes noires apparaîtront autour de la copie entraînant une surconsommation du toner.

4 Sélectionnez le plateau d'alimentation auxiliaire à l'aide de la touche de [SELECTION DE PAPIER] (), puis appuyez sur la touche de [DEPART COPIE] ().

La copie sort sur le plateau de sortie du papier.

2

COPIE SUR DEUX PAGES

Un original sur deux pages peut être automatiquement séparé en deux pages au cours de la copie. Cette fonction convient à la copie de livres et d'autres originaux sur deux pages sur des feuilles de papier individuelles.

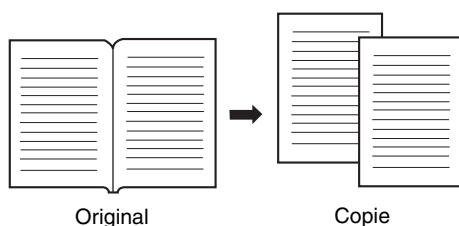

Remarque

- Du papier au format A4 est utilisé pour la copie sur deux pages.
- Lorsque la copie sur deux pages est utilisée en combinaison avec la copie zoom XY, l'agrandissement est impossible.
- Vous ne pouvez pas procéder à la fois à une copie sur deux pages et à un agrandissement.
- La sélection automatique du taux ne peut pas être utilisée en même temps que la copie sur deux pages.
- Il n'est pas possible de sélectionner la copie sur deux pages si un original est placé dans le SPF.

- 1 Placez l'original sur la vitre d'exposition, en alignant la séparation entre les pages avec l'indicateur de format (A4). Refermez le couvercle SPF.**

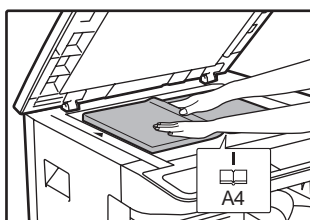

La copie commence à partir de la page se trouvant à droite de l'indicateur de format.

Remarque

- Pour conserver les copies dans le bon ordre des pages lors d'une copie sur deux pages de plusieurs pages, vérifiez que l'original est toujours placé sur la vitre d'exposition avec le plus petit numéro de page sur la droite.
- Une fois l'original en place, veillez à refermer le couvercle/SPF. S'il reste ouvert, des bandes noires apparaîtront autour de la copie entraînant une surconsommation du toner.

- 2 Réglez le format d'original sur A3.**

- 3 Appuyez sur la touche de [COPIE SUR DEUX PAGES] (A-B-A-B) et vérifiez que le témoin de copie sur deux pages (A-B-A-B) est allumé.**

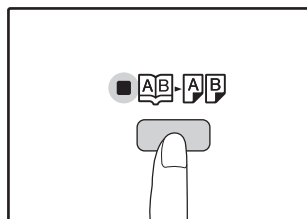

- 4 Vérifiez qu'un magasin papier contenant du papier au format A4 est sélectionné.**

- 5 Définissez le nombre de copies et les autres paramètres de copie, puis appuyez sur la touche de [DEPART COPIE] (D).**

La copie sort sur le plateau de sortie du papier.

Remarque

Pour annuler la copie sur deux pages, appuyez sur la touche de [COPIE SUR DEUX PAGES] (A-B-A-B). Le témoin de copie sur deux pages (A-B-A-B) s'éteint, ce qui indique que la fonction est annulée.

INTERRUPTION DE COPIE

(Copie interrompue)

Une copie peut être temporairement interrompue pour permettre la réalisation d'une autre copie. Lorsque l'autre travail est fini, la copie reprend à l'aide des paramètres initiaux de copie.



Il n'est pas possible d'interrompre un travail de copie lors de la configuration de réglages système.

1 Appuyez sur la touche de [PAUSE] (☒) pour interrompre la copie.

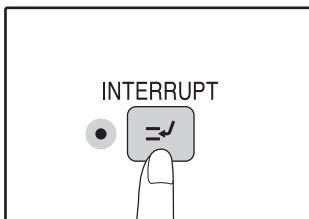

Le témoin de pause s'allume et les paramètres initiaux sont restaurés. (p.8)
Le témoin de pause clignote jusqu'à l'arrêt de la copie en cours.



Si "Mode d'utilisation contrôlée" est activé: "- - -" apparaît dans l'affichage du nombre de copies. Entrez votre numéro de compte à trois chiffres. La copie est impossible sans la saisie d'un numéro correct. (p.37)

2 Retirez l'original/les originaux précédent(s) et placez l'original/les originaux de la copie interrompue.

3 Définissez le nombre de copies et les autres paramètres de copie, puis appuyez sur la touche de [DEPART COPIE] (⊕).

4 Lorsque le travail de copie est terminé, appuyez sur la touche de [PAUSE] (☒) et retirez l'original/les originaux.

Le témoin de pause s'éteint, ce qui indique que la fonction d'interruption n'agit plus. Les paramètres de copie reviennent automatiquement aux paramètres sélectionnés pour la copie avant son interruption.

5 Remplacez l'original/les originaux précédent(s) et appuyez sur la touche de [DEPART COPIE] (⊕).

La copie interrompue reprend.

2

Ce chapitre explique comment tirer parti du mode imprimante.

La procédure de chargement du papier est la même que pour la copie. Reportez-vous à la section "[CHARGEMENT DU PAPIER](#)" (p.9).



- Les travaux d'impression reçus lorsque l'appareil est en cours de copie sont conservés en mémoire. Ils sont traités dès que le travail de copie est terminé.
- L'impression est impossible si le capot avant ou latéral est ouvert pour l'entretien de l'appareil, si un bourrage papier se produit, si l'appareil manque de papier ou de toner ou si la cartouche du tambour atteint sa date limite de remplacement.
- Si un bourrage d'original se produit dans le SPF, l'impression est impossible tant que l'original bloqué n'est pas retiré et que le SPF n'est pas remis en service.

IMPRESSION DE BASE

L'exemple suivant décrit comment imprimer un document à partir de WordPad.

Avant d'imprimer, assurez-vous que du papier de taille correcte a été chargé dans votre machine.

1 Assurez-vous que l'indicateur EN LIGNE du Tableau de bord est allumé.

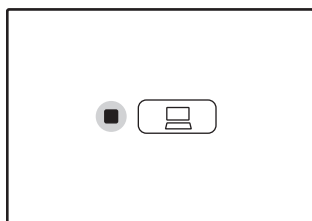

Si l'indicateur EN LIGNE n'est pas allumé, activez la touche [EN LIGNE] ().

Lorsque l'indicateur est :

- Allumé, la machine est en ligne et prête à imprimer, ou en train d'imprimer.
- Clignotant, la machine est en train de traiter des données d'impression en mémoire, ou l'impression a été interrompue.
- Eteint, la machine est hors ligne et ne peut pas imprimer.

2 Ouvrez WordPad et le document que vous voulez imprimer.

3 Sélectionner "Imprimer" depuis le menu "Fichier".

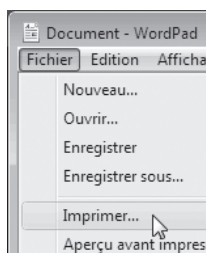

La boîte de dialogue "Imprimer" apparaîtra.

4 Assurez-vous que l'imprimante "SHARP AR-XXXX" est sélectionnée.

Si vous devez changer la configuration d'impression, cliquez sur le bouton "Préférences" pour afficher l'écran de configuration du pilote de l'imprimante.

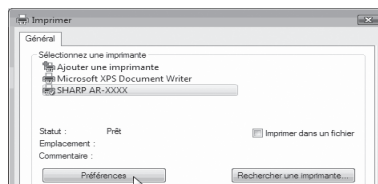

L'écran de configuration du pilote de l'imprimante s'affiche alors.

Dans Windows 2000, le bouton "Préférences" est absent de cette boîte de dialogue. Sélectionnez les options nécessaires pour chaque onglet de l'écran de configuration, puis cliquez sur le bouton "OK".

["ECRAN DE CONFIGURATION DU PILOTE DE L'IMPRIMANTE"](#) (p.28)

["CONFIGURATION DES FONCTIONS D'IMPRESSION AVANCEES"](#) (p.29)

5 Cliquez sur le bouton "Imprimer".

L'impression commence. Lorsque l'impression démarre, la fenêtre relative à l'état de l'impression s'ouvre automatiquement.

["PRESENTATION DE LA FENETRE D'ETAT D'IMPRESSION"](#) (p.34)

L'impression arrive dans le plateau de sortie.



Si le magasin manque de papier au cours de l'impression

Ajoutez du papier dans le magasin ou appuyez sur la touche [SELECTION DE PAPIER] () pour en sélectionner un autre, puis appuyez sur la touche [EN LIGNE] () pour reprendre l'impression.

Si l'option "Commutation automatique entre magasins" est activée dans les réglages système d'un modèle possédant plusieurs magasins papier et qu'il existe un magasin contenant le même format de papier, l'appareil passera automatiquement à l'autre magasin et l'impression continuera.

Pause d'un travail d'impression



Pour effectuer une pause au cours d'un travail d'impression, appuyez sur la touche [EN LIGNE] () du tableau de bord pour mettre l'appareil hors ligne. L'impression est interrompue momentanément et le témoin EN LIGNE clignote.

- Pour annuler un travail d'impression, appuyez sur la touche d'[EFFACEMENT] () ou la touche d'[EFFACEMENT TOTAL] ().
- Pour reprendre l'impression, appuyez sur la touche [EN LIGNE] () pour mettre l'appareil en ligne.

Lorsque "Alimentation papier" est en position "Sélection automatique"

Si "Alimentation papier" est en position "Sélection automatique" dans l'onglet "Papier" de l'écran de configuration du pilote de l'imprimante et qu'aucun papier de format adéquat n'est chargé, la procédure d'impression dépendra de la configuration de l'option "Utiliser format papier proche" dans les réglages système (p.38).

Lorsque l'option "Utiliser format papier proche" est désactivée

Le témoin FORMAT DE PAPIER du tableau de bord clignote. Vous pouvez appuyer sur la touche [SELECTION DE PAPIER] () pour sélectionner manuellement un magasin ou introduire des feuilles sur le plateau d'alimentation auxiliaire, puis appuyer sur la touche [EN LIGNE] () pour lancer l'impression.

Lorsque la fonction "Utiliser format papier proche" est activée

L'impression est réalisée avec le format de papier le plus proche de celui de l'image à imprimer.

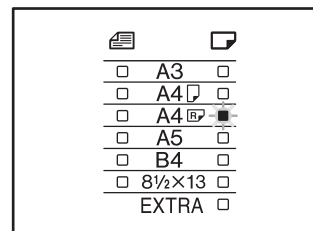

3



- Pour plus d'informations sur les restrictions relatives à la copie en mode imprimante et celles du mode imprimante en mode copie, consultez la section "[FONCTIONNEMENT EN MODE COPIE ET IMPRIMANTE](#)" (p.14).
- L'image imprimée subit une rotation automatique pour s'adapter au papier si le papier chargé est mal orienté.

OUVERTURE DU PILOTE DE L'IMPRIMANTE A PARTIR DU BOUTON "Démarrer"

Vous pouvez ouvrir le pilote de l'imprimante et changer sa configuration à partir du bouton "Démarrer" de Windows. La configuration choisie de cette façon sera la configuration par défaut lors d'une impression à partir d'une application (si vous changez la configuration depuis l'écran de configuration du pilote de l'imprimante durant une impression, la configuration par défaut s'appliquera lorsque vous quitterez l'application).

1 Cliquez sur le bouton "Démarrer" et sélectionnez "Panneau de configuration", puis "Imprimante".

- Sous Windows XP, cliquez sur le bouton "Démarrer", puis sur "Imprimantes et télécopieurs".
- Sous Windows 2000, cliquez sur le bouton "Démarrer", sélectionnez "Paramètres", puis "Imprimantes".



Sous Windows XP, si "Imprimantes et télécopieurs" ne figure pas dans le menu "Démarrer", cliquez sur "Panneau de configuration" et sélectionnez "Imprimantes et autres périphériques", puis sélectionnez "Imprimantes et télécopieurs".

2 Cliquez sur l'icône du pilote de l'imprimante "SHARP AR-XXXX".

3 Sélectionnez "Propriétés" depuis le menu "Organiser".

Sous Windows XP/2000, sélectionnez "Propriétés" depuis le menu "Fichier".

4 Cliquez sur le bouton "Options d'impression" sous l'onglet "Général".

L'écran de configuration du pilote de l'imprimante s'affiche alors.

["ECRAN DE CONFIGURATION DU PILOTE DE L'IMPRIMANTE"](#) (p.28)

ECRAN DE CONFIGURATION DU PILOTE DE L'IMPRIMANTE

Il existe des restrictions quant aux combinaisons de réglages pouvant être sélectionnés dans l'écran de configuration du pilote d'impression. Si une restriction s'applique, une icône d'information () apparaît en regard du réglage concerné. Cliquez sur l'icône pour lire l'explication de la restriction.

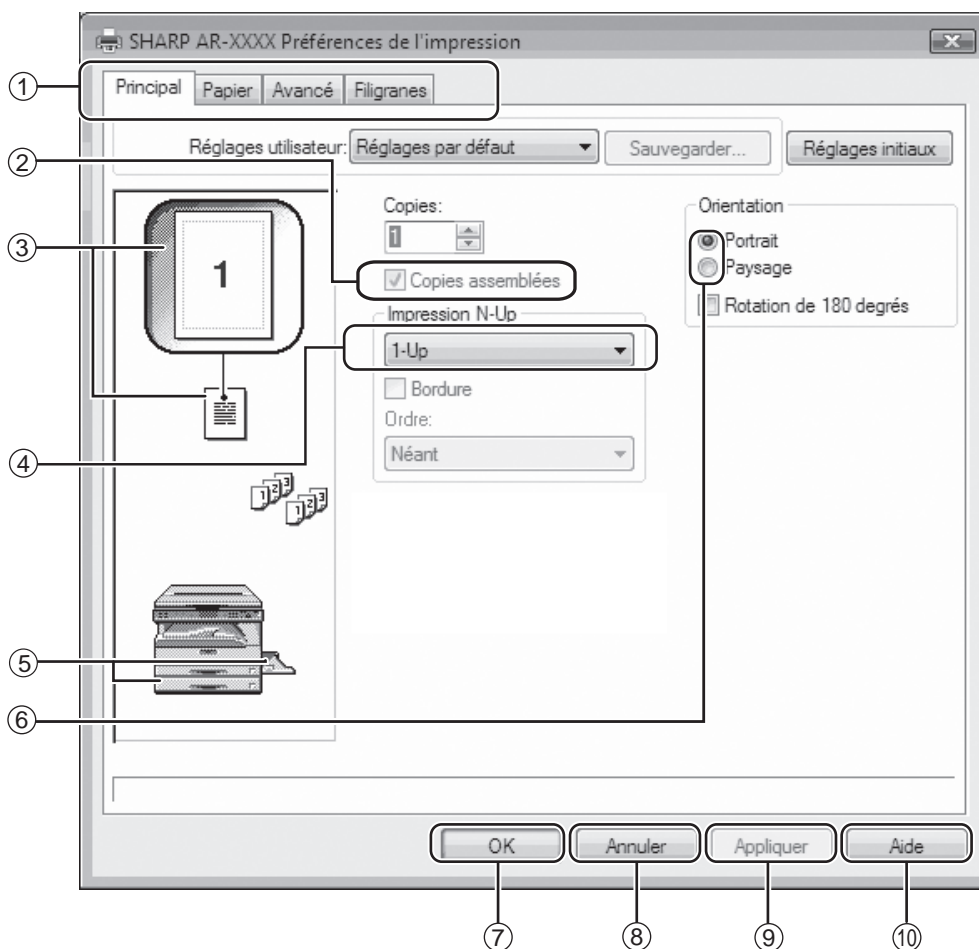

La configuration et l'apparence de l'écran varient suivant les modèles.

- ① **Onglet**
Les configurations sont regroupées en onglets. Cliquer sur un onglet pour le faire apparaître au premier plan.
- ② **Case à cocher**
Cliquer sur une case à cocher pour activer ou désactiver une fonction.
- ③ **Ecran de configuration d'impression**
Montre l'effet des réglages d'impression sélectionnés.
- ④ **Menu déroulant**
Vous permet de faire une sélection à partir d'une liste de choix.
- ⑤ **Ecran de Magasins papier**
Le magasin sélectionné dans "Sélection papier" de l'onglet "Papier" apparaît en bleu. Vous pouvez sélectionner un magasin en cliquant dessus.
- ⑥ **Case d'option**
Permet de sélectionner une option parmi une liste d'options.
- ⑦ **Bouton "OK"**
Cliquer sur ce bouton pour enregistrer votre configuration et sortir de la boîte de dialogue.
- ⑧ **Bouton "Annuler"**
Cliquer sur ce bouton pour sortir de la boîte de dialogue sans modifier la configuration.
- ⑨ **Bouton "Appliquer"**
Cliquer dessus pour enregistrer la configuration sans sortir de la boîte de dialogue.
- ⑩ **Bouton "Aide"**
Cliquer sur ce bouton pour afficher l'aide du pilote d'impression.

CONFIGURATION DES FONCTIONS D'IMPRESSION AVANCEES

Ce chapitre présente les principales fonctions d'impression avancées.

Les procédures supposent que le format de papier et les autres paramètres de base sont déjà définis. Pour plus d'informations sur la procédure de base relative à l'impression et l'affichage du pilote de l'imprimante, consultez la section "IMPRESSION DE BASE" (p.26).

IMPRESSION DE PLUSIEURS PAGES SUR UNE SEULE FEUILLE (Impression N-Up)

Cette fonction peut être utilisée pour réduire une image imprimée et imprimer plusieurs pages sur une seule feuille de papier. Cette fonction est pratique si vous souhaitez imprimer plusieurs images, comme des photos, sur une seule feuille, ou si vous voulez économiser du papier.

Les résultats d'impression suivants sont obtenus, en fonction de l'ordre sélectionné.

N-Up (Pages par feuille)	Résultats de l'impression		
	De gauche à droite	De droite à gauche	De haut en bas (Quand l'orientation de l'impression est paysage)
2-Up (2 pages par feuille)			

N-Up (Pages par feuille)	A droite, et en bas	En bas, et à droite	A gauche, et en bas	En bas, et à gauche
4-Up (4 pages par feuille)				
6-Up (6 pages par feuille)				

3

1 Cliquez sur l'onglet "Principal" de l'écran de configuration du pilote d'impression.

2 Sélectionnez le nombre de pages à imprimer par feuille.

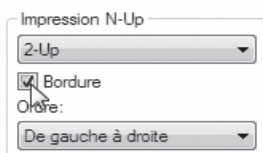

Si vous voulez imprimer les marges, cochez la case "Bordure".

3 Sélectionnez l'ordre des pages.

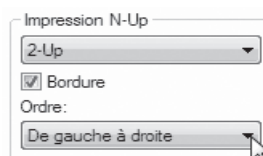

AJUSTEMENT DE L'IMAGE IMPRIMEE AU PAPIER

(Ajuster à la taille du papier)

Le pilote de l'imprimante peut ajuster la taille de l'image imprimée pour s'adapter au format du papier chargé dans la machine.

Suivre les étapes indiquées ci-dessous pour utiliser cette fonction. L'explication suppose que vous essayez d'imprimer un document de format A3 sur du papier A4.

1 Cliquer sur l'onglet "Papier" de l'écran de configuration du pilote de l'imprimante.

2 Sélectionner le format original (A3) de l'image à imprimer dans "Format papier".

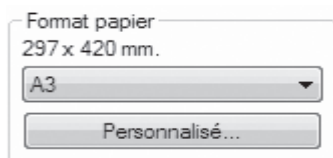

3 Cochez la case "Ajuster à la taille du papier".

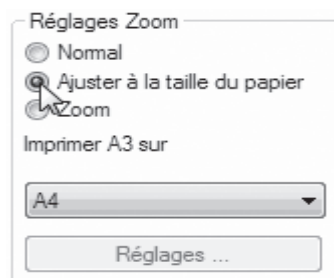

4 Sélectionner le format réel du papier à utiliser pour l'impression (A4).

La taille de l'image imprimée sera ajustée automatiquement pour s'adapter au papier chargé dans la machine.

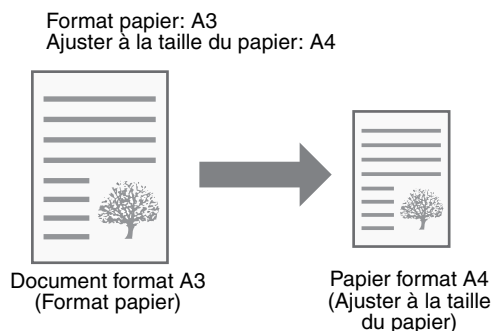

ROTATION DE 180 DEGRES DE L'IMAGE IMPRIMEE

(Rotation de 180 degrés)

Cette fonction fait subir une rotation de 180 degrés à l'image. Elle permet l'impression correcte sur des supports ne pouvant être chargés que dans un sens (des enveloppes, par exemple).

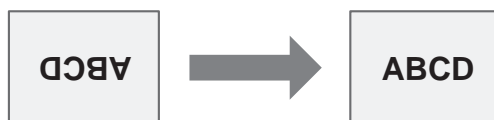

1 Cliquez sur l'onglet "Principal" de l'écran de configuration du pilote d'impression.

2 Cochez la case "Rotation de 180 degrés".

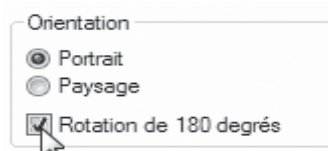

AGRANDISSEMENT/REDUCTION DE L'IMAGE D'IMPRESSION (Zoom)

Cette fonction permet d'agrandir ou de réduire l'image à un certain pourcentage. Elle est utilisée pour ajouter une marge au papier en réduisant légèrement la taille de l'image, ou pour agrandir une petite image.



Le réglage du "Zoom" n'est pas disponible si l'option "Impression N-Up" est sélectionnée.

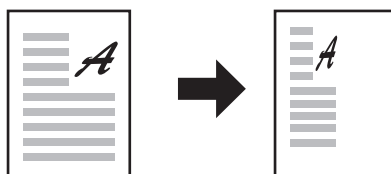

1 Cliquez sur l'onglet "Papier" de l'écran de configuration du pilote d'impression.

2 Sélectionnez "Zoom", puis cliquez sur le bouton "Réglages".

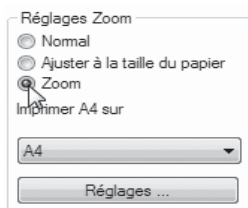

Le format papier à utiliser pour l'impression peut être sélectionné dans le menu déroulant.

3 Sélectionnez le facteur de zoom.



Tapez directement un nombre ou cliquez sur le bouton pour modifier le facteur par incréments de 1%.

3

IMPRESSION DU TEXTE ET DES LIGNES PALES EN NOIR (Texte en noir/lignes en noir)

Lorsque vous imprimez une image en couleurs, le texte et les lignes de couleurs pastels peuvent être imprimées en noir (les données rastérisées telles que les images bitmap ne peuvent pas être ajustées.) Cela permet de faire ressortir du texte et des lignes qui, de par leur pâleur, seraient peu visibles.

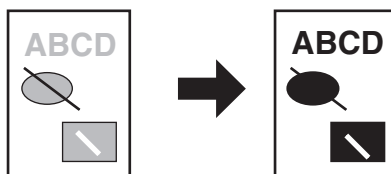

1 Cliquez sur l'onglet "Avancé" de l'écran de configuration du pilote d'impression.

2 Cochez la case "Texte en noir" et/ou "Lignes en noir".

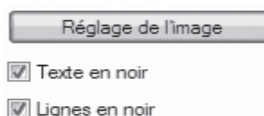

- L'option "Texte en noir" permet d'imprimer en noir tout texte qui n'est pas en blanc.
- L'option "Lignes en noir" permet d'imprimer en noir tous les graphiques vectoriels sauf les lignes blanches et les zones en noir.

REGLAGE DE LA LUMINOSITE ET DU CONTRASTE DE L'IMAGE (Réglage de l'image)

Vous pouvez régler la luminosité et le contraste dans les paramètres d'impression lorsque vous imprimez une photo ou une image. Ces réglages permettent d'effectuer de simples corrections si vous ne possédez pas de logiciel d'édition d'images sur votre ordinateur.

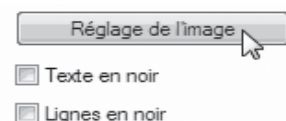

1 Cliquez sur l'onglet "Avancé" de l'écran de configuration du pilote de l'imprimante.

2 Cliquez sur le bouton "Réglage de l'image".

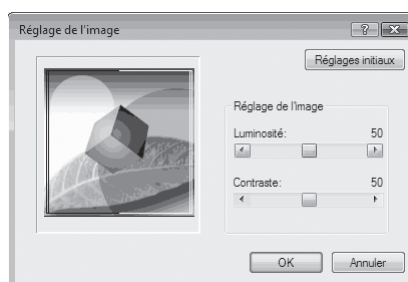

3 Ajustez les réglages de l'image.



Pour régler un paramètre, faites glisser le curseur  ou cliquez sur les boutons  et .

IMPRESSION D'UN FILIGRANE (Filigrane)

Cette fonction permet d'imprimer du texte en filigrane à l'arrière-plan de l'image à imprimer. La taille, la densité et l'angle du texte en filigrane peuvent être ajustés. Le texte peut être sélectionné dans une liste préenregistrée ou saisi pour produire un nouveau filigrane.

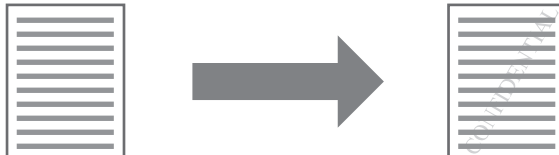

1 Cliquez sur l'onglet "Filigranes" de l'écran de configuration du pilote de l'imprimante.

2 Sélectionnez les réglages du filigrane.

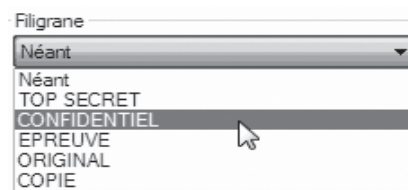

Sélectionnez un filigrane dans le menu déroulant. Vous pouvez cliquer sur le bouton "Modifier" pour changer la police et sélectionner d'autres réglages détaillés.



Pour créer un nouveau filigrane, saisissez le texte du filigrane dans la zone "MANUEL" et cliquez sur le bouton "Ajouter".

SAUVEGARDE DES PARAMETRES D'IMPRESSION UTILISES FREQUEMMENT

Vous pouvez sauvegarder en tant que réglages utilisateur tous les paramètres configurés dans chacun des onglets au moment de l'impression. La sauvegarde des paramètres utilisés fréquemment ou des réglages complexes de couleurs sous un nom spécifique facilitera la sélection de ces paramètres la prochaine fois que vous souhaitez les utiliser.

SAUVEGARDE DES PARAMETRES AU MOMENT DE L'IMPRESSION (Réglages utilisateur)

Vous pouvez sauvegarder les paramètres d'impression à partir de n'importe quel onglet de la fenêtre des propriétés du pilote d'imprimante. La liste des paramètres configurés dans chacun des onglets apparaît au moment de la sauvegarde pour que vous puissiez les vérifier.

Pour plus d'informations sur l'affichage du pilote de l'imprimante, consultez la section ["IMPRESSION DE BASE"](#) (p.26).

1 Configurez les réglages d'impression sous chaque onglet et cliquez sur le bouton "Sauvegarder" d'un onglet.

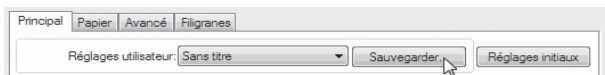

2 Après avoir vérifié les réglages affichés, donnez-leur un nom (20 caractères maximum).

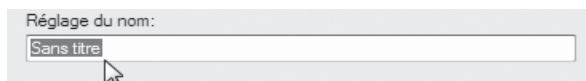

- Il est possible d'enregistrer un maximum de 30 réglages utilisateur.
- Les filigranes que vous avez créés ne peuvent pas être enregistrés dans les réglages utilisateur.

3 Cliquez sur le bouton "OK".

Utilisation des réglages sauvegardés

Sélectionnez les réglages utilisateur de votre choix figurant sous n'importe quel onglet.

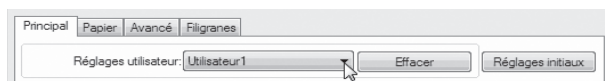

Effacer les réglages sauvegardés

Sélectionnez les réglages utilisateur à supprimer dans ["Utilisation des réglages sauvegardés"](#) (ci-dessus), puis cliquez sur le bouton "Effacer".

PRESENTATION DE LA FENETRE D'ETAT D'IMPRESSION

Lorsque l'impression commence, la Fenêtre d'état d'impression s'ouvre automatiquement.

La Fenêtre d'état d'impression est une fonction qui contrôle la machine et affiche le nom du document en cours d'impression et les éventuels messages d'erreur.

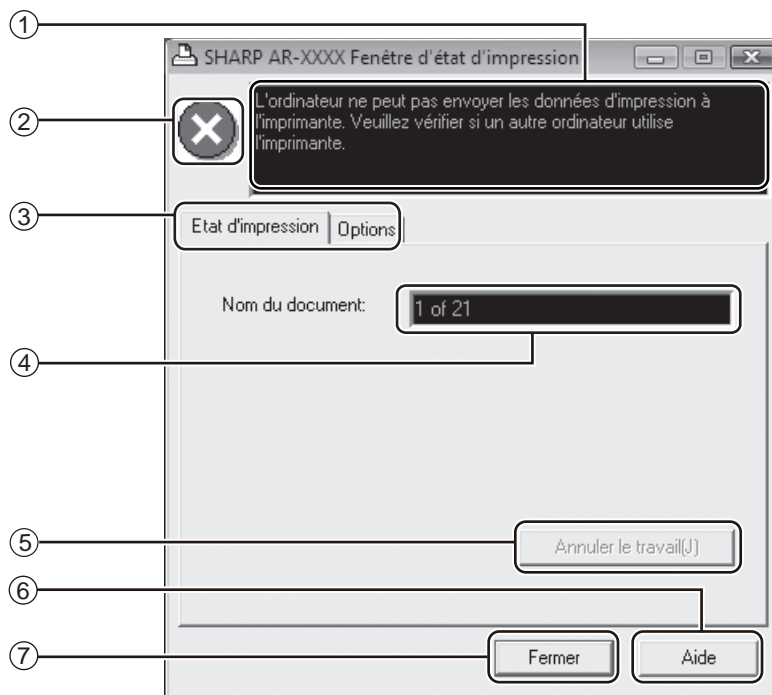



① Fenêtre d'état

Fournit des informations sur l'état actuel de l'imprimante.

② Icône d'état

Les icônes d'état apparaissent en cas d'erreur d'impression. Rien n'apparaît en cas d'impression sans problème. Les icônes sont expliquées ci-dessous. Suivre les instructions dans la fenêtre d'état pour résoudre le problème.

Icône	État d'impression
	Une erreur a eu lieu, nécessitant une intervention immédiate.
	Une erreur a eu lieu, nécessitant une intervention rapide.

③ Onglet

Cliquer sur un onglet pour le faire apparaître au premier plan. L'onglet "Options" vous permet de sélectionner les options à afficher sur la Fenêtre d'état d'impression.

④ Nom du document

Affiche le nom du document en cours d'impression.

⑤ Touche "Annuler le travail(J)"

L'impression peut être annulée en cliquant sur ce bouton avant que l'imprimante reçoive l'information.

⑥ Touche "Aide"

Cliquer sur cette touche pour ouvrir l'aide de la Fenêtre d'état d'impression.

⑦ Touche "Fermer"

Cliquer sur cette touche pour fermer la Fenêtre d'état d'impression.

Ce chapitre présente le réglage du niveau d'exposition automatique, les modes d'économie de toner et de haute qualité d'image. Il couvre aussi les réglages système, qui sont des paramètres personnalisés permettant un contrôle fin du fonctionnement de l'appareil.

REGLAGE DU NIVEAU D'EXPOSITION AUTOMATIQUE

Le niveau d'exposition utilisé dans le réglage de l'exposition automatique, qui règle automatiquement l'exposition de la copie en fonction de l'original, peut être réglé. Si les copies ont tendance à être trop sombres ou trop claires lorsque le réglage de l'exposition automatique est utilisé, respectez les étapes suivantes pour régler le niveau d'exposition automatique.

Il est possible de choisir un niveau d'exposition automatique différent pour la vitre d'exposition et pour le SPF.



Les fonctions de copie et d'imprimante sont momentanément indisponibles pendant le réglage du niveau d'exposition automatique.

1 Pour ajuster le niveau d'exposition automatique du SPF, placez l'original dans le SPF (p.16).

Assurez-vous que le témoin du SPF est allumé.



Pour régler le niveau d'exposition automatique des copies réalisées à partir d'originaux placés sur la vitre d'exposition, effectuez l'étape 2.

2 Appuyez sur la touche [AUTO/MANUEL/PHOTO] (AUTO / [] / []) pour sélectionner "PHOTO" ([]).

3 Maintenez la touche [AUTO/MANUEL/PHOTO] (AUTO / [] / []) activée jusqu'au clignotement du témoin de mode AUTO (AUTO).

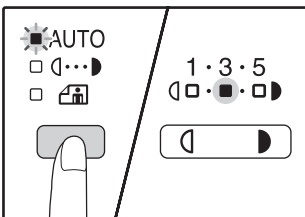

Les témoins du niveau d'exposition indiquent le réglage courant.

4 Appuyez sur la touche [Contraste clair] ([]) ou sur la touche [Contraste foncé] ([]) pour éclaircir ou assombrir le niveau d'exposition automatique comme souhaité.

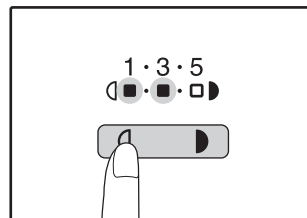

5 Appuyez sur la touche [AUTO/MANUEL/PHOTO] (AUTO / [] / []) pour terminer le réglage.

Le témoin de mode AUTO (AUTO) arrête de clignoter et s'allume en continu.



Après avoir réglé le niveau d'exposition automatique, il est conseillé d'effectuer une copie test pour vérifier le nouveau niveau.

ACTIVATION DU MODE D'ECONOMIE DU TONER

Le mode d'économie du toner peut être activé pour réduire la consommation du toner d'environ 10 %.

1 Appuyez sur la touche [AUTO/MANUEL/PHOTO] (AUTO / (AUTO) / (PHOTO)) pour sélectionner "MANUEL" ((AUTO)).

2 Maintenez la touche [AUTO/MANUEL/PHOTO] (AUTO / (AUTO) / (PHOTO)) activée jusqu'au clignotement du témoin de mode PHOTO ((PHOTO)).

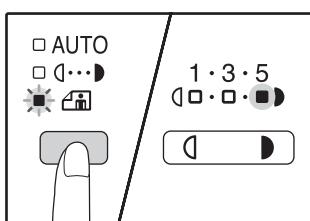

Les témoins du niveau d'exposition indiquent le réglage courant.

3 Pour activer le mode d'économie du toner, appuyez sur la touche [Contraste clair] ((CLAIR)). Pour désactiver le mode d'économie du toner, appuyez sur la touche [Contraste foncé] ((FONCÉ)).

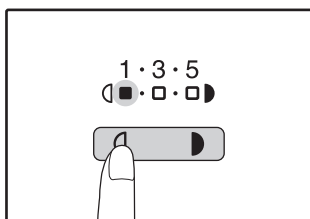

A l'activation du mode d'économie du toner, vérifiez que le voyant "1" clignote.

A la désactivation du mode d'économie du toner, vérifiez que le voyant "5" clignote.

4 Appuyez sur la touche [AUTO/MANUEL/PHOTO] (AUTO / (AUTO) / (PHOTO)) pour terminer le réglage.

Le témoin de mode PHOTO ((PHOTO)) arrête de clignoter et s'allume en continu.

PERSONNALISATION DES PARAMETRES (Réglages système)

Les réglages système permettent de personnaliser l'appareil pour l'adapter à vos besoins.

REGLAGES SYSTEME

Numéro de programme	Nom de programme	Codes de réglage (le réglage usine par défaut apparaît en gras)	Explication
1	Temps de réinitialisation automatique	1: DESACTIVE 2: 10 sec. 3: 20 sec. 4: 60 sec. 5: 90 sec. 6: 120 sec.	<ul style="list-style-type: none"> "Temps de réinitialisation automatique" restaure automatiquement les paramètres de copie initiaux (p.8) lorsqu'une certaine durée s'écoule après une copie. Ce programme est utilisé pour sélectionner la durée. "Temps de réinitialisation automatique" peut également être désactivé.
2	Mode veille	1: 1 min. 2: 5 min. 3: 30 min. 4: 60 min. 5: 120 min. 6: 240 min.	<ul style="list-style-type: none"> Cette fonction bascule automatiquement l'appareil en état de faible consommation d'énergie si le délai défini s'écoule sans que l'appareil ait été utilisé alors qu'il était sous tension. Le témoin d'économie d'énergie (⏻) s'allume, cependant les touches du tableau de bord peuvent être utilisées. Le fonctionnement normal reprend automatiquement lorsqu'une touche du tableau de bord est activée, un travail d'impression est reçu ou un original est mis en place.
3	Mode coupure automatique du courant	1: 5 min. 2: 30 min. 3: 60 min. 4: 120 min. 5: 240 min.	<ul style="list-style-type: none"> Cette fonction bascule automatiquement la machine dans un état qui consomme encore moins d'énergie que le mode veille si le délai défini s'écoule sans que l'appareil ait été utilisé alors qu'il était sous tension. Tous les témoins s'éteignent excepté le témoin d'économie d'énergie (⏻) et le témoin de EN LIGNE. Pour reprendre le fonctionnement normal, appuyez sur la touche de [DEPART COPIE] (⏻). Le fonctionnement normal reprend également lors de la réception d'un travail d'impression. En mode de coupure automatique de courant, aucune touche (excepté la touche de [DEPART COPIE] (⏻)) ne peut être utilisée.
4	Mode d'alimentation enchaînée*1	0: DESACTIVE 1: ACTIVE	<ul style="list-style-type: none"> Lors de la copie à l'aide du SPF, au cours de la période pendant laquelle le témoin du SPF clignote après la numérisation d'un original (environ 5 secondes), un autre original peut être placé et chargé automatiquement dans l'appareil.
5	Réglage du mode coupure automatique du courant	0: DESACTIVE 1: ACTIVE	<ul style="list-style-type: none"> Utilisez ce paramètre pour activer ou désactiver la coupure automatique du courant.
8	Mode sélection automatique du papier*2	0: DESACTIVE 1: ACTIVE	<ul style="list-style-type: none"> Cette fonction sélectionne automatiquement le papier d'un format identique à celui de l'original placé dans le SPF ou à celui sélectionné à l'aide de la touche [ORIGINAL] (ORIGINAL). La fonction peut être désactivée.
9	Commutation automatique entre magasins*2	0: DESACTIVE 1: ACTIVE	<ul style="list-style-type: none"> En cas de manque de papier au cours de l'impression et si du papier au même format et placé selon la même orientation est chargé dans un autre magasin, cette fonction bascule automatiquement vers ce magasin (à l'exception du plateau d'alimentation auxiliaire). La fonction peut être désactivée.
10 à 15	Mode d'utilisation contrôlée	–	Consultez la section "PARAMETRES DU MODE D'UTILISATION CONTROLÉE" (p.40).

*1 Sur les modèles équipés d'un SPF.





























*2 Si l'imprimante dispose d'au moins deux magasins.

Numéro de programme	Nom de programme	Codes de réglage (le réglage usine par défaut apparaît en gras)	Explication
23	Résolution en mode auto/ manuel	1: 300 ppp 2: 600 ppp	<ul style="list-style-type: none"> Ce mode est employé pour changer la résolution de copie en mode AUTO et des MANUEL de 600 x 300 ppp au 600 x 600 ppp (mode de haute qualité). Le balayage est plus lent quand le mode de haute qualité est employé.
25	Répétition automatique de la touche	0: DESACTIVE 1: ACTIVE	<ul style="list-style-type: none"> Utilisez ce paramètre pour sélectionner si une pression continue ou non d'une touche entraîne l'entrée répétée de la touche. Pour les touches qui entraînent normalement l'augmentation d'une valeur définie lorsqu'elles sont maintenues activées (par exemple, en maintenant la touche de [zoom] ()), ce programme peut être utilisé pour que la valeur ne soit pas modifiée lorsque la touche est maintenue activée.
26	Temps d'activation de la touche	1: Minimum (vitesse de réponse courante) 2: 0,5 sec. 3: 1,0 sec. 4: 1,5 sec. 5: 2,0 sec.	<ul style="list-style-type: none"> Utilisez ce réglage pour sélectionner le temps pendant lequel une touche doit être activée pour que l'entrée soit acceptée. En sélectionnant un temps plus long, vous pouvez empêcher la modification des paramètres par une pression accidentelle d'une touche.
27	Volume des signaux audibles	1: Bip court 2: Bip long 3: DESACTIVE	<ul style="list-style-type: none"> Ceci définit le volume des bips. (p.39)
28	Bip du paramètre de base	0: DESACTIVE 1: ACTIVE	<ul style="list-style-type: none"> Utilisez ceci pour émettre un bip lorsqu'un paramètre de base est sélectionné. (p.39)
29	Limite du nombre de copies	1: 99 copies 2: 999 copies	<ul style="list-style-type: none"> Utilisez ce paramètre pour sélectionner 99 ou 999 pour le nombre maximal de copies.
30	Utiliser format papier proche	0: DESACTIVE 1: ACTIVE	<ul style="list-style-type: none"> Lorsque cette fonction est activée, l'impression en mode imprimante se poursuit automatiquement en utilisant un format papier différent si le format papier spécifié manque dans tous les magasins. Cette fonction ne peut être utilisée en mode copie.
31	Paramétrage du magasin par défaut* ³	1: Magasin papier supérieur 2: Magasin papier inférieur 3: Cassette papier de 250 feuilles/Magasin supérieur du cassette papier de 2 x 250 feuilles 4: Magasin inférieur du cassette papier de 2 x 250 feuilles 5: Plateau d'alimentation auxiliaire	<ul style="list-style-type: none"> Utilisez ce programme pour sélectionner un magasin par défaut. Ce magasin est automatiquement sélectionné à chaque mise sous tension de l'appareil ou à chaque restauration des paramètres initiaux de l'appareil.
32	Mode d'exposition par défaut	1: AUTO 2: MANUEL 3: PHOTO	<ul style="list-style-type: none"> Utilisez ce programme pour définir "AUTO", "MANUEL" ou "PHOTO" comme le mode d'exposition par défaut.
33	Commutation en mode USB 2.0	1: Pleine vitesse 2: Grande vitesse	<ul style="list-style-type: none"> Règle la vitesse de transfert des données USB 2.0. Si votre ordinateur n'est pas compatible avec le mode USB 2.0 (Haut débit), utilisez ce programme pour remplacer le mode USB 2.0 en "Grande vitesse".

*³ Configuration du modèle AR-5516S :

- 1: Magasin supérieur (par défaut),
- 2: Cassette papier de 250 feuilles/Magasin supérieur du cassette papier de 2 x 250 feuilles,
- 3: Magasin inférieur du cassette papier de 2 x 250 feuilles,
- 5: Plateau d'alimentation auxiliaire

SELECTION D'UN REGLAGE POUR CONFIGURER UN REGLAGE SYSTEME

- 1** Maintenez la touche [Contraste clair] () activée jusqu'au clignotement des témoins d'alarme (, , , , , , , , , , , , , , , , , , , , , , , , , , , ,

PARAMETRES DU MODE D'UTILISATION CONTROLEE

MODE D'UTILISATION CONTROLEE

Lorsque le "Mode d'utilisation contrôlée" est activé, un compteur du nombre de copies réalisées par chaque compte est conservé (un maximum de 20 comptes peut être établi) ; et les compteurs peuvent être établis et totalisés si nécessaire. Dans le "Mode d'utilisation contrôlée", l'affichage indique "- - -", ce qui signifie qu'un numéro de compte à 3 chiffres doit être entré afin d'utiliser l'appareil pour la copie.



L'administrateur de l'appareil devra effectuer les paramétrages suivants :

- Activer "Mode d'utilisation contrôlée" (p.42)
- Entrée de numéro de compte (p.42)

PARAMETRES DU MODE D'UTILISATION CONTROLEE

Numéro de programme	Nom de programme	Codes de réglage (les paramètres usine par défaut apparaissent en gras)	Explication
10	Mode d'utilisation contrôlée	0: DESACTIVE 1: ACTIVE	Utilisez ce programme pour activer ou désactiver le "Mode d'utilisation contrôlée". Le "Mode d'utilisation contrôlée" est initialement désactivé.
11	Entrée de numéro de compte	Aucun	Utilisez ce programme pour établir des numéros de compte. Un maximum de 20 comptes peut être établi.
12	Changement de numéro de compte	Aucun	Utilisez ce programme pour modifier un numéro de compte.
13	Effacement de numéro de compte	0: Annuler un seul compte 1: Annuler tous les comptes	Utilisez ce programme pour annuler un numéro de compte. Un seul numéro de compte peut être annulé ou tous les numéros de compte à la fois.
14	Nombre de copies par compte	Aucun	Ceci affiche le nombre de copies réalisées par chaque compte. Le compteur maximal est 49.999. Si le nombre est dépassé, le compteur recommence à partir de 0.
15	Remise à zéro de compte(s)	0: Remettre à zéro un seul compte 1: Remettre à zéro tous les comptes	Utilisez ce programme pour remettre à 0 le compteur de copies d'un compte. Le compteur de copies d'un seul compte ou de tous les comptes peut être remis à zéro.

SELECTION DE PARAMETRES DU MODE D'UTILISATION CONTROLEE

- 1** Maintenez la touche [Contraste clair] () activée jusqu'au clignotement des témoins d'alarme (, , , , , , , , , , , , , , , , , , , , , , , , <

Mode d'utilisation contrôlée (programme n° 10)

- 1 Appuyez sur la touche [1] pour activer le "Mode d'utilisation contrôlée" ou sur la touche [0] pour le désactiver, puis appuyez sur la touche de [DEPART COPIE] (⊕).



Après l'activation du "Mode d'utilisation contrôlée", utilisez "Entrée de numéro de compte" pour établir les numéros de compte pour chaque compte (un maximum de 20 comptes peut être établi).

- 2 Appuyez sur la touche d'[EFFACEMENT] (C).

Entrée de numéro de compte (programme n° 11)

Si les 20 comptes ont déjà été établis, le code d'erreur "11E" s'affiche.

- 1 Utilisez les touches numériques pour entrer un numéro à trois chiffres (tout numéro sauf "000"), puis appuyez sur la touche de [DEPART COPIE] (⊕).



- Si vous entrez "000" ou un numéro déjà mémorisé, le numéro clignote dans l'affichage. Entrez un numéro différent. (Un maximum de 20 comptes peut être établi.)
- Répétez la même procédure pour entrer d'autres numéros de comptes à établir.
- Conservez un enregistrement indiquant quel groupe utilise chaque numéro de compte (les noms de compte ne peuvent pas être mémorisés, gardez donc un enregistrement pour éviter toute confusion lors du total des compteurs).

- 2 Appuyez sur la touche d'[EFFACEMENT] (C).

Changement de numéro de compte (programme n° 12)

Utilisez cette procédure pour modifier un numéro de compte. Si aucun numéro de compte n'a été établi, le code d'erreur "12E" s'affiche.

- 1 Appuyez sur la touche d'[AFFICHAGE DU TAUX DE REPRODUCTION] (⊕) pour sélectionner le numéro de compte à modifier, puis appuyez sur la touche de [DEPART COPIE] (⊕).

L'affichage indique 3 tirets clignotants "- - -".

- 2 Appuyez sur les touches numériques pour entrer un nouveau numéro de compte (tout numéro à trois chiffres sauf "000"), puis appuyez sur la touche de [DEPART COPIE] (⊕).



- Si vous entrez "000" ou un numéro déjà mémorisé, le numéro clignote dans l'affichage. Entrez un numéro différent.
- Pour modifier un autre numéro de compte, répétez les étapes 1 et 2.

- 3 Lorsque c'est terminé, appuyez sur la touche d'[EFFACEMENT] (C).

Effacement de numéro de compte (programme n° 13)

Utilisez cette procédure pour annuler les numéros de comptes. Un seul numéro de compte peut être annulé ou tous les numéros de comptes à la fois. Si aucun numéro de compte n'a été établi, le code d'erreur "13E" s'affiche.

[Effacement de tous les comptes en même temps]

Appuyez sur la touche [1] puis sur la touche de [DEPART COPIE] (⊕).

Tous les numéros de comptes sont effacés.

[Effacement d'un seul compte]

- 1 Appuyez sur la touche [0], puis appuyez sur la touche de [DEPART COPIE] (⊕).
- 2 Sélectionnez le numéro de compte à effacer à l'aide de la touche d'[AFFICHAGE DU TAUX DE REPRODUCTION] (⊕), puis appuyez sur la touche de [DEPART COPIE] (⊕).



Pour annuler un autre numéro de compte, entrez le numéro de programme (13) pour l'effacement d'un numéro de compte, puis répétez la procédure de "Effacement d'un seul compte".

Nombre de copies par compte (programme n° 14)

Utilisez cette procédure pour afficher le compteur de copies de chaque compte. Si aucun numéro de compte n'a été établi, le code d'erreur "14E" s'affiche.

- 1 Sélectionnez le numéro de compte à l'aide de la touche d'[AFFICHAGE DU TAUX DE REPRODUCTION] (⊕).
- 2 Maintenez la touche [0] activée.

Le compteur de copies du compte sélectionné s'affiche lorsque vous maintenez la touche [0] activée. Le compteur s'affiche à la suite comme illustré ci-dessous.

Exemple: 12.345 copies

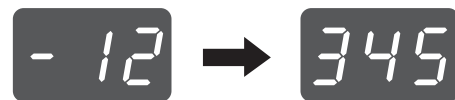

- Chaque page au format A3 est comptée comme deux pages.
- Pour afficher le compteur de copies d'un autre compte, répétez les étapes 1 et 2.

- 3 Lorsque c'est terminé, appuyez sur la touche d'[EFFACEMENT] (C).

Remise à zéro de compte(s) (programme n° 15)

Le compteur de copies d'un seul compte ou de tous les comptes peut être remis à 0. Si aucun numéro de compte n'a été établi, le code d'erreur "15E" s'affiche.

[Remise à zéro tous les comptes]

Appuyez sur la touche [1] puis sur la touche de [DEPART COPIE] (⊙).

Les compteurs de copies de tous les comptes sont annulés.

[Remise à zéro d'un seul compte]

- 1 Appuyez sur la touche [0], puis appuyez sur la touche de [DEPART COPIE] (⊙).
- 2 Sélectionnez le numéro de compte à remettre à zéro à l'aide de la touche d'[AFFICHAGE DU TAUX DE REPRODUCTION] (⊞), puis appuyez sur la touche de [DEPART COPIE] (⊙).



Pour annuler un autre compte, entrez le numéro de programme (15) pour la remise à zéro d'un compte, puis répétez la procédure de "Remise à zéro d'un seul compte".

Copie lorsque le "Mode d'utilisation contrôlée" est activé

Lorsque le "Mode d'utilisation contrôlée" est activé, l'indication "- - -" s'affiche.

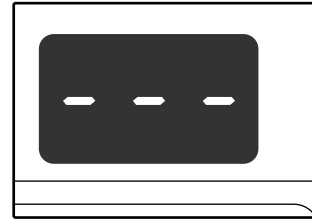

1 Entrez votre numéro de compte à 3 chiffres à l'aide des touches numériques.

Lorsque vous entrez votre numéro de compte, "0" s'affiche pour indiquer que la copie est possible.



Si vous entrez un numéro incorrect, appuyez sur la touche d'[EFFACEMENT] (C), puis entrez le bon numéro.

2 Respectez les étapes appropriées pour effectuer la copie.



Si vous effectuez une interruption de copie (p.25), veillez à appuyer sur la touche de [PAUSE] (⏸) lorsque la sortie du mode de pause est terminée.

3 Lorsqu'elle est terminée, appuyez sur la touche d'[*] (ACC.#-C).

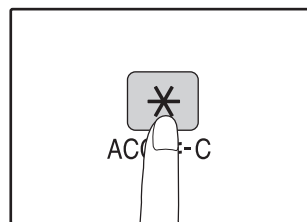

En cas de bouchage papier ou de manque de papier au cours de la copie, votre session ne se termine pas même si la touche d'[*] (ACC.#-C) est activée.

Ce chapitre présente le guide de dépannage et explique le retrait du papier bloqué.

GUIDE DE DEPANNAGE

Si vous rencontrez des difficultés à l'utilisation de l'appareil, consultez le guide de dépannage suivant avant de faire appel à un réparateur. De nombreux problèmes peuvent être facilement résolus par l'utilisateur. Si vous ne parvenez pas à résoudre le problème à l'aide du guide de dépannage, mettez l'interrupteur général en position d'arrêt, débranchez l'appareil et contactez votre distributeur.

PROBLEMES D'APPAREIL/DE COPIE

L'appareil ne fonctionne pas.	45
Les copies sont trop sombres ou trop claires.	45
Copies blanches.	45
Une partie de la copie est coupée ou il y a trop d'espace vide.	45
Des plis apparaissent sur le papier ou la copie disparaît par endroits.	45
Bourrage papier.	46
Le format d'original n'est pas automatiquement sélectionné.	46
Les copies sont tachées ou sales.	47
Des lignes blanches ou noires apparaissent sur les copies.	47
Le format papier d'un magasin papier ne peut pas être défini.	47
Un travail de copie s'arrête avant d'être terminé.	47
Le témoin d'économie d'énergie (Ⓢ) est allumé.	47
Un des témoins d'alarme (⚠, ⚠, ⚠, ☐, ⚠) est allumé ou clignote.	47
La lumière d'éclairage vacille.	47

PROBLEMES D'IMPRESSION

L'appareil n'imprime pas. (Le témoin EN LIGNE ne clignote pas.)	48
L'appareil n'imprime pas. (Le témoin EN LIGNE clignotait.)	48
L'impression est lente.	49
L'image imprimée est claire et inégale.	49
L'image imprimée est sale.	49
L'image imprimée est de travers ou il n'y a plus de papier.	49
L'impression est plus sombre ou plus claire que prévue.	49
Un des témoins d'alarme (⚠, ⚠, ⚠, ☐, ⚠) est allumé ou clignote.	49

TEMOINS ET MESSAGES D'AFFICHAGE 50

RETRAIT DU PAPIER BLOQUE 51

REPLACEMENT DE LA CARTOUCHE DE TONER 58

PROBLEMES D'APPAREIL/DE COPIE

Les problèmes suivants sont liés au fonctionnement général de l'appareil et de la copie.



Problème	Cause et solution	Page
L'appareil ne fonctionne pas.	L'appareil n'est pas branché sur une prise. → Branchez l'appareil sur une prise reliée à la terre.	–
	Interrupteur général sur OFF. → Mettez l'interrupteur général sur ON.	8
	Le témoin d'économie d'énergie (Ⓢ) clignote. → Indique que l'appareil est en préchauffage. Les copies ne peuvent être réalisées tant que l'appareil n'a pas terminé son préchauffage.	8
	Le capot avant ou latéral n'est pas complètement fermé. → Fermez le capot avant ou le capot latéral.	–
	L'appareil est en mode coupure automatique du courant. → Dans le mode coupure automatique du courant, tous les témoins sont éteints excepté le témoin d'économie d'énergie (Ⓢ) et EN LIGNE. Appuyez sur la touche de [DEPART COPIE] (Ⓢ) pour reprendre le fonctionnement normal.	8
	Le témoin de format papier clignote. → Le témoin de format papier clignote lorsque le format du papier chargé dans le magasin ne correspond pas au paramètre de ce dernier. Changez le paramètre du format papier. Pour libérer l'affichage, effectuez l'une des opérations suivantes: <ul style="list-style-type: none"> • Utilisez la touche de [SELECTION DE PAPIER] (PAPER) pour changer la sélection du magasin. • Ouvrez et refermez le magasin. • Appuyez sur la touche d'effacement total (CA). 	12, 18
Les copies sont trop sombres ou trop claires.	Sélectionnez le bon type d'original. → Sélectionnez AUTO à l'aide de la touche [AUTO/MANUEL/PHOTO] ou appuyez sur la touche [Contraste clair] (☐) et la touche [Contraste foncé] (◐) pour sélectionner manuellement l'exposition appropriée. → Si la copie est trop claire ou trop foncée même si AUTO a été sélectionné à l'aide de la touche [AUTO/MANUEL/PHOTO] (AUTO / ☐...◐ / ☐), réglez le niveau d'exposition automatique.	18 35
	L'original n'est pas placé face imprimée vers le haut dans le SPF ou face imprimée contre la vitre d'exposition. → Placez l'original face imprimée vers le haut dans le SPF ou face imprimée contre la vitre d'exposition.	15, 16
Copies blanches.	L'original n'a pas été placé dans la bonne position. → Placez correctement l'original.	15, 16
Une partie de la copie est coupée ou il y a trop d'espace vide.	Un taux approprié n'a pas été utilisé pour le format de l'original et le format du papier. → Appuyez sur la touche de [SELECTION AUTOMATIQUE DU TAUX] (AUTO %) pour que la copie soit réalisée en utilisant le taux correspondant à l'original et au papier.	19
	Le format papier chargé dans le magasin a été modifié sans avoir modifié le paramètre de format papier du magasin. → Veillez à modifier le paramètre de format papier du magasin lorsque vous modifiez le format du papier chargé dans le magasin.	12
	Le papier est en dehors de la gamme spécifiée de format et de poids. → Utilisez du papier pour copies de la gamme spécifiée.	9
Des plis apparaissent sur le papier ou la copie disparaît par endroits.	Papier roulé ou humide. → N'utilisez pas de papier roulé ou plissé. Remplacez le papier humide par du papier sec. Au cours des longues périodes d'inutilisation de l'appareil, retirez le papier du magasin et conservez-le dans un endroit sombre et dans un sachet pour empêcher l'absorption de l'humidité.	–





Problème	Cause et solution	Page
Bourrage papier.	Un bourrage de papier se produit. → Pour retirer le papier bloqué, consultez la section "RETRAIT DU PAPIER BLOQUE".	51
	Le papier est en dehors de la gamme spécifiée de format et de poids. → Utilisez du papier pour copies de la gamme spécifiée.	9
	Papier roulé ou humide. → N'utilisez pas de papier roulé ou plissé. Remplacez le papier humide par du papier sec. Au cours des longues périodes d'inutilisation de l'appareil, retirez le papier du magasin et conservez-le dans un endroit sombre et dans un sachet pour empêcher l'absorption de l'humidité.	–
	Le papier est mal chargé. → Vérifiez que le papier est bien placé.	10
	Feuilles à l'intérieur de l'appareil. → Dégagez tous les morceaux de papier bloqués.	51
	Le magasin est trop chargé en papier. → Si la pile de papier dépasse la ligne témoin du magasin, retirez quelques feuilles et rechargez de sorte que la pile ne dépasse pas la ligne.	10
	Des feuilles de papier sont collées entre elles. → Aérez bien le papier avant de le charger.	10
	Les guides du plateau d'alimentation auxiliaire ne correspondent pas à la largeur du papier. → Réglez les guides pour qu'ils correspondent à la largeur du papier.	11
	La rallonge du plateau d'alimentation auxiliaire n'est pas tirée. → Lorsque vous chargez un grand format papier, tirez la rallonge.	11
	Le rouleau d'alimentation papier du plateau d'alimentation auxiliaire est sale. → Nettoyez le rouleau.	62
	Du papier au format A5 est chargé dans le magasin papier inférieur ou dans le cassette papier de 250 ou 2 x 250 feuilles. → Du papier au format A5 doit être chargé dans le magasin papier supérieur ou le plateau d'alimentation auxiliaire.	9, 10
Le format d'original n'est pas automatiquement sélectionné. (lorsque le SPF est installé)	Original roulé. → Le format d'original ne peut être correctement détecté si l'original est roulé ou plié. Lissez l'original.	–
	L'appareil est directement exposé aux rayons du soleil. → Installez-le dans un endroit non exposé aux rayons du soleil.	–

Problème	Cause et solution	Page
Les copies sont tachées ou sales.	La vitre d'exposition ou le dessous du couvercle/SPF est sale. → Nettoyez ces éléments régulièrement.	61
	Original maculé ou taché. → Utilisez original propre.	–
Des lignes blanches ou noires apparaissent sur les copies.	La vitre du scanner du SPF est sale. → Nettoyez la longue et étroite vitre de numérisation.	61
	Le chargeur de transfert est sale. → Nettoyez le chargeur de transfert.	62
Le format papier d'un magasin papier ne peut pas être défini.	La copie est effectuée. → Définissez le format papier une fois que l'interruption du travail de copie ou d'impression est terminée.	–
	L'appareil s'est arrêté temporairement en raison d'un manque de papier ou d'un bourrage papier. → Chargez du papier ou retirez le papier bloqué, puis définissez le format papier.	10, 51
	Une interruption de travail de copie est en cours. → Définissez le format papier une fois que l'interruption du travail de copie est terminée.	25
Un travail de copie s'arrête avant d'être terminé.	Le plateau de sortie du papier est plein. → De longues séries de copies sont automatiquement interrompues pour une pause toutes les 250 copies. Retirez les copies du plateau de sortie du papier et appuyez sur la touche de [DEPART COPIE] (⊙) pour reprendre la copie.	19
	Le magasin ne contient plus de papier. → Chargez le papier.	10
Le témoin d'économie d'énergie (Ⓛ) est allumé.	D'autres témoins sont allumés. → Si d'autres témoins sont allumés, l'appareil est en "Mode veille". Appuyez sur une touche quelconque du tableau de bord pour reprendre le fonctionnement normal.	8
	Seuls les témoins d'économie d'énergie (Ⓛ) et EN LIGNE sont allumés. → Lorsque les témoins d'économie d'énergie (Ⓛ) et EN LIGNE sont les seuls allumés, la machine est en mode coupure automatique. Pour reprendre le fonctionnement normal, appuyez sur la touche de [DEPART COPIE] (⊙).	8
Un des témoins d'alarme (⚠, ⚡, ⚙, ☹, ⚠, ⚡, ⚙, ☹) est allumé ou clignote.	Consultez la section "TEMOINS ET MESSAGES D'AFFICHAGE" pour vérifier la signification du témoin d'alarme et du message d'erreur dans l'affichage et faites le nécessaire.	50
La lumière d'éclairage vacille.	La même prise est utilisée pour la lampe et l'appareil. → Branchez l'appareil sur une prise qui n'est pas utilisée pour d'autres appareils électriques.	–

PROBLEMES D'IMPRESSION

Outre cette section, vous trouverez des informations de dépannage dans les fichiers README de chacun des programmes logiciels. Pour afficher un fichier README, consultez "INSTALLATION DU LOGICIEL" dans le Mode d'emploi.

Problème	Cause et solution	Page
L'appareil n'imprime pas. (Le témoin EN LIGNE ne clignote pas.)	L'appareil est paramétré en mode hors ligne. → Appuyez sur la touche [EN LIGNE] () pour allumer le témoin EN LIGNE.	26
	L'appareil est mal raccordé à votre ordinateur. → Vérifiez les deux extrémités du câble d'imprimante et vérifiez que le raccordement est continu. Essayez un câble dont la qualité est reconnue. Pour obtenir des informations sur les câbles, consultez la section "Spécifications".	Mode d'emploi
	Le travail de copie est réalisé. → Attendez la fin du travail de copie.	–
	Votre appareil est mal sélectionné dans l'application courante du travail d'impression. → Lorsque vous choisissez "Imprimer" dans le menu "Fichier" des applications, vérifiez que le nom de l'imprimante "SHARP AR-XXXX" (où XXXX est le nom du modèle de votre appareil) sélectionnée s'affiche dans la boîte de dialogue "Imprimer".	–
	Le pilote d'imprimante n'a pas été installé correctement. → Respectez ces étapes pour vérifier si le pilote d'imprimante est installé. <ol style="list-style-type: none"> 1 Cliquez successivement sur "Démarrer", "Panneau de configuration" et "Imprimantes". Sous Windows XP, cliquez sur le bouton "Démarrer", puis sur "Imprimantes et télécopieurs". Sous Windows 2000, cliquez sur le bouton "Démarrer", sélectionnez "Paramètres", puis cliquez sur "Imprimantes". 2 Si l'icône de l'imprimante "SHARP AR-XXXX" est affichée, mais que vous ne parvenez toujours pas à imprimer, le pilote de l'imprimante n'a peut-être pas été installé correctement. Dans ce cas, supprimez le logiciel et réinstallez-le. 	–
L'appareil n'imprime pas. (Le témoin EN LIGNE clignote.)	Les paramètres de format du magasin ne sont pas les mêmes sur l'appareil et dans le pilote d'imprimante. → Vérifiez si le même format papier de magasin est paramétré sur l'appareil et dans le pilote de l'imprimante. Pour modifier le paramètre de format papier du magasin dans l'appareil, consultez la section "MODIFICATION DU PARAMETRE DE FORMAT PAPIER D'UN MAGASIN" ou "CONFIGURATION DU PILOTE D'IMPRIMANTE" dans le Mode d'emploi pour le changer au niveau du pilote de l'imprimante.	12, Mode d'emploi
	Le format de papier spécifié n'est pas chargé. → Chargez les papier au format spécifié dans la magasin.	10
	Le témoin de format papier clignote. → Lorsque "Utiliser format papier proche (réglage système)" est désactivé, le témoin de FORMAT PAPIER du tableau de bord clignote. Vous pouvez appuyer sur la touche de [SELECTION DE PAPIER] () pour sélectionner manuellement un magasin ou introduire des feuilles sur le plateau d'alimentation auxiliaire, puis appuyez sur la touche [EN LIGNE] () pour lancer l'impression. → Lorsque "Utiliser format papier proche" est activé, l'impression s'effectue avec un format papier proche du format du document à imprimer.	12, 18 –

Problème	Cause et solution	Page
L'impression est lente.	Utilisation simultanée de deux applications ou plus. → Lancez l'impression après avoir quitté tous les programmes d'application inutilisés.	–
L'image imprimée est claire et inégale.	Le papier n'est pas chargé dans le bon sens et l'impression a lieu sur le mauvais côté. → Certains types de papiers possèdent deux côtés de nature différente. Si le papier est chargé de telle sorte que l'impression se fait sur le verso, le toner n'adhère pas au papier et la qualité de l'image imprimée n'est pas bonne.	10
L'image imprimée est sale.	Vous utilisez un papier qui ne remplit pas les critères de format et de poids. → Utilisez du papier pour copies de la gamme spécifiée.	9
	Papier roulé ou humide. → N'utilisez pas de papier roulé ou plissé. Remplacez le papier humide par du papier sec. Au cours des longues périodes d'inutilisation de l'appareil, retirez le papier du magasin et conservez-le dans un endroit sombre et dans un sachet pour empêcher l'absorption de l'humidité.	–
	Les marges que vous avez définies dans les réglages papier de votre application ne sont pas suffisantes. → Il est possible que le haut et le bas du papier soient sales si les marges sont définies en dehors de la zone de qualité d'impression spécifiée. → Définissez les marges dans l'application à l'intérieur de la zone de qualité d'impression.	–
L'image imprimée est de travers ou il n'y a plus de papier.	Le format du papier chargé dans le magasin n'est pas le même que celui configuré dans le pilote d'imprimante. → Vérifiez si les options de "Format papier" correspondent au format du papier chargé dans le magasin. → Si la case "Ajuster à la taille du papier" est cochée, assurez-vous que le format papier sélectionné dans la liste déroulante correspond au format du papier chargé.	–
	L'orientation définie pour le document est incorrecte. → Cliquez sur l'onglet "Principal" de l'écran de configuration du pilote de l'imprimante et vérifiez si l'option "Orientation de l'image" est paramétrée comme il convient.	–
	Le papier est mal chargé. → Assurez-vous que le papier est correctement chargé.	10
	Vous avez mal spécifié les marges pour l'application en cours. → Vérifiez la configuration des marges et du format de papier que vous avez définie dans votre application. Vérifiez également que les paramètres d'impression sont adaptés au format de papier que vous utilisez.	–
L'impression est plus sombre ou plus claire que prévue.	La densité d'impression choisie ne convient pas. → Vous avez la possibilité de changer la densité d'impression au niveau du pilote d'imprimante. Cliquez sur l'onglet "Avancé" de l'écran de configuration du pilote d'imprimante, puis cliquez sur le bouton "Compatibilité". Choisissez un "Niveau d'exposition impression:" entre 1 (clair) et 5 (foncé).	–
Un des témoins d'alarme ( ,  ,  ,  , ) est allumé ou clignote.	Consultez la section "TEMOINS ET MESSAGES D'AFFICHAGE" pour vérifier la signification du témoin d'alarme et du message d'erreur dans l'affichage et faites le nécessaire.	50

TEMOINS ET MESSAGES D'AFFICHAGE

Si l'un des témoins suivants s'allume ou si l'un des messages suivants s'affiche, vérifiez la signification du témoin ou du message dans le tableau suivant et faites le nécessaire.

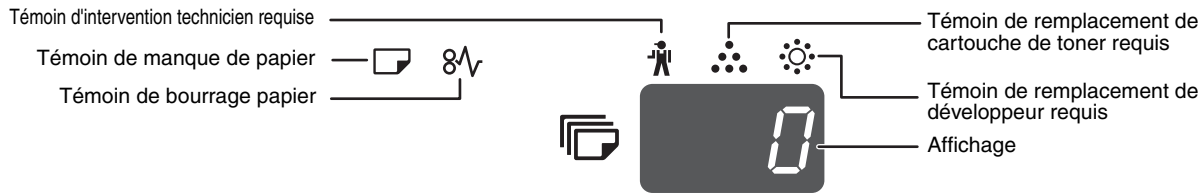

Indication		Cause et solution		Page
	Témoin d'intervention technicien requise	Allumé	Un technicien de maintenance SHARP agréé doit procéder à l'entretien de l'appareil.	-
	Témoin de remplacement de développeur requis	Allumé	Un nouveau développeur est requis. Contactez votre distributeur.	-
	Témoin de remplacement de cartouche de toner requis	Allumé	Remplacement de la cartouche de toner à prévoir. Préparez une nouvelle cartouche.	-
		Clignotant	La Cartouche de toner doit être remplacée. Remplacez-la par une nouvelle cartouche.	58
	Témoin de manque de papier	Allumé	Le magasin ne contient plus de papier. Chargez-le en papier. Il est également possible que le magasin ne soit pas complètement inséré dans l'appareil. Vérifiez qu'il est correctement inséré.	10
	Témoin de bourrage papier	Clignotant	Bourrage papier. Retirez le papier bloqué comme expliqué dans "RETRAIT DU PAPIER BLOQUE".	51
Témoin de format d'original		Clignotant	Si le témoin de format d'original clignote lorsque le décalage de la marge est sélectionné, faites pivoter l'original de manière à le placer selon la même orientation que le témoin de format d'original clignotant.	15, 16
Témoin de format papier		Clignotant	Le témoin de format papier clignote lorsque le format du papier chargé dans le magasin ne correspond pas au paramètre de ce dernier. Changez le paramètre du format papier. Pour libérer l'affichage, effectuez l'une des opérations suivantes: <ul style="list-style-type: none"> Utilisez la touche de [SELECTION DE PAPIER] (PAPER) pour changer la sélection du magasin. Ouvrez et refermez le magasin. Appuyez sur la touche d'effacement total (). 	12
[CH] s'affiche		Allumé	Le capot avant ou latéral est ouvert. Refermez le capot avant ou le capot latéral.	-
		Clignotant	La cartouche de toner n'est pas correctement installée. Réinstallez la cartouche de toner. Si [CH] clignote dans l'affichage après la réinstallation de la cartouche de toner, contactez votre distributeur.	58
	Des lettres et des chiffres s'affichent	Mettez l'interrupteur Marche/Arrêt général sur Arrêt, attendez une dizaine de secondes, puis remettez-le sur Marche. Si le message reste affiché, notez le code d'erreur indiqué, débranchez le cordon d'alimentation et contactez votre technicien agréé. Fournissez le code d'erreur au technicien et décrivez-lui les circonstances de l'incident.		-
Lorsque la fonction "Utiliser format papier proche" est désactivée		Appuyez sur la touche de [SELECTION DE PAPIER] (PAPER) pour sélectionner manuellement un magasin, puis appuyez sur la touche [EN LIGNE] (). L'impression commence. Si vous avez sélectionné le plateau d'alimentation auxiliaire, chargez du papier dans celui-ci.		27
Le témoin d'emplacement de bourrage au niveau du cassette papier de 2 x 250 feuilles / 250 feuilles en option s'allume		Le capot latéral du cassette papier de 2 x 250 feuilles / 250 feuilles en option s'allume.		-

RETRAIT DU PAPIER BLOQUE

En cas de bourrage papier, le témoin de bourrage papier (8 \sqrt{v}) et un témoin d'emplacement de bourrage (◀) clignotent et l'appareil s'arrête automatiquement.

Vérifiez le témoin d'emplacement de bourrage clignotant pour identifier l'emplacement du bourrage papier et le retirer.



Le papier risque de se déchirer lorsque vous retirez du papier bloqué. Dans ce cas, veillez à retirer toutes les feuilles déchirées de l'appareil, en prenant soin de ne pas toucher le tambour photoconducteur (la pièce verte). Toute rayure ou endommagement de la surface du tambour entraîne la réalisation de copies sales.

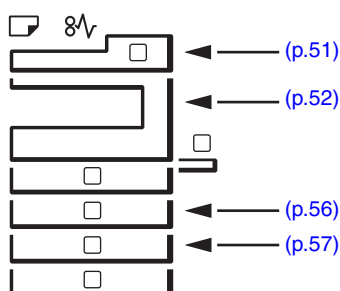

BOURRAGE PAPIER DANS LE SPF

1 Retirez l'original bloqué.

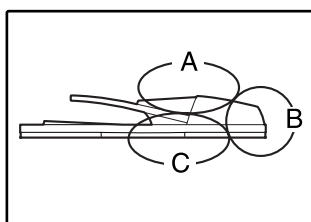

Vérifiez les sections A, B et C illustrées à gauche (voir page suivante) et retirez l'original bloqué.

Section A

Ouvrez le capot du rouleau d'alimentation gauche et retirez l'original bloqué du plateau du chargeur de documents. Fermez le capot du rouleau d'alimentation gauche.

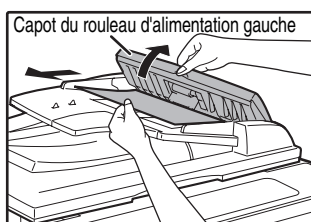

Section B

Ouvrez le SPF et actionnez les deux molettes de déverrouillage dans le sens de la flèche pour éjecter l'original. Fermez le SPF, puis retirez l'original.

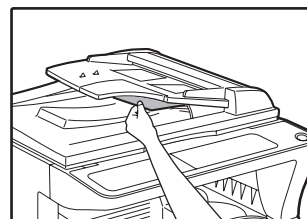
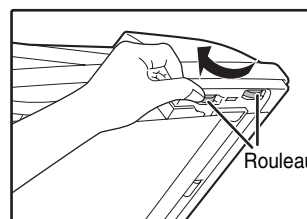

Si un petit original A5 est coincé ou si le bourrage s'est produit dans le plateau recto verso du SPF (si celui-ci est installé), ouvrez le capot du rouleau d'alimentation droit et retirez l'original. Remettez ensuite le capot du rouleau d'alimentation droit en place.

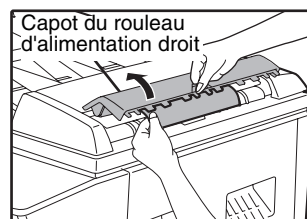

5

Section C

Retirez l'original bloqué de la zone de sortie.

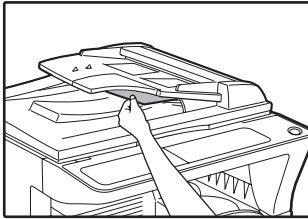

Si l'original bloqué ne peut pas être facilement retiré de la zone de sortie, ouvrez la partie amovible du plateau du chargeur de documents et retirez l'original.



2 Ouvrez et fermez le SPF pour arrêter le clignotement du témoin d'emplacement de bourrage.

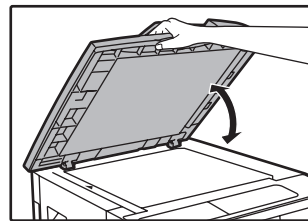

Vous pouvez également arrêter le clignotement du témoin de bourrage papier en relevant et en abaissant le capot du rouleau d'alimentation gauche ou le capot du rouleau d'alimentation droit.

3 Remettez dans le plateau du chargeur de documents les originaux indiqués par le nombre négatif dans l'affichage, puis appuyez sur la touche de [DEPART COPIE] (⊞).

La copie des originaux restants lors du bourrage papier reprend.

BOURRAGE PAPIER DANS LE PLATEAU D'ALIMENTATION AUXILIAIRE

1 Tirez doucement le papier bloqué.

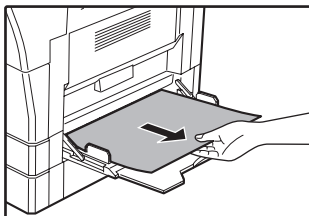

2 Relevez et fermez le capot latéral.

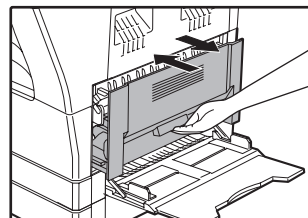

Le témoin de bourrage papier (8 \sqrt) s'éteint.

Remarque

- En abaissant le capot latéral, appuyez sur la poignée.
- Si le témoin de bourrage papier (8 \sqrt) n'arrête pas de clignoter, vérifiez qu'il n'y a aucune feuille déchirée dans l'appareil.

BOURRAGE PAPIER DANS L'APPAREIL

- 1** Ouvrez le plateau d'alimentation auxiliaire et le capot latéral.

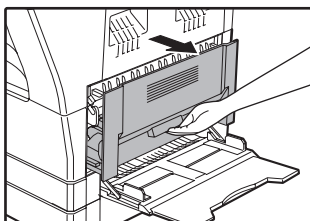

- 2** Vérifiez l'emplacement du bouchage. Retirez le papier bloqué conformément aux instructions pour chaque emplacement de l'illustration ci-dessous.

Si le papier bloqué est visible à cet endroit, allez à "C. Bouchage papier dans la zone de transport".

Si du papier est bloqué ici, passez à "A. Bouchage dans la zone d'alimentation papier".

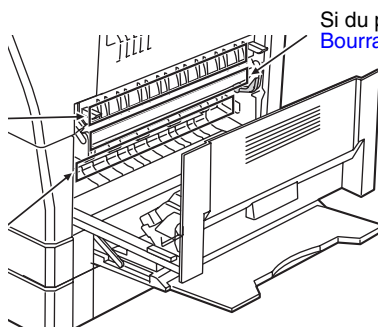

Si du papier est bloqué ici, passez à "B. Bouchage papier dans la zone de fixation".

A. Bouchage dans la zone d'alimentation papier

- 1** Appuyez délicatement sur les deux extrémités du capot avant pour l'ouvrir.

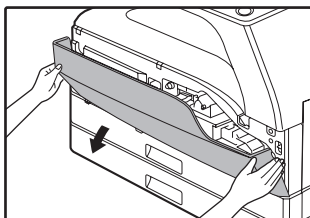

- 3** Fermez le capot avant et le capot latéral.

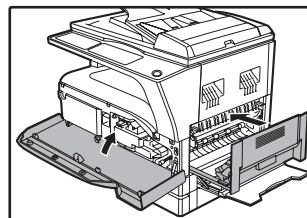

Le témoin de bouchage papier (8 \sqrt{v}) s'éteint.

- 2** Retirez avec soin le papier bloqué. Tournez le bouton de rotation des rouleaux dans le sens de la flèche pour aider au retrait.

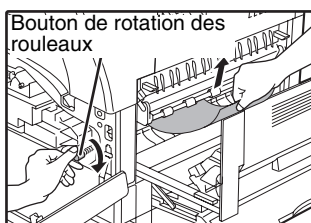

Veillez à ne pas déchirer le papier bloqué au cours du retrait.

Remarque

- Lorsque vous fermez le capot avant, appuyez des deux mains.
- En abaissant le capot latéral, appuyez sur la poignée.
- Si le témoin de bouchage papier (8 \sqrt{v}) n'arrête pas de clignoter, vérifiez qu'il n'y a aucune feuille déchirée dans l'appareil.

Avertissement

L'unité de fixation est chaude. Ne touchez pas l'unité de fixation lorsque vous retirez du papier bloqué. Ceci risquerait d'entraîner une brûlure ou une blessure.

Attention

Ne touchez pas le tambour photoconducteur (partie verte) lorsque vous retirez le papier bloqué. Ceci risque d'endommager le tambour et de tacher les copies.

5

B. Bourrage papier dans la zone de fixation

- 1** Appuyez délicatement sur les deux extrémités du capot avant pour l'ouvrir.

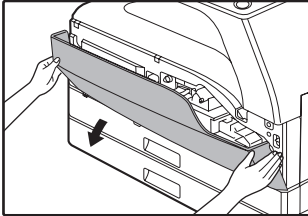

- 2** Tournez le bouton de rotation des rouleaux dans le sens de la flèche.

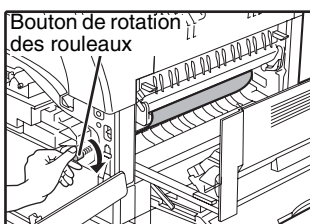

- 3** Retirez délicatement la feuille de papier froissée ou coincée. Abaissez les leviers de déverrouillage de l'unité de fixation pour faciliter le dégagement du bourrage.

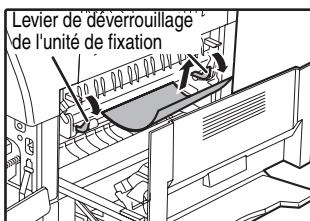

Veillez à ne pas déchirer le papier bloqué au cours du retrait.

⚠ Avertissement L'unité de fixation est chaude. Ne touchez pas l'unité de fixation lorsque vous retirez du papier bloqué. Ceci risquerait d'entraîner une brûlure ou une blessure.

⚠ Attention

- Ne touchez pas le tambour photoconducteur (partie verte) lorsque vous retirez le papier bloqué. Ceci risque d'endommager le tambour et de tacher les copies.
- Prenez soin de ne pas tacher vos mains ou vêtements avec le toner non fixé sur le papier bloqué.

- 4** Relevez les leviers de déverrouillage de l'unité de fixation pour les ramener à leur position initiale.

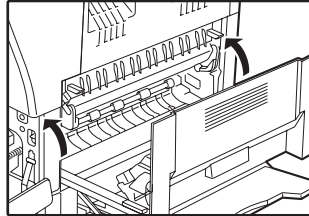

- 5** Fermez le capot avant et le capot latéral.

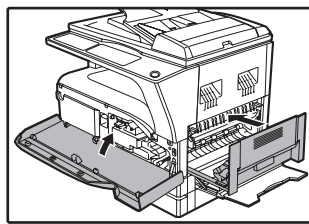

Le témoin de bourrage papier (8 λ) s'éteint.

Remarque

- Lorsque vous fermez le capot avant, appuyez des deux mains.
- En abaissant le capot latéral, appuyez sur la poignée.
- Si le témoin de bourrage papier (8 λ) n'arrête pas de clignoter, vérifiez qu'il n'y a aucune feuille déchirée dans l'appareil.

C. Bourrage papier dans la zone de transport

- 1 Ouvrez le guide papier de l'unité de fixation en appuyant sur le loquet étiqueté en vert et retirez le papier bloqué.**

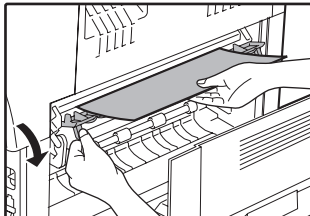

Veillez à ne pas déchirer le papier bloqué au cours du retrait.



Avertissement L'unité de fixation est chaude. Ne touchez pas l'unité de fixation lorsque vous retirez du papier bloqué. Ceci risquerait d'entraîner une brûlure ou une blessure.

- 2 Si le papier bloqué ne peut être retiré à l'étape précédente mais qu'il est visible dans la zone de sortie du papier, retirez le papier en le tirant depuis la zone de sortie du papier.**

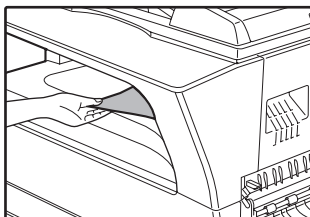

Veillez à ne pas déchirer le papier bloqué au cours du retrait.

- 3 Fermez le capot latéral.**

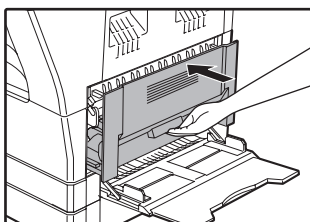

Le témoin de bourrage papier (8 λ _V) s'éteint.



- En abaissant le capot latéral, appuyez sur la poignée.
- Si le papier était déchiré, vérifiez qu'aucune partie déchirée n'est restée dans l'appareil.
- Si le témoin de bourrage papier (8 λ _V) n'arrête pas de clignoter, vérifiez qu'il n'y a aucune feuille déchirée dans l'appareil.

BOURRAGE PAPIER DANS LE MAGASIN PAPIER SUPERIEUR



Vérifiez qu'aucun papier n'est bloqué dans le magasin avant de retirer ce dernier. (p.53)

1 Levez et tirez le magasin papier supérieur et retirez le papier bloqué.

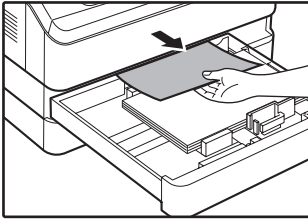

Veillez à ne pas déchirer le papier bloqué au cours du retrait.

2 Relevez et fermez le capot latéral.

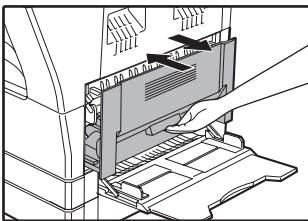

Le témoin de bourrage papier (8 \sqrt) s'éteint.



- En abaissant le capot latéral, appuyez sur la poignée.
- Si le témoin de bourrage papier (8 \sqrt) n'arrête pas de clignoter, vérifiez qu'il n'y a aucune feuille déchirée dans l'appareil.

3 Fermez le magasin papier supérieur.

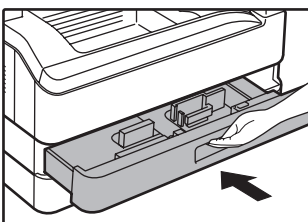

Poussez complètement le magasin papier supérieur.

BOURRAGE PAPIER DANS LE MAGASIN PAPIER INFÉRIEUR



- Vérifiez qu'aucun papier n'est bloqué dans le magasin avant de retirer ce dernier. (p.53)
- Suivez la procédure ci-dessous pour supprimer les bourrages pouvant survenir dans le cassette papier de 250 ou de 2 x 250 feuilles.

1 Relevez le capot latéral inférieur.

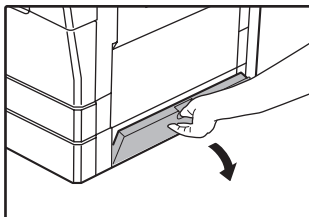

Saisissez la poignée pour relever le capot latéral.

5 Fermez le magasin papier inférieur.

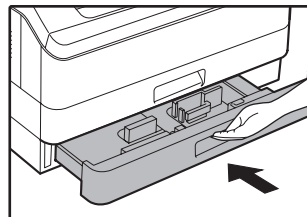

2 Retirez le papier bloqué.

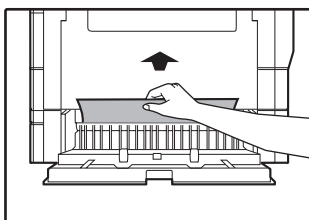

Veillez à ne pas déchirer le papier bloqué au cours du retrait.

3 Si le papier bloqué n'est pas visible à l'étape 2, levez et tirez le magasin papier inférieur et retirez le papier bloqué.

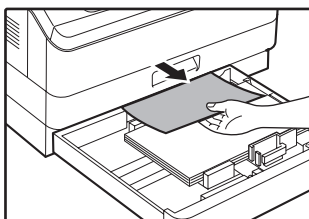

Veillez à ne pas déchirer le papier bloqué au cours du retrait.

4 Fermez le capot latéral inférieur.

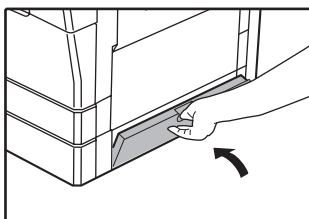



Le témoin de bourrage papier (8 $\sqrt{\vee}$) s'éteint.



Si le témoin de bourrage papier (8 $\sqrt{\vee}$) n'arrête pas de clignoter, vérifiez qu'il n'y a aucune feuille déchirée dans l'appareil.

REEMPLACEMENT DE LA CARTOUCHE DE TONER

Lorsque le témoin de remplacement de cartouche de toner requis () s'allume, la cartouche de toner devra être remplacée prochainement. Procurez-vous une nouvelle cartouche. Lorsque le témoin de remplacement de cartouche de toner requis () clignote, la cartouche de toner doit être remplacée avant que la copie ne puisse reprendre.

Remplacez la cartouche de toner en suivant la procédure ci-dessous.



Le témoin de remplacement de cartouche de toner requis () s'allume lorsqu'il ne reste presque plus de toner dans la cartouche et que les copies ne vont pas tarder à devenir pâles.

1 Poussez sur les deux extrémités du capot avant et abaissez-le.

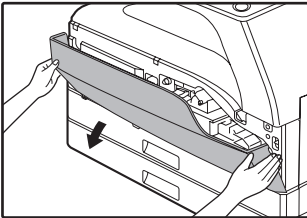

2 Tirez la cartouche de toner tout en appuyant sur le levier de déverrouillage.

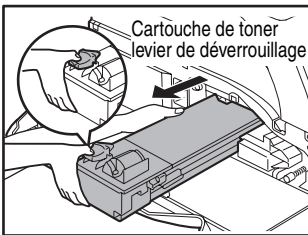

Lorsque vous tirez la cartouche de toner, placez votre pouce au niveau du renforcement prévu à cet effet sur la cartouche.



Après avoir retiré la cartouche de toner, ne la secouez pas et ne tapez pas dessus. Ceci risquerait d'entraîner une fuite de toner de la cartouche. Mettez immédiatement l'ancienne cartouche dans le sachet fourni dans la boîte de la nouvelle cartouche. Jetez l'ancienne cartouche conformément aux réglementations locales.

3 Retirez la nouvelle cartouche de toner du sachet. Saisissez la cartouche des deux côtés et secouez-la à l'horizontale quatre ou cinq fois.

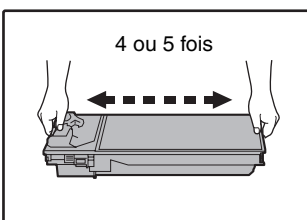

Saisissez la pince lorsque vous tenez la cartouche.

4 Insérez la cartouche de toner le long des guides jusqu'à ce qu'elle se bloque tout en poussant le levier de déverrouillage.

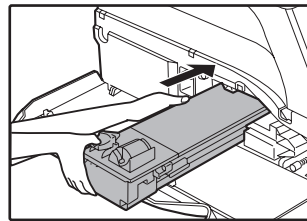

Si la cartouche de toner présente de la saleté ou de la poussière, retirez-la avant d'installer la cartouche.

5 Fermez le capot avant.

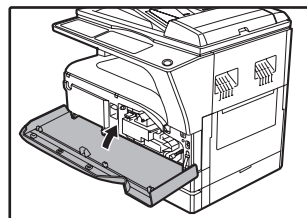

Le témoin de remplacement de cartouche de toner requis () s'éteint.



- Même après l'installation d'une nouvelle cartouche, le témoin de remplacement de cartouche de toner requis () peut encore s'allumer, ce qui indique que la copie ne peut pas reprendre (alimentation en toner insuffisante). Dans ce cas, relevez et Fermez le capot avant. L'appareil est de nouveau alimenté en toner pendant deux minutes environ et la copie peut reprendre.
- Avant d'abaisser le capot avant, vérifiez que la cartouche de toner est correctement installée.
- Lorsque vous fermez le capot avant, appuyez des deux mains.

Ce chapitre explique comment optimiser le fonctionnement de l'appareil, déterminer le nombre de copies effectuées, vérifier le niveau de toner et entretenir l'appareil.

VERIFICATION DU COMPTEUR TOTAL DE SORTIES ET DU NIVEAU DE TONER

VERIFICATION DU COMPTEUR TOTAL DE SORTIES

Lorsque le mode d'audit est activé :

A partir de l'affichage "- - -", vous pouvez vérifier le compteur total des sorties et le compteur total des copies, comme décrit ci-dessous.

Lorsque le mode d'audit est désactivé :

A partir de l'affichage " 0", vous pouvez vérifier le compteur total des sorties et le compteur total des copies, comme décrit ci-dessous.

Le total des pages imprimées représente le total des pages imprimées par (les fonctions imprimante et copieur de) la machine et peut aller jusqu'à 999.999.

[Compteur total de sorties]

Maintenez la touche [0] activée.

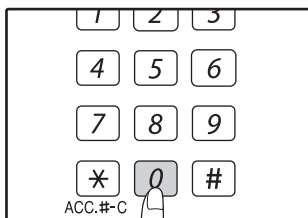

Le compteur total de sorties s'affiche séquentiellement en deux parties lorsque vous maintenez la touche [0] activée.

Exemple: Le nombre total de pages sorties est 12.345.

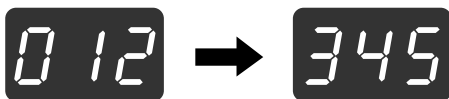

[Compteur total de copies]

Maintenez la touche ([#]) enfoncée.

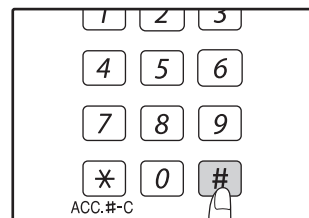

Le nombre total de copies s'affiche tant que vous maintenez la touche enfoncée. L'affichage du compteur et la méthode de compteur sont les mêmes que pour le compteur total de sorties.

Remarque

Le nombre total de pages imprimées en mode imprimante peut être calculé en soustrayant le compteur total de copies du compteur total de sorties.

Remarque

- Chaque page au format A3 est comptée comme deux pages.
- Au cours d'une copie, une pression sur la touche [0] affiche le nombre de pages de copies terminées, pas le compteur total des sorties.

VERIFICATION DU NIVEAU DE TONER

Le niveau de toner est indiqué par un affichage de niveau 6. Utilisez-le comme une directive pour le remplacement de la cartouche de toner.

- 1** Maintenez la touche [Contraste clair] (☐) activée jusqu'au clignotement des témoins d'alarme (⚠, ⚠, ⚠, ☐, ⚡) clignotant.

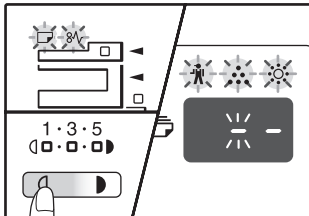

L'affichage indique "6".

- 2** Maintenez la touche d'[AFFICHAGE DU TAUX DE REPRODUCTION] (☐) activée pendant plus de 5 secondes.

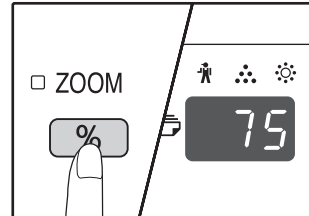

La quantité approximative restante de toner s'affiche sous forme de pourcentage. ("100", "75", "50", "25" ou "10" s'affiche.) Lorsque le pourcentage est inférieur à 10 %, "LO" s'affiche.

- 3** Appuyez sur la touche [Contraste clair] (☐) pour revenir à l'affichage normal.

Les témoins d'alarme (⚠, ⚠, ⚠, ☐, ⚡) s'éteignent.
Le nombre de copies s'affiche de nouveau.

ENTRETIEN PERIODIQUE

NETTOYAGE DE LA VITRE D'EXPOSITION ET DU COUVERCLE/SPF

Si la vitre d'exposition, le dessous du couvercle/SPF ou le scanner d'originaux du SPF (surface vitrée longue et étroite du côté droit de la vitre d'exposition) sont sales, les copies risquent d'être tachées. Ces parties de l'appareil doivent toujours rester propres.

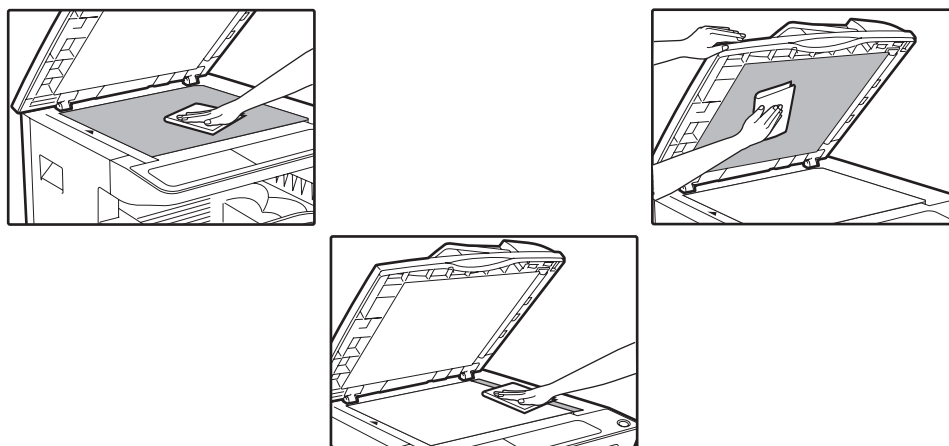

Les taches ou la saleté sur la vitre d'exposition/le SPF sont également reproduites. Essayez la vitre d'exposition, la partie intérieure du couvercle/SPF et la fenêtre de numérisation de la vitre d'exposition à l'aide d'un chiffon propre et doux.

Si nécessaire, humidifiez le chiffon avec de l'eau. N'utilisez pas de diluant, de benzène ou d'agents de nettoyage volatiles similaires.



Ne vaporisez pas de gaz nettoyant inflammable. Le gaz du vaporisateur peut entrer en contact avec les composants électriques internes ou avec les pièces à haute température de l'unité de fusion, entraînant un risque d'incendie ou de décharge électrique.

NETTOYAGE DE LA VITRE DE NUMERISATION (SEULEMENT SI UN SPF EST INSTALLE)

Si des stries blanches ou noires apparaissent sur les copies réalisées à l'aide du SPF, nettoyez la vitre de numérisation à l'aide du tampon prévu à cet effet (si cela se produit alors que le SPF n'est pas utilisé, consultez la section "[NETTOYAGE DU CHARGEUR DE TRANSFERT](#)" (p.62)).

Exemple de problèmes d'impression

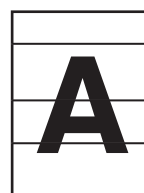

Stries noires



Stries blanches

1 Ouvrez le SPF et retirez le tampon.

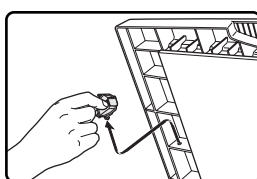

2 Nettoyez la vitre de numérisation à l'aide du tampon prévu à cet effet.

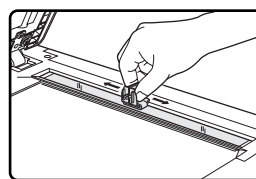

3 Rangez le tampon de nettoyage dans son support.

NETTOYAGE DU ROULEAU D'ALIMENTATION PAPIER DU PLATEAU D'ALIMENTATION AUXILIAIRE

En cas de bouchages papier fréquents lors du chargement d'enveloppes, papier épais, etc. dans le plateau d'alimentation auxiliaire, essuyez le rouleau d'alimentation papier à l'aide d'un chiffon propre et doux humidifié avec de l'alcool ou de l'eau.

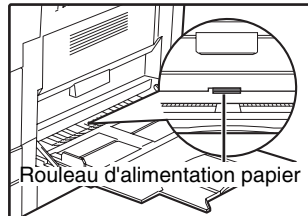

NETTOYAGE DU CHARGEUR DE TRANSFERT

Si les copies commencent à présenter des rayures ou des taches, le chargeur de transfert est peut-être sale. Nettoyez le chargeur en suivant la procédure suivante.

1 Mettez l'interrupteur général sur OFF.

2 Ouvrez le plateau d'alimentation auxiliaire et le capot latéral.

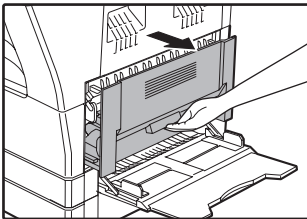

3 Levez et tirez le magasin papier supérieur.

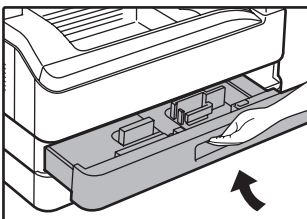

4 Retirez le dispositif de nettoyage de chargeur en tenant l'onglet.

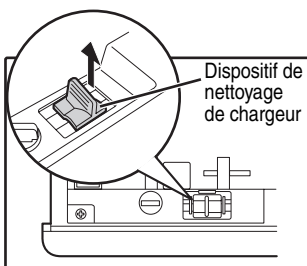

5 Placez le dispositif de nettoyage de chargeur sur le chargeur de transfert et faites glisser doucement deux ou trois fois le dispositif de nettoyage dans le sens indiqué par la flèche.

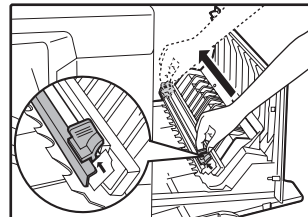

Si la tôle est tachée de toner, essuyez-la à l'aide d'un chiffon propre et doux.

Remarque

Faites glisser le dispositif de nettoyage de chargeur d'une extrémité à l'autre le long de la rainure du chargeur de transfert. Si le dispositif de nettoyage s'arrête en chemin, les copies risquent d'être tachées.

6 Remplacez le dispositif de nettoyage du chargeur dans sa position d'origine. Fermez le magasin papier supérieur. Fermez le capot latéral en appuyant sur la poignée du capot.

7 Allumez l'interrupteur d'alimentation.

Le matériel et les fournitures en option sont présentés dans ce chapitre. Pour acheter du matériel et des fournitures en option, contactez votre distributeur.

PERIPHERIQUES



En application de notre philosophie d'amélioration permanente, SHARP se réserve le droit de modifier sans préavis la conception et les caractéristiques pour amélioration. Les chiffres de performances indiqués sont des valeurs nominales d'unités de production. Ces valeurs peuvent varier légèrement d'une unité individuelle à une autre.

AR-5520S

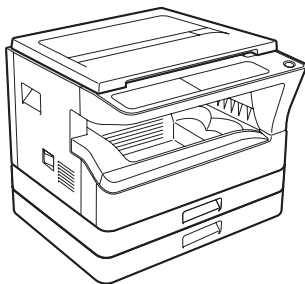

AR-5516S

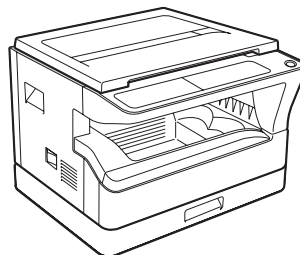

Options qui peuvent être installées sur les deux modèles

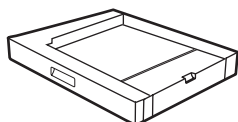

Cassette papier
de 250 feuilles
(AR-D34)

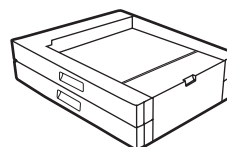

Cassette papier
de 2 x 250 feuilles
(AR-D35)

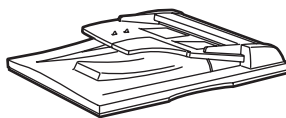

Chargeur automatique de
documents
(AR-SP10)



Vous ne pouvez pas équiper le photocopieur de deux cassettes papier de 250 feuilles. Si vous avez besoin de deux magasins papier ou davantage, utilisez la cassette papier de 2 x 250 feuilles, puis la cassette papier de 250 feuilles si cela est nécessaire.

CHARGEUR AUTOMATIQUE DE DOCUMENTS

Pour connaître les noms des composants du SPF, consultez la section "NOM DES DIVERS ELEMENTS ET FONCTIONS" (p.4).

Spécifications

		AR-SP10 (Chargeur automatique de documents)
Original acceptable	Grammage	56 g/m ² à 90 g/m ²
	Format	A5 à A3
	Capacité	Jusqu'à 40 feuilles (Epaisseur inférieure ou égale à 4 mm) Pour les formats B4 et supérieur, jusqu'à 30 feuilles
Formats d'original détectables		A5, B5, B5R, A4, A4R, B4, A3
Poids		5,0 kg
Dimensions		583 mm (L) x 435 mm (P) x 133 mm (H)

CASSETTE PAPIER DE 250 FEUILLES/CASSETTE PAPIER DE 2 X 250 FEUILLES

Ces magasins papier permettent une plus grande capacité papier du photocopieur et un plus grand choix de formats papier disponibles pour la copie.

Le modèle AR-D34 est équipé d'un magasin papier de 250 feuilles et le modèle AR-D35 est équipé de deux magasins papier de 250 feuilles.

Noms des éléments

Cassette papier de 250 feuilles

AR-D34

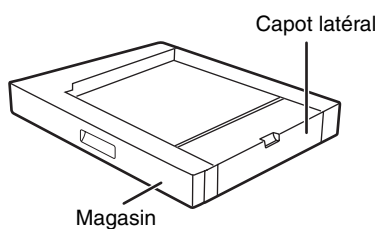

Cassette papier de 2 x 250 feuilles

AR-D35

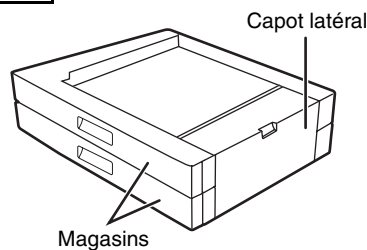

Spécifications

	AR-D34	AR-D35
Format papier	B5 à A3	
Capacité papier	Un magasin d'une capacité de 250 feuilles de 90 g/m ² de papier standard.	Deux magasins d'une capacité de 250 feuilles de 90 g/m ² de papier standard.
Poids papier	56 g/m ² à 90 g/m ²	
Alimentation	A partir de l'appareil	
Dimensions	590 mm (L) x 476,5 mm (P) x 88 mm (H)	590 mm (L) x 476,5 mm (P) x 174 mm (H)
Poids	5,0 kg	10,0 kg

CONSERVATION DES FOURNITURES

Les fournitures standard pour ce produit à remplacer par l'utilisateur sont le papier et la cartouche de toner.

SHARP

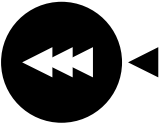

Pour obtenir de meilleurs résultats de copie, veuillez à n'utiliser que des produits SHARP.
Seuls les consommables SHARP authentiques portent l'étiquette Genuine Supplies.

GENUINE SUPPLIES

CONSERVATION APPROPRIÉE

- **Conservez les fournitures dans un endroit :**
propre et sec,
à température stable,
non exposé au rayonnement direct du soleil.
- **Conservez le papier à plat dans son emballage d'origine.**
Le papier conservé hors de son emballage ou en position verticale peut se corner ou devenir humide, ce qui peut entraîner son bourrage.

Approvisionnement des pièces détachées et consommables

L'approvisionnement des pièces détachées nécessaires à la réparation de l'appareil est garanti pendant au moins les 7 années qui suivent l'arrêt de la fabrication. Les pièces détachées sont les pièces de l'appareil qui peuvent casser dans le cadre de l'utilisation normale du produit, tandis que les pièces qui dépassent normalement la durée de vie du produit ne sont pas considérées comme des pièces détachées. Les consommables sont également disponibles pendant 7 ans après la fin de la fabrication.

MODE D'EMPLOI

SHARP[®]
SHARP CORPORATION