

IMPRIMANTE LASER

Guide de démarrage rapide

Avant d'utiliser la machine

Fonctions de la machine et procédures de chargement du papier.

Impression

Procédures de base pour l'utilisation de la machine.

Réglages système

Configuration des paramètres pour faciliter l'utilisation de la machine.

Dépannage

Questions fréquemment posées et instructions sur la suppression des bourrages papier.

Conservez ce guide à portée de main pour toute consultation ultérieure.

MANUELS OPERATEUR ET UTILISATION

3 manuels imprimés et un manuel au format PDF sont fournis avec la machine.

Manuels au format papier



Pour découvrir les composants de la machine et leur utilisation
Pour charger du papier
Avant d'utiliser la machine (page 7)



Pour imprimer un fichier
Impression (page 23)



Que sont les réglages système?
Réglages système (page 37)



Questions fréquemment posées et instructions sur la suppression des brouillages papier
Dépannage (page 41)

Guide de démarrage rapide

(le présent manuel)

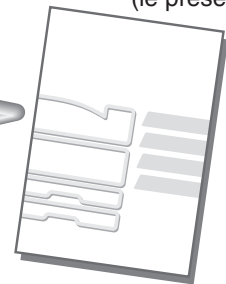

Ce manuel fournit des explications claires sur les fonctions de la machine.

Les explications données dans ce manuel sont centrées sur les fonctions fréquemment utilisées. Pour les fonctions spéciales, la résolution des problèmes et les procédures détaillées d'utilisation de la machine, consultez les manuels au format PDF.



Veillez lire ce manuel avant d'utiliser la machine.

Guide de sécurité

Procédures de base pour l'utilisation de la machine.



Guide d'installation du logiciel

Explique les procédures pour l'installation du pilote de l'imprimante.

Manuels au format PDF

Des explications détaillées sur les fonctions pouvant être utilisées sur la machine sont fournies dans le Guide d'utilisation au format PDF. Le Guide d'utilisation peut être téléchargé à partir des pages Web de la machine.



Pour obtenir
des informations
détaillées

Guide d'utilisation

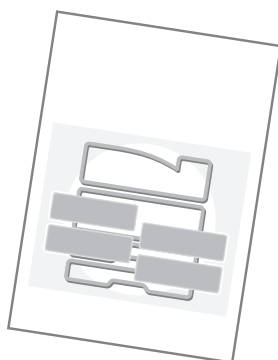

Téléchargez le Guide d'utilisation à partir des pages Web de la machine.

Nom
<input checked="" type="radio"/> Guide de fonctionnement
Telecharger(O)



Pour la procédure de téléchargement, consultez "Téléchargement du Guide d'utilisation" (page 3).

* Pour visualiser le Guide d'utilisation au format PDF, Adobe® Reader™ ou Acrobat® Reader d'Adobe Systems Incorporated sont requis. Vous pouvez télécharger Adobe® Reader® à partir de l'URL suivante : <http://www.adobe.com/>

VERIFICATION DE L'ADRESSE IP

Pour vérifier l'adresse IP de la machine, imprimez la liste des réglages personnalisés dans les réglages système.

RÉGLAGES
PERSONNALISÉS 

1 Appuyez sur la touche [RÉGLAGES PERSONNALISÉS].

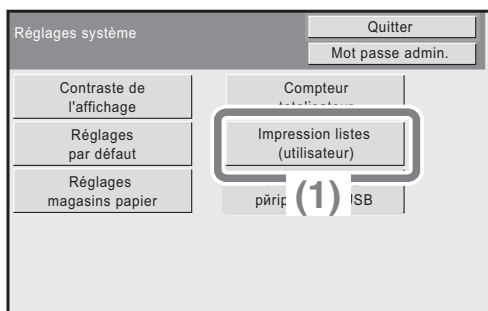

2 Sélectionnez la liste des réglages personnalisés.
(1) Sélectionnez la touche [Impression listes (utilisateur)].

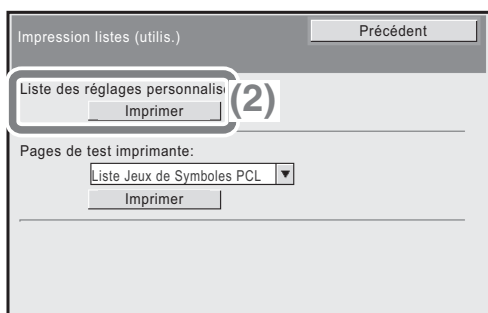
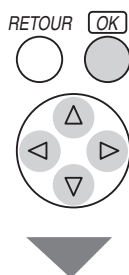

(2) Sélectionnez la touche [Imprimer] à droite de "Liste des réglages personnalisés".
L'adresse IP est indiquée sur la liste imprimée.

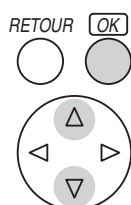

ACCEDER AU SERVEUR WEB DE LA MACHINE

Lorsque la machine est reliée à un réseau, le serveur Web intégré de la machine est accessible à partir d'un navigateur internet sur votre ordinateur.

Ouverture des pages Web

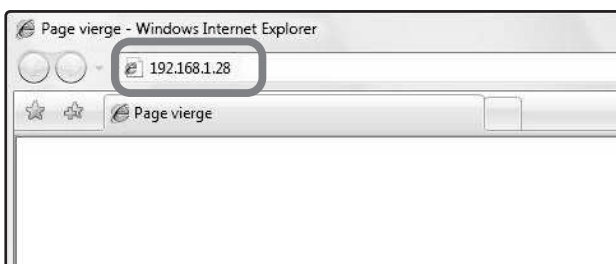

Accédez au serveur internet de la machine pour ouvrir les pages Web.

Démarrez un navigateur internet sur un ordinateur qui est relié au même réseau que la machine et entrez l'adresse IP de la machine.

Navigateurs internet recommandés

- Internet Explorer : 6.0 ou version supérieure (Windows®)
- Netscape Navigator : 9 (Windows®)
- Firefox : 2.0 ou version supérieure (Windows®)
- Safari : 1.5 ou version supérieure (Macintosh)

La page Web apparaît.

Les réglages machine peuvent nécessiter une authentification de l'utilisateur pour ouvrir la page Web. Veuillez demander à l'administrateur de la machine le mot de passe nécessaire à l'authentification de l'utilisateur.

Téléchargement du Guide d'utilisation

Le Guide d'utilisation, qui est un manuel plus détaillé, peut être téléchargé à partir des pages Web de la machine.

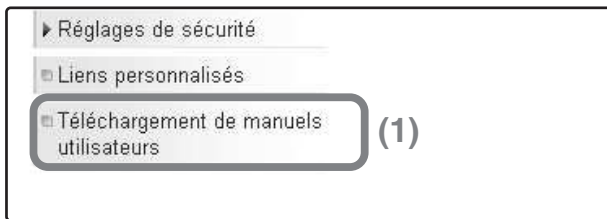

Téléchargement du Guide d'utilisation.

(1) Cliquez sur [Téléchargement de manuels utilisateurs] dans le menu de la page Web.

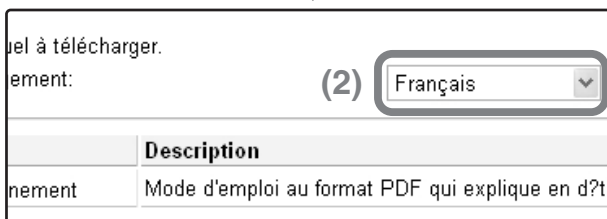

(2) Sélectionnez la langue de votre choix.

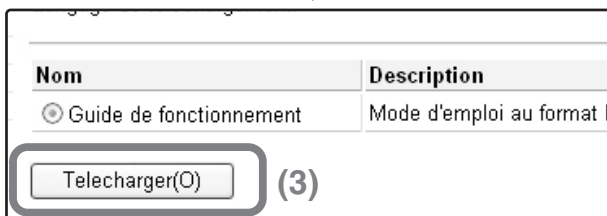

(3) Cliquez sur le bouton [Télécharger].

Le Guide d'utilisation est téléchargé.

TABLE DES MATIERES

VERIFICATION DE L'ADRESSE IP	2
ACCEDER AU SERVEUR WEB DE LA MACHINE	3

Avant d'utiliser la machine

NOMS ET FONCTIONS DES COMPOSANTS	8
FOURNITURES	9
TABLEAU DE BORD	10
UTILISATION DU TABLEAU DE BORD	12
ELEMENTS DE L'AFFICHEUR	14
AUTHENTIFICATION DE L'UTILISATEUR	16
CHANGEMENT DE PAPIER DANS UN MAGASIN	18

Impression

IMPRESSION	24
ANNULATION D'UNE IMPRESSION (AU NIVEAU DE LA MACHINE) ..	30
SELECTION DES PARAMETRES D'IMPRESSION	32
FONCTIONS UTILES DE L'IMPRIMANTE	34

Réglages système

REGLAGES SYSTEME	38
------------------------	----

Dépannage

QUESTIONS FREQUEMMENT POSEES	42
RETRAIT DU PAPIER MAL ALIMENTE	46

Avant d'utiliser la machine

Cette section comporte des informations générales sur la machine, y compris les noms et fonctions des pièces de la machine et de ses périphériques, ainsi que les procédures de chargement du papier.

► NOMS ET FONCTIONS DES COMPOSANTS	8
► FOURNITURES	9
► TABLEAU DE BORD	10
► UTILISATION DU TABLEAU DE BORD	12
► ELEMENTS DE L'AFFICHEUR	14
► AUTHENTIFICATION DE L'UTILISATEUR	16
► CHANGEMENT DE PAPIER DANS UN MAGASIN	18

NOMS ET FONCTIONS DES COMPOSANTS

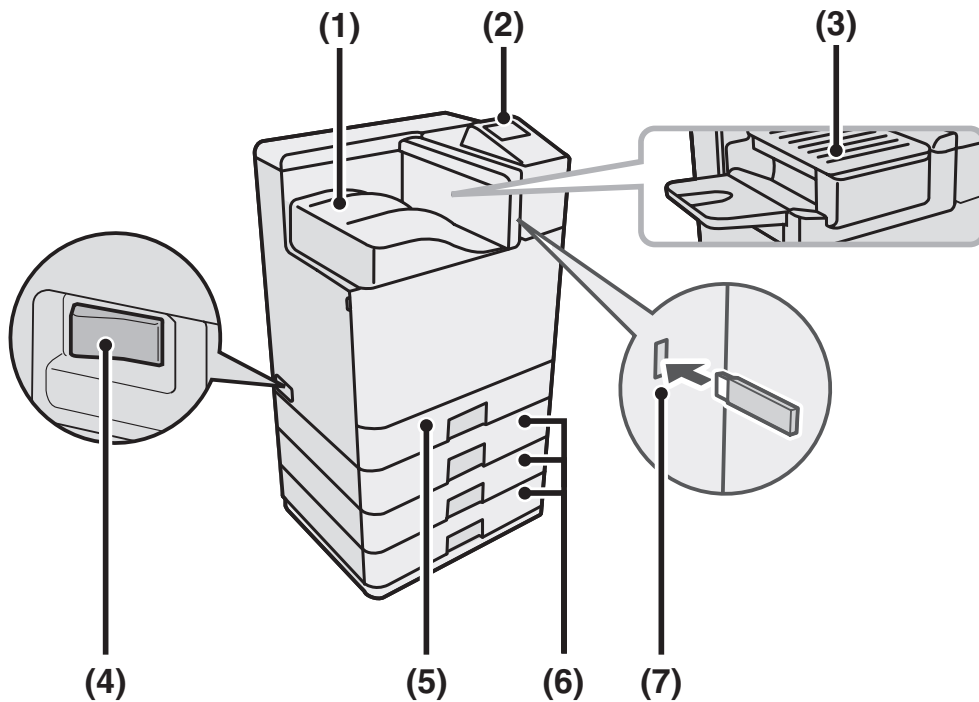

(1) Plateau de sortie (plateau central)*

Les travaux sont livrés à ce magasin.

(Lorsqu'un finisseur est installé, le plateau de sortie (plateau central) ne peut pas être utilisé.)

(2) Tableau de bord

(3) Finisseur*

Peut être utilisé pour agraffer les feuilles imprimées.

(4) Interrupteur principal

Cet interrupteur sert à mettre la machine sous tension.

(5) Magasin 1

Jusqu'à 500 feuilles de papier (papier ordinaire de 80 g/m² (21 lbs.)) peuvent être chargées.

(6) Magasin 2/Magasin 3/Magasin 4 (cassette papier de 500 feuilles installée)*

Chargement du papier. Jusqu'à 500 feuilles de papier (papier ordinaire de 80 g/m² (21 lbs.)) peuvent être chargées.

(7) Connecteur USB (type A)

Supporte USB 2.0 (haut débit). Permet de brancher une clé USB ou tout autre périphérique USB sur la machine.

* Equipements périphériques. Pour plus d'informations, consultez la section "EQUIPEMENTS PERIPHERIQUES" dans "1. AVANT D'UTILISER LA MACHINE" du Guide d'utilisation.

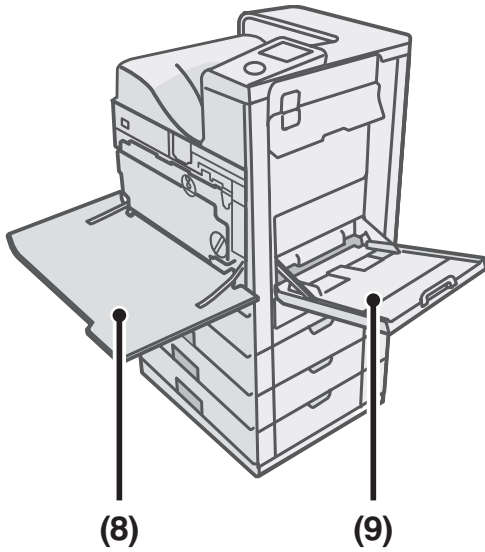

(8) Capot avant

Ouvrez-le pour remplacer une cartouche d'encre.

(9) Plateau d'alimentation auxiliaire

Des papiers spéciaux et des enveloppes peuvent être chargés depuis le plateau d'alimentation auxiliaire.

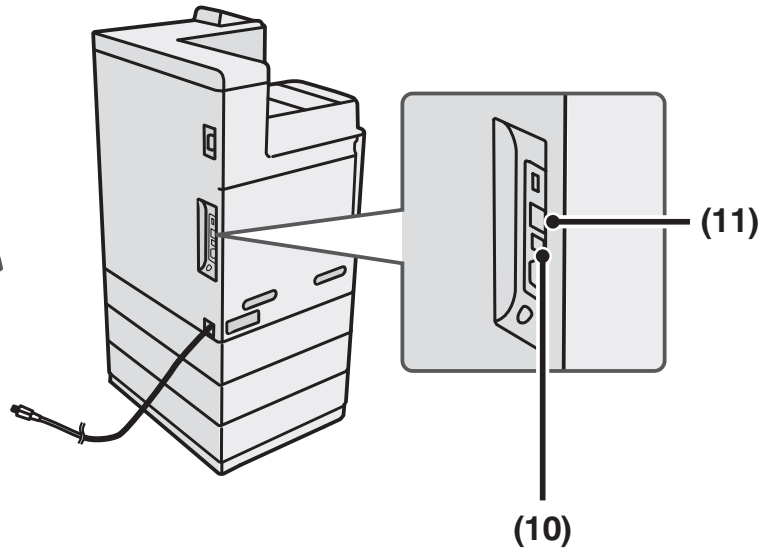

(10) Connecteur USB (type B)

Supporte USB 2.0 (haut débit). Ce connecteur permet de connecter un ordinateur et d'utiliser la machine comme imprimante.

(11) Connecteur de réseau local

Si la machine fonctionne en réseau, branchez le câble LAN à ce connecteur.

FOURNITURES

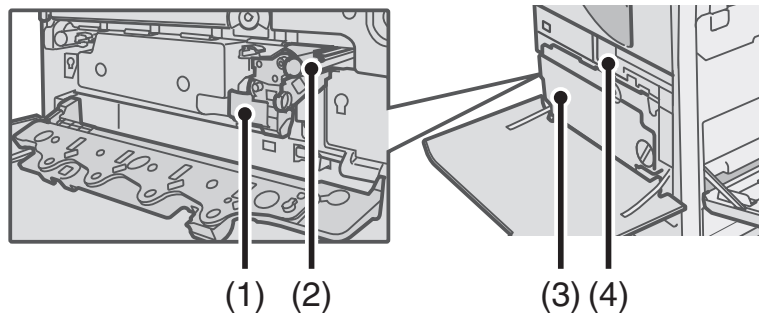

(1) Cartouches de tambour

Contiennent le tambour photosensible permettant de créer les images en copie et en impression.

(2) Cartouches développeur

Contiennent le développeur nécessaire pour transférer le toner sur le papier.

(3) Récupérateur toner usagé

Permet de récupérer les résidus de toner restant après impression.

(4) Cartouches de toner

Contient le toner pour l'impression. Lorsque le toner est épuisé, vous devez remplacer la cartouche.

TABLEAU DE BORD

Affichage

Sélectionnez les éléments affichés pour effectuer différentes opérations.

Touche [IMPRESSION]

Lorsque vous souhaitez imprimer un travail de suspension d'impression, appuyez sur cette touche pour basculer vers le mode d'impression. Vous pouvez maintenir enfoncé la touche [IMPRESSION] pour vérifier le total des pages utilisées, le restant de toner, et l'affichage de la machine.

Touche [RÉGLAGES PERSONNALISÉS]

Appuyez sur cette touche pour afficher le menu réglages système. Vous pouvez configurer les magasins papier et d'autres paramètres en fonction de vos besoins.

Touche de raccourci Sharp OSA

Appuyez sur cette touche pour afficher le raccourci du mode Sharp OSA (si le module d'intégration d'application est installé).

Touche [ÉTAT TRAVAUX]

Appuyez sur cette touche pour afficher l'écran d'état des travaux. Vous pouvez vérifier l'état des travaux et annuler des travaux dans l'écran d'état des travaux.

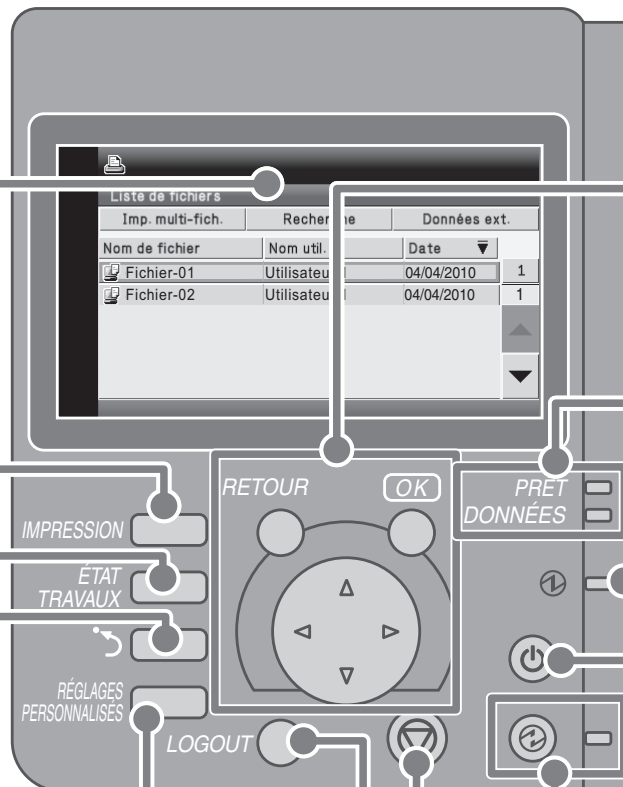

Touche [OK] / Touche [RETOUR] / Touches fléchées

Touche [OK]

Pour enregistrer un paramètre sélectionné.

Touche [RETOUR]

Pour revenir à l'écran précédent.

Touches fléchées

Pour déplacer le cadre de sélection des touches de réglage et des éléments de l'affichage.

Témoins du mode impression

Témoin PRÊT

Les données d'impression peuvent être reçues lorsque ce témoin est allumé.

Témoin DONNÉES

Le voyant clignote lors de la réception des données et reste allumé au cours de l'impression.

Touche [MARCHE]

Utilisez cette touche pour allumer et éteindre la machine.

Voyant d'alimentation

Ce voyant est allumé lorsque l'interrupteur principal est sur la position ON. L'interrupteur principal est situé sur le côté gauche de la machine.

Touche [ARRÊT]

Appuyez sur cette touche pour arrêter un travail d'impression.

Touche [ECONOMIE D'ENERGIE] / Témoin

Utilisez cette touche pour activer le mode d'économie d'énergie. La touche [ECONOMIE D'ENERGIE] clignote lorsque la machine est en mode d'économie d'énergie. Cette touche est également utilisée pour désactiver le mode d'économie d'énergie.

Touche [LOGOUT]

Lorsque l'authentification de l'utilisateur est activée, appuyez sur cette touche pour fermer votre session après avoir utilisé la machine.

UTILISATION DU TABLEAU DE BORD

Cette section explique les procédures de sélection des paramètres à l'écran.

SELECTION DES PARAMETRES

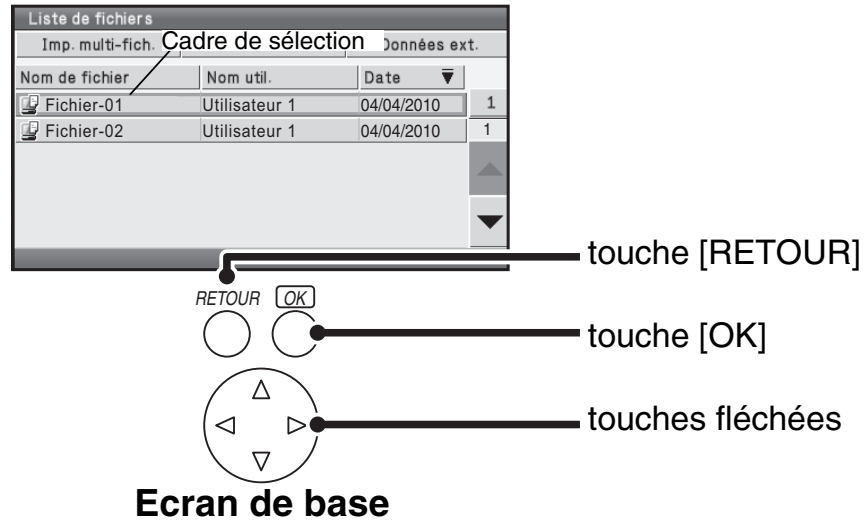

Le cadre qui s'affiche à l'écran est le cadre de sélection.

Déplacez ce cadre sur l'élément souhaité et appuyez sur la touche [OK].

Pour déplacer le cadre, utilisez les touches fléchées (⏴ ⏵ ⏶ ⏷).



Si vous appuyez sur la touche ⏴ puis sur la touche [OK]...

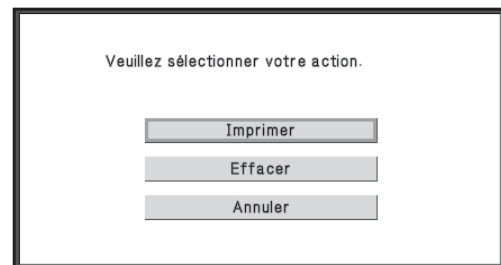

L'écran de sélection des opérations s'affiche.

Pour revenir à l'écran précédent, appuyez sur la touche [RETOUR].

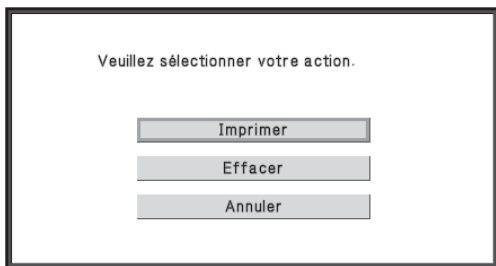

Si vous appuyez sur la touche [RETOUR] dans l'écran de sélection des opérations,



Liste de fichiers			
Imp. multi-fich.	Recherche	Données ext.	
Nom de fichier	Nom util.	Date	
Fichier-01	Utilisateur 1	04/04/2010	1
Fichier-02	Utilisateur 1	04/04/2010	1

vous revenez à l'écran initial.

ELEMENTS DE L'AFFICHEUR

Les éléments utiles de l'afficheur sont décrits ci-après.

Zone d'affichage des messages.

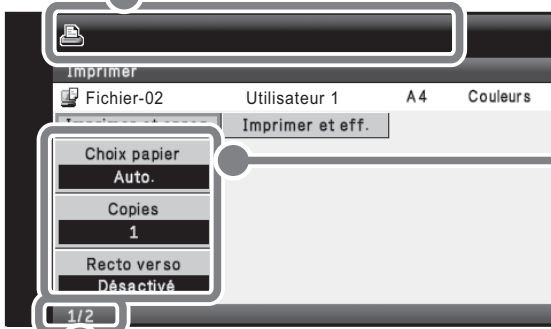

Zone d'affichage des paramètres.
Si vous appuyez sur la touche (▽) lorsque le cadre de sélection se trouve sur le paramètre du bas, l'écran suivant s'affiche.

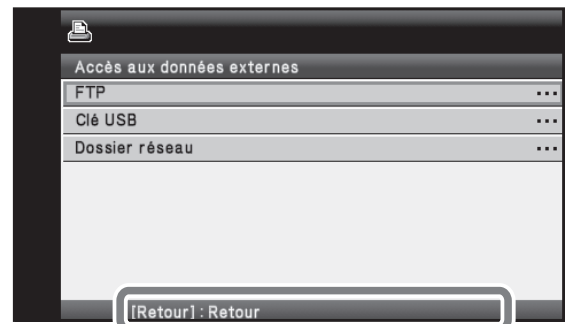

L'affichage "1/2" signifie qu'il existe d'autres éléments. Ces chiffres signifient "écran actuel / nombre total d'écrans".

Zone d'affichage des conseils.

Opérations communes à tous les écrans

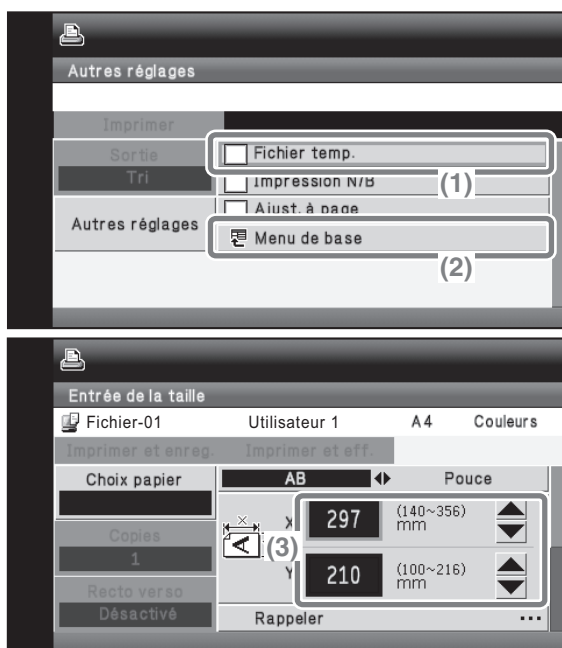

- (1) Lorsqu'une case est sélectionnée, une coche indique alors que le paramètre est activé.
- (2) Vous pouvez sélectionner "Menu de base" pour revenir à cet écran.
- (3) Les touches permettent d'augmenter ou de diminuer une valeur. Pour modifier rapidement la valeur maintenez la touche [OK] enfoncée.

ECRAN D'ETAT DES TRAVAUX

Pour afficher l'écran de l'état des travaux, appuyez sur la touche [ÉTAT TRAVAUX] sur le tableau de bord. Cet écran permet de vérifier l'état d'un travail de copie en cours dans l'écran d'état des travaux.

Pour modifier les travaux affichés, modifiez le mode et l'état (spool, réservé/en cours, terminé).

ÉTAT TRAVAUX

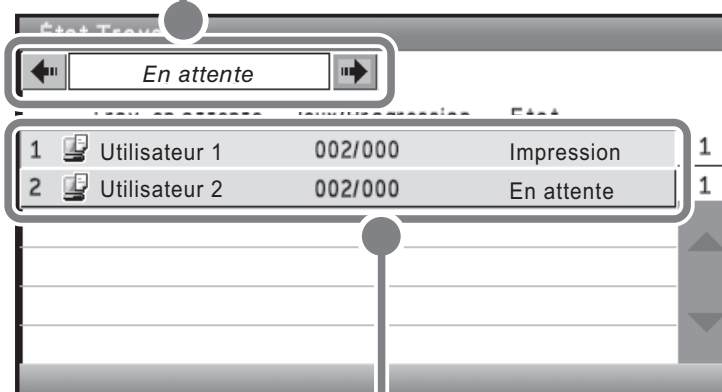

Les travaux sont affichés sous forme de liste. Ils s'affichent dans leur ordre d'exécution. La priorité peut être donnée à un travail sélectionné, qui sera alors exécuté avant d'autres travaux ; il est également possible d'annuler un travail placé dans la file d'attente.

AUTHENTIFICATION DE L'UTILISATEUR

Lorsque la fonction authentification de l'utilisateur est activée, vous devez ouvrir une session avant d'utiliser la machine. La fonction authentification de l'utilisateur est désactivée par défaut.

Lorsque vous avez terminé d'utiliser la machine, fermez votre session.

Méthodes d'authentification de l'utilisateur

Il existe deux méthodes d'authentification de l'utilisateur : authentification par numéro d'utilisateur et authentification par nom d'utilisateur et mot de passe. Veuillez demander à l'administrateur de la machine les informations nécessaires à l'ouverture de session.

Pour plus d'informations sur l'authentification de l'utilisateur, consultez la section "AUTHENTIFICATION DE L'UTILISATEUR" dans "1. AVANT D'UTILISER LA MACHINE" du Guide d'utilisation.

Authentification par numéro d'utilisateur

The screenshot shows a window titled "Authentification utilisateur" with an "OK" button in the top right corner. It contains two input fields: "N° d'utilis." followed by a dashed line, and "Connex. admin." below it.

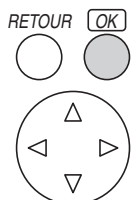

Cette méthode nécessite que vous ouvriez une session en entrant votre numéro d'utilisateur (5 à 8 chiffres) préalablement mémorisé, à l'aide du clavier numérique virtuel.

Authentification par nom d'utilisateur et mot de passe

The screenshot shows a window titled "Authentification utilisateur" with an "OK" button in the top right corner. It contains four input fields: "Nom connexion" with "Express" entered, "Nom d'util.", "Mot de passe", and "Auth. sur:" with "Connexion locale" selected.

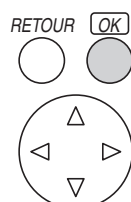

Cette méthode nécessite que vous ouvriez une session en entrant votre nom d'utilisateur, mot de passe et type d'authentification. Selon les paramètres d'authentification, il peut être également nécessaire de saisir votre adresse de courrier électronique.

Fermeture de session

Lorsque vous avez terminé d'utiliser la machine, fermez votre session. La fermeture de session empêche toute utilisation non autorisée de la machine.

Comment fermer une session

Vous pouvez quitter tous les modes de la machine en appuyant sur la touche [LOGOUT] .

Si un certain délai s'écoule après la dernière utilisation de la machine, la fonction d'effacement automatique est activée. Lorsque cette fonction est activée, la fermeture de session a lieu automatiquement.

CHANGEMENT DE PAPIER DANS UN MAGASIN

Noms des magasins

Les noms des magasins sont donnés ci-dessous.

Pour connaître le nombre de feuilles de papier pouvant être chargées dans chaque magasin, consultez les manuels suivants :

- Guide d'utilisation, "Réglages magasins papier" dans "3. REGLAGES SYSTEME"
- Guide de sécurité, "CARACTERISTIQUES TECHNIQUES"

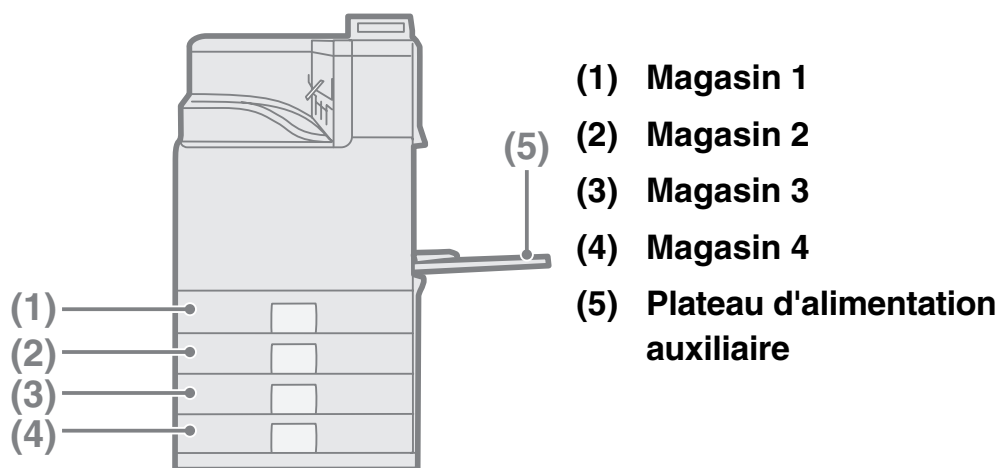

Face à imprimer vers le haut ou vers le bas

Lorsque vous chargez du papier, la face à imprimer est chargée vers le haut ou vers le bas selon le magasin utilisé.

Magasin	Face à imprimer*
Magasin 1 à 4	Face vers le haut
Plateau d'alimentation auxiliaire	Face vers le bas

* Si vous utilisez du papier "Pré-perforé", "A en-tête" ou "Pré-imprimé" dans le magasin, le sens des faces à imprimer varie.

Pour plus d'informations, consultez la section "CHARGEMENT DU PAPIER" dans "1. AVANT D'UTILISER LA MACHINE" du Guide d'utilisation.

Chargement du papier dans un magasin.

Pour changer le papier d'un magasin, chargez le papier souhaité dans le magasin puis modifiez les réglages du magasin de la machine pour indiquer le papier chargé. La procédure de changement du format de papier du magasin est expliquée ci-dessous. Par exemple, le papier ordinaire de format A4 (8-1/2" x 11") du magasin 1 a été remplacé par du papier recyclé de format A5 (5-1/2" x 8-1/2").

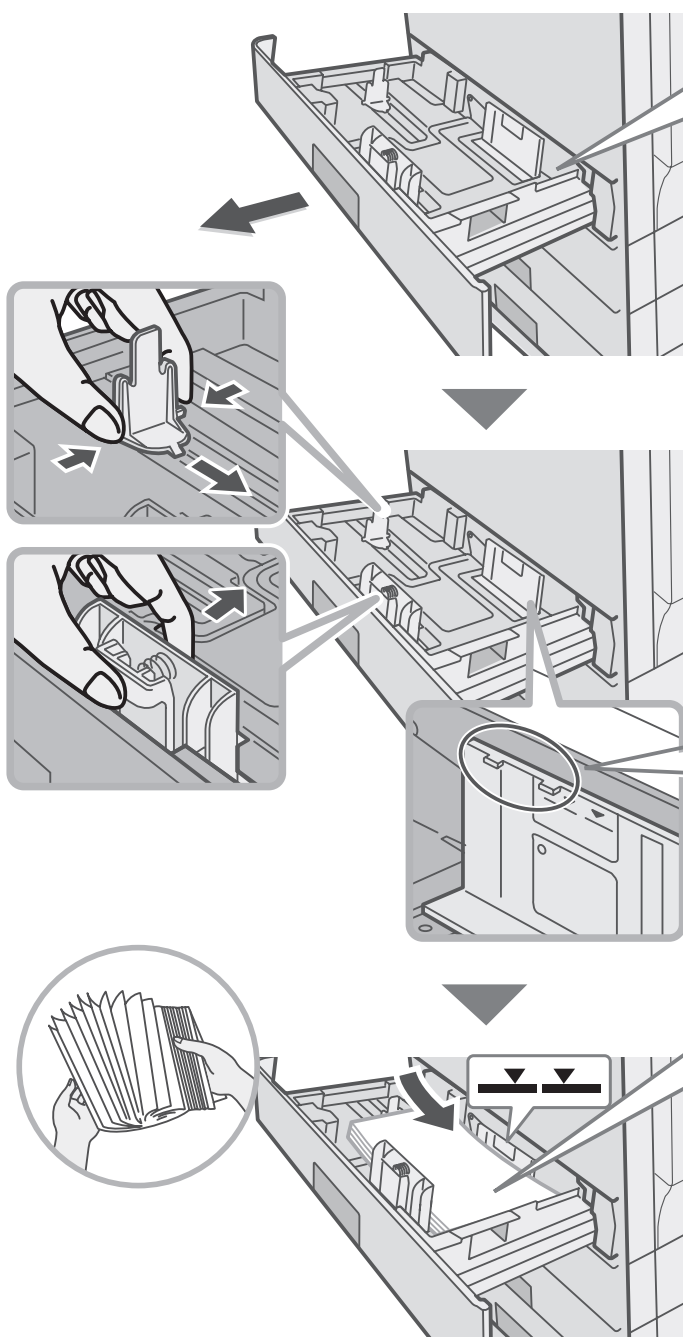

Tirez la magasin papier. S'il reste encore du papier dans le magasin, retirez-le.

Déplacez les deux guides sur le magasin. Par exemple, déplacez les guides de A4 (8-1/2" x 11") à A5 (5-1/2" x 8-1/2").

Réglez la position des guides en fonction du papier utilisé. Si les guides ne sont pas assez serrés, le papier ne sera pas maintenu. S'ils le sont trop, le papier sera cintré. Evitez de charger le papier comme illustré ci-dessous (vu à l'avant et sur le côté de la machine).



La hauteur du papier ne doit pas dépasser les repères.

Introduisez le papier avec le côté à imprimer vers le haut. Ventilez correctement le papier avant de l'introduire. Le cas échéant, plusieurs feuilles pourraient être chargées en même temps et provoquer une mauvaise alimentation.

 Ligne témoin

La ligne témoin indique la hauteur maximale de papier qui peut être chargé dans le magasin. Lorsque vous chargez le papier, veillez à ce que la pile ne dépasse pas la ligne témoin.

Modification des réglages du magasin

Lorsque vous changez le papier dans un magasin, les réglages du magasin dans les réglages personnalisés doivent également être modifiés.

RÉGLAGES
PERSONNALISÉS 

1 Appuyez sur la touche [RÉGLAGES PERSONNALISÉS].

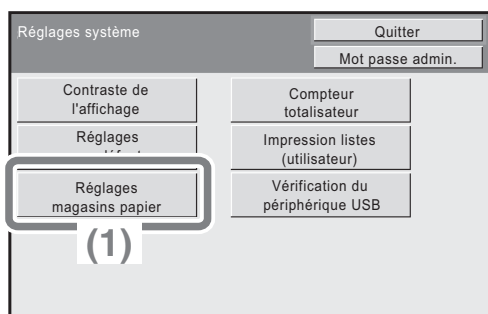

2 Configurez les réglages du magasin.

(1) Sélectionnez la touche [Réglages magasins papier].

Sélectionnez à l'aide des touches  et appuyez sur [OK].

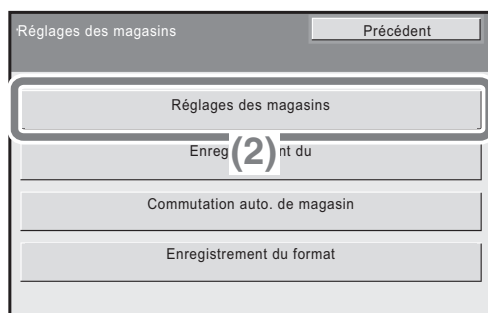
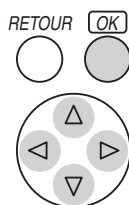

(2) Sélectionnez la touche [Réglages des magasins].

Sélectionnez à l'aide des touches  et appuyez sur [OK].

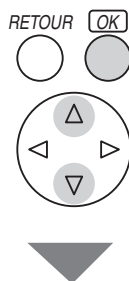

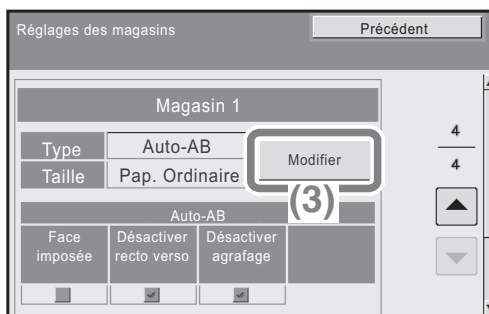

Configurez les réglages du magasin. (suite)

- (3) Sélectionnez la touche [Modifier] dans "Magasin 1".**
Sélectionnez à l'aide des touches ∇ Δ \triangleleft \triangleright et appuyez sur [OK].

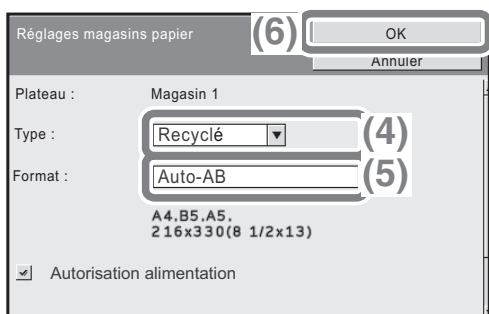
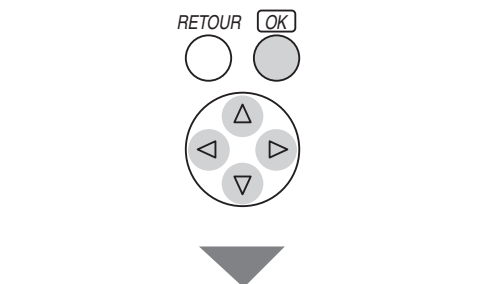

- (4) Sélectionnez [Recyclé] dans la boîte de sélection "Type".**

Sélectionnez à l'aide des touches ∇ Δ et appuyez sur [OK].

- (5) Assurez-vous que [Auto-AB] est sélectionné dans la boîte de sélection "Format".**

Sélectionnez à l'aide des touches ∇ Δ et appuyez sur [OK].

Pour plus d'informations, consultez la section "Réglages magasins papier" dans "3. REGLAGES SYSTEME" du Guide d'utilisation.

- (6) Sélectionnez la touche [OK].**

Sélectionnez à l'aide des touches ∇ Δ et appuyez sur [OK].

Les étapes ci-dessus permettent de modifier les réglages papier du magasin 1 pour utiliser du papier recyclé A5.

Chargement du papier dans le plateau d'alimentation auxiliaire

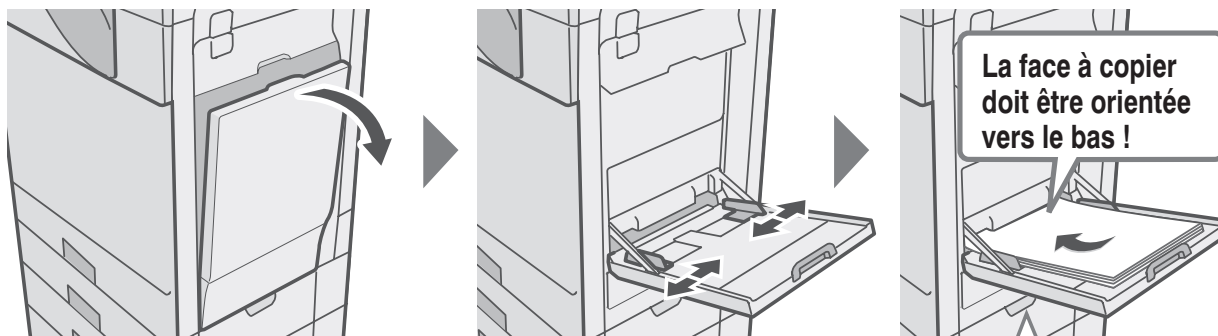

Chargez le papier dans le sens horizontal.

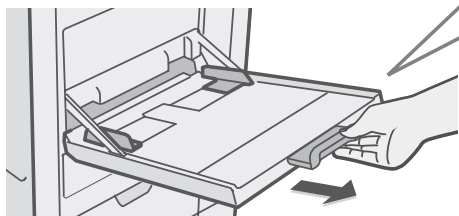

Lorsque vous chargez du papier A4, sortez l'extension du plateau.
Le nombre maximum de feuilles pouvant être chargées sur le plateau d'alimentation auxiliaire est d'environ 100 pour le papier ordinaire et d'environ 20 pour les enveloppes.

Exemple : Chargement d'enveloppe

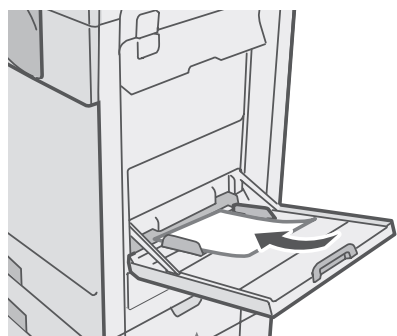

Placez du papier de format A5 (7-1/4" x 10-1/2") ou inférieur à l'horizontale.

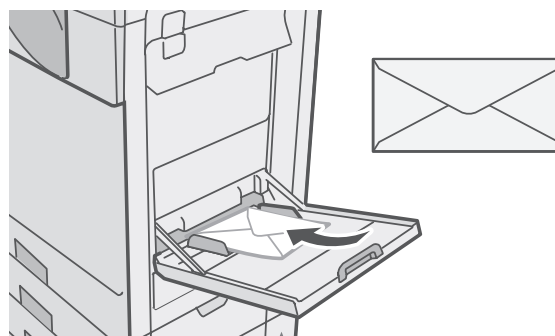

Seul le côté adresse des enveloppes peut être imprimé. Placez les enveloppes avec le côté adresse face vers le bas.

Ne placez pas d'objets lourds sur le plateau d'alimentation auxiliaire et n'appuyez pas non plus dessus. Vous risquez d'endommager le plateau d'alimentation auxiliaire, la machine peut basculer et vous risquez de vous blesser.

Les types spéciaux de papier qui ne peuvent pas être chargés dans les autres magasins peuvent être chargés sur le plateau d'alimentation auxiliaire.

Pour des informations détaillées concernant le plateau d'alimentation auxiliaire, consultez la section "CHARGEMENT DU PAPIER SUR LE PLATEAU D'ALIMENTATION AUXILIAIRE" dans "1. AVANT D'UTILISER LA MACHINE" du Guide d'utilisation.

Impression

Cette section explique la procédure d'impression de base à l'aide du pilote d'imprimante de la machine. Les réglages qui peuvent être sélectionnés dans le pilote d'imprimante sont également présentés.

La description des écrans et procédures est principalement conçue pour Windows Vista® en environnement Windows® et pour Mac OS X v10.4 en environnement Macintosh. La fenêtre peut se présenter différemment selon la version de votre système d'exploitation, la version de votre pilote d'imprimante et de l'application.

► IMPRESSION	24
► ANNULATION D'UNE IMPRESSION (AU NIVEAU DE LA MACHINE)	30
► SELECTION DES PARAMETRES D'IMPRESSON	32
► FONCTIONS UTILES DE L'IMPRIMANTE	34

IMPRESSION

Cette section explique les procédures d'impression de base.

Windows

L'exemple suivant explique comment imprimer un document au format A4 à l'aide de WordPad, qui est un programme accessoire standard de Windows. Pour installer le pilote d'imprimante et configurer les réglages dans un environnement Windows, dans le Guide d'installation du logiciel. Pour connaître les pilotes d'imprimante disponibles et leurs exigences d'utilisation, consultez la section "FONCTION D'IMPRESSON DE LA MACHINE" dans "2. IMPRESSION" du Guide d'utilisation.

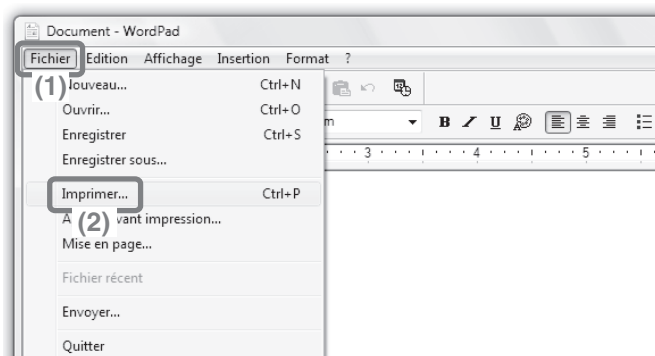

1 Sélectionnez la commande d'impression dans l'application.

(1) Ouvrez le menu [Fichier].
Dans Windows 7, cliquez sur le bouton .

(2) Sélectionnez [Imprimer].

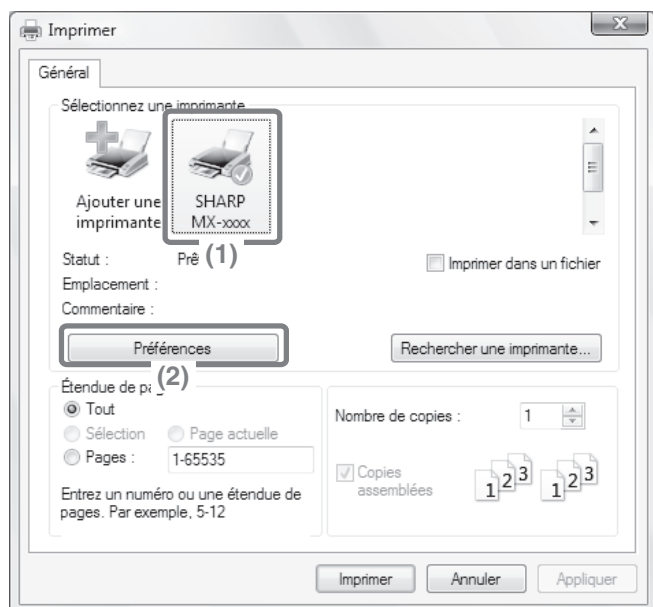

2 Ouvrez la fenêtre des propriétés du pilote d'imprimante.

(1) Sélectionnez le pilote d'imprimante de la machine.

(2) Cliquez sur le bouton [Préférences].

Sous Windows 2000, le bouton [Préférences] n'apparaît pas. Cliquez sur chacun des onglets de la boîte de dialogue "Imprimer" pour sélectionner les paramètres de votre choix. Sous Windows 98/Me/NT 4.0, cliquez sur le bouton [Propriétés].

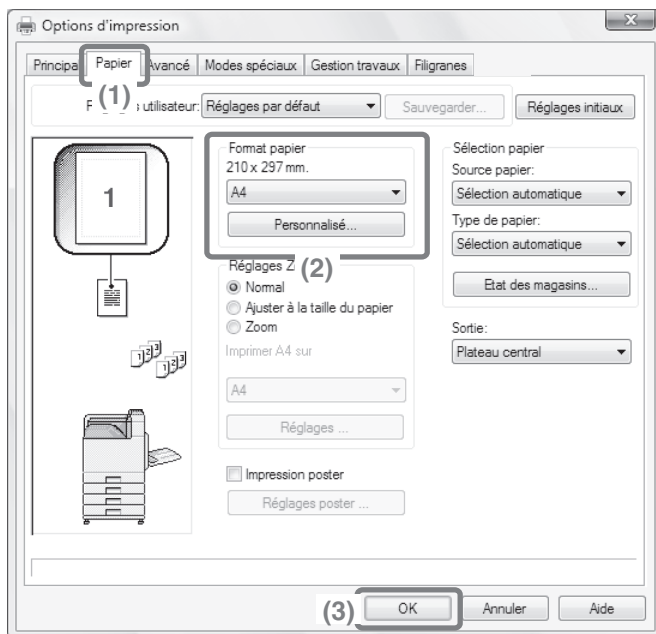

3 Sélectionnez les paramètres d'impression.

(1) Cliquez sur l'onglet [Papier].

(2) Sélectionnez [A4].

(3) Cliquez sur le bouton [OK].

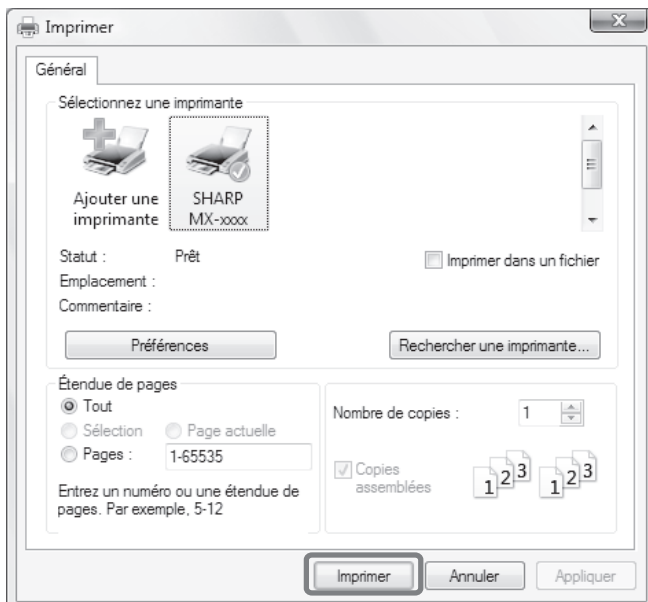

4 Cliquez sur le bouton [Imprimer].

L'impression commence.
 Sous Windows 98/Me/NT 4.0, cliquez sur le bouton [OK].

Lorsque vous retirez la sortie imprimée...

Retirez le papier horizontalement afin qu'il ne se fasse pas attraper sur l'actionneur pour la détection haute précision du magasin de sortie.

Affichage de l'aide du pilote d'imprimante

Lors de la sélection des paramètres dans la fenêtre des propriétés du pilote d'imprimante, vous pouvez afficher l'aide afin de visualiser la description des paramètres. (Sous Windows uniquement)

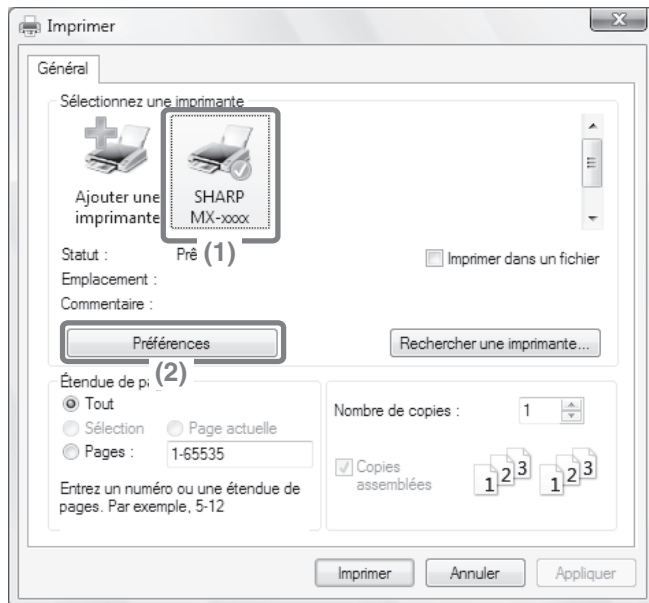

1 Ouvrez la fenêtre des propriétés du pilote d'imprimante.

(1) Sélectionnez le pilote d'imprimante de la machine.

(2) Cliquez sur le bouton [Préférences].

Sous Windows 2000, le bouton [Préférences] n'apparaît pas. Cliquez sur chacun des onglets de la boîte de dialogue "Imprimer" pour sélectionner les paramètres de votre choix. Sous Windows 98/Me/NT 4.0, cliquez sur le bouton [Propriétés].

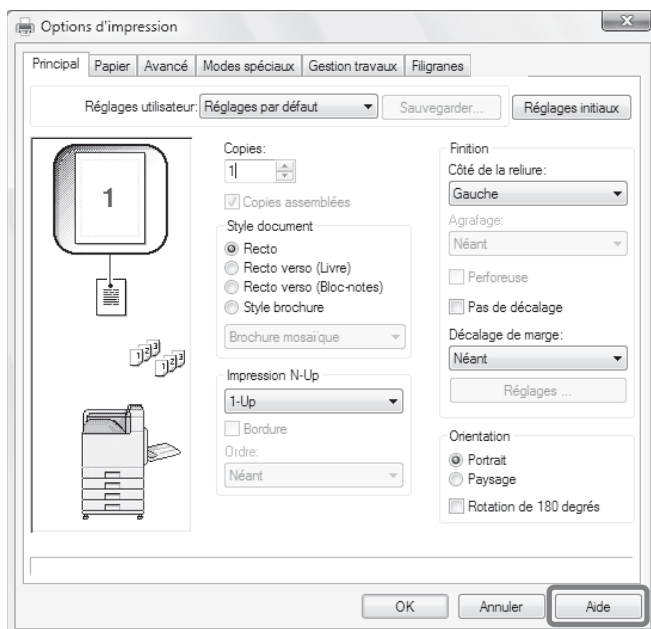

2 Cliquez sur le bouton [Aide].

La fenêtre d'aide s'ouvre pour vous permettre de visualiser les paramètres accessibles au moyen de l'onglet. Pour visualiser l'aide relative aux paramètres d'une boîte de dialogue, cliquez sur le texte vert, en haut de la fenêtre Aide.

Pour visualiser l'aide relative à un paramètre spécifique

Cliquez sur le paramètre sur lequel vous voulez vous informer et appuyez sur la touche [F1]. L'aide relative à ce paramètre s'affiche.

* Pour afficher l'aide d'un paramètre particulier sous Windows 98/Me/NT 4.0/2000/XP/

Server 2003, cliquez sur le bouton  dans le coin supérieur droit de la fenêtre du pilote d'imprimante, puis cliquez sur le paramètre.

Si l'icône d'information () apparaît

Vous pouvez cliquer sur cette icône pour afficher les combinaisons de fonctions interdites et d'autres informations.

Macintosh

L'exemple suivant explique comment imprimer un document au format A4 à l'aide de "TextEdit" ("SimpleText" dans Mac OS 9), qui est un programme accessoire standard des ordinateurs Macintosh.

Le kit d'extension PS3 doit être installé pour utiliser la machine comme imprimante réseau dans un environnement Macintosh.

Pour installer le pilote d'imprimante et configurer les réglages dans un environnement Macintosh, consultez "3. INSTALLATION ET CONFIGURATION SOUS MACINTOSH" dans le Guide d'installation du logiciel.

Réglage du format de papier

Sélectionnez les réglages papier dans le pilote d'imprimante avant de sélectionner la commande imprimer.



1 Ouvrez l'écran de configuration de la page dans TextEdit.

(1) Ouvrez le menu [Fichier].

(2) Sélectionnez [Format d'impression].

Sous Mac OS 9, sélectionnez [Imprimer] à partir du menu [Fichier] de SimpleText.

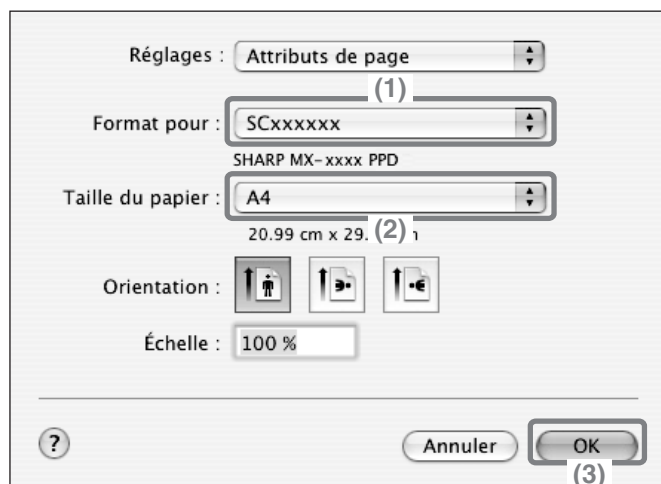

2 Sélectionnez les réglages papier.

(1) Vérifiez que la bonne imprimante est sélectionnée.

Normalement, le nom de la machine qui s'affiche dans le menu "Format pour" est [SCxxxxxx]. Dans Mac OS X v10.6, c'est normalement [RDVxxxxxx]. ("xxxxxx" est une séquence de caractères qui varie en fonction du modèle de la machine.)

(2) Sélectionnez [A4].

(3) Cliquez sur le bouton [OK].

Impression d'un fichier



1 Lancez l'impression à partir de TextEdit.

(1) Ouvrez le menu [Fichier].

(2) Sélectionnez [Imprimer].
Sous Mac OS 9, sélectionnez [Imprimer] à partir du menu [Fichier] de SimpleText.

2 Sélectionnez les paramètres d'impression puis cliquez sur le bouton [Imprimer].

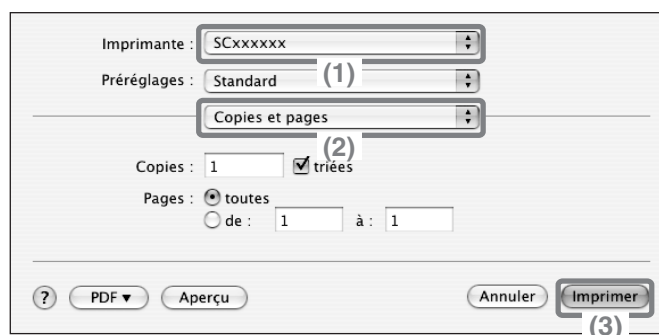



(1) Vérifiez que la bonne imprimante est sélectionnée.

Normalement, le nom de la machine qui s'affiche dans le menu "Imprimante" est [SCxxxxxx]. Dans Mac OS X v10.6, c'est normalement [RDVxxxxxx]. ("xxxxxx" est une séquence de caractères qui varie en fonction du modèle de la machine.)

(2) Sélectionnez les paramètres d'impression.

Cliquez sur  à côté de [Copies et pages] puis sélectionnez les paramètres que vous souhaitez configurer à l'aide du menu déroulant. L'écran de configuration correspondant apparaît alors.

Si les réglages ne s'affichent pas sous Mac OS X v10.5 à 10.5.8 et v10.6, cliquez sur  en regard du nom de l'imprimante.

Sous Mac OS 9, cliquez sur  à côté de [Généralités] et sélectionnez un paramètre dans le menu déroulant. L'écran de configuration correspondant apparaît alors.

(3) Cliquez sur le bouton [Imprimer].

L'impression commence.

Lorsque vous retirez la sortie imprimée...

Retirez le papier horizontalement afin qu'il ne se fasse pas attraper sur l'actionneur pour la détection haute précision du magasin de sortie.

ANNULATION D'UNE IMPRESSION (AU NIVEAU DE LA MACHINE)

Vous pouvez annuler un travail d'impression si vous l'annulez avant que l'impression ne commence réellement.



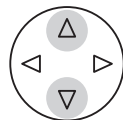
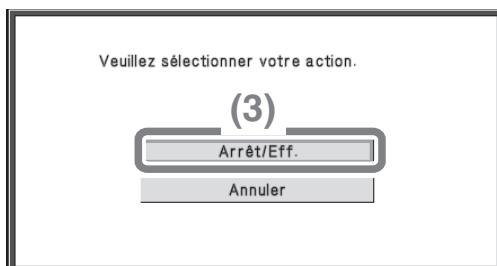
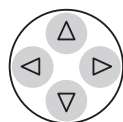
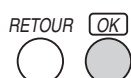
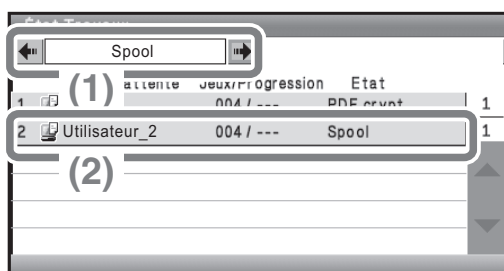

ÉTAT
TRAVAUX 

1 Appuyez sur la touche [ÉTAT TRAVAUX].





2 Sélectionnez les réglages.



(1) Modifiez le mode état du travail en le définissant sur [Impr./Copie].

Sélectionnez l'une des touches   à l'aide des touches   et appuyez sur [OK]. Le mode change à chaque appui sur la touche [OK].

(2) Sélectionnez la touche correspondant au travail d'impression que vous souhaitez annuler.

Sélectionnez à l'aide des touches   et appuyez sur [OK].

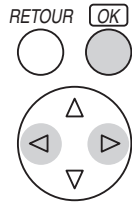
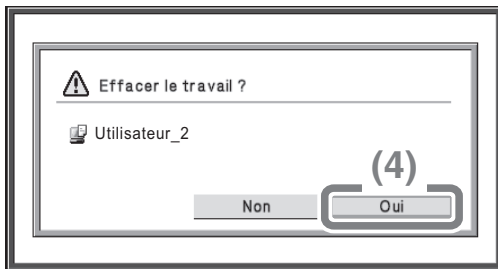

(3) Sélectionnez la touche [Arrêt/Eff.].

Sélectionnez à l'aide des touches   et appuyez sur [OK].



Sélectionnez les réglages. (suite)

(4) Sélectionnez la touche [Oui].

Sélectionnez à l'aide des touches   et appuyez sur [OK].

SELECTION DES PARAMETRES D'IMPRESSION

Pour utiliser la fonction d'impression de la machine, les paramètres qui figurent dans la fenêtre des propriétés du pilote d'imprimante doivent être configurés. Voir "IMPRESSION" (page 24) pour connaître la procédure d'ouverture de la fenêtre des propriétés du pilote d'imprimante ainsi que les procédures d'impression de base.

Windows

La procédure de sélection des paramètres des pilotes d'imprimante est expliquée ci-dessous en utilisant "Ajustement de l'image à imprimer au papier (Ajuster à la taille du papier)" comme exemple.

La fonction Ajuster à la taille du papier est utilisée pour agrandir ou réduire automatiquement l'image à imprimer pour l'ajuster au format du papier sélectionné. Dans cet exemple, une image au format A5 est imprimée sur du papier A4.

Les procédures de configuration des paramètres du pilote d'imprimante varient selon les paramètres. **Pour obtenir des informations complémentaires sur chaque paramètre, consultez les sections "FONCTIONS FREQUEMMENT UTILISEES" et "FONCTIONS UTILES DE L'IMPRIMANTE" dans "2. IMPRESSION" du Guide d'utilisation.**

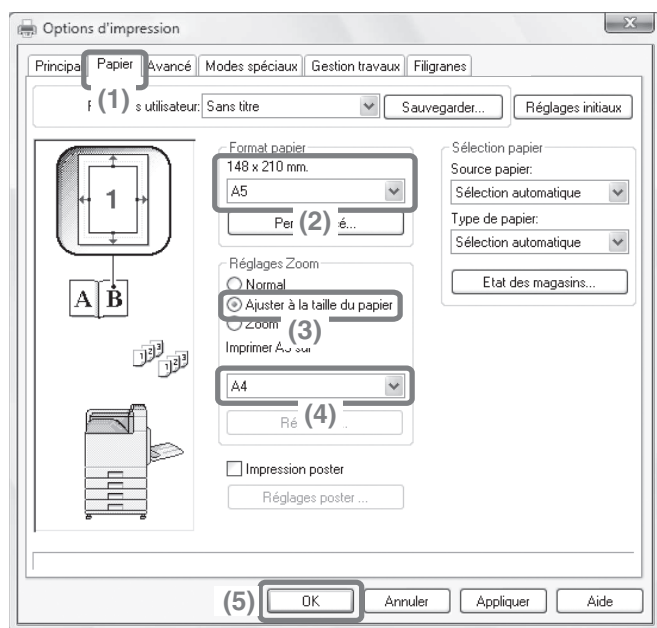

Sélectionnez les paramètres d'impression.

- (1) Cliquez sur l'onglet [Papier].**
- (2) Sélectionnez [A5].**
Sélectionnez les dimensions de l'image à imprimer.
- (3) Sélectionnez [Ajuster à la taille du papier].**
- (4) Sélectionnez [A4].**
Sélectionnez le format de papier sur lequel vous voulez imprimer.
- (5) Cliquez sur le bouton [OK].**

Les paramètres sont alors configurés. Lancez l'impression.

Macintosh

La procédure de sélection des paramètres des pilotes d'imprimante est expliquée ci-dessous en utilisant "Impression de plusieurs images sur une feuille de papier (Impression N-Up)" comme exemple.

Cette fonction permet de réduire la taille de chaque page pour imprimer plusieurs pages sur une seule feuille de papier. L'exemple permettant d'imprimer deux pages sur une seule feuille de papier avec des bordures est expliqué.

Les procédures de configuration des paramètres du pilote d'imprimante varient selon les paramètres. **Pour obtenir des informations complémentaires sur chaque paramètre, consultez les sections "FONCTIONS FREQUEMMENT UTILISEES" et "FONCTIONS UTILES DE L'IMPRIMANTE" dans "2. IIMPRESSION" du Guide d'utilisation.**

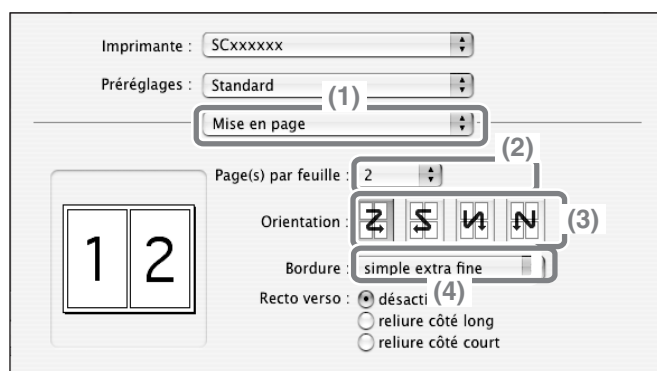

Sélectionnez les paramètres d'impression.

- (1) Sélectionnez [Mise en page].
- (2) Sélectionnez [2].
- (3) Sélectionnez l'ordre des pages.
- (4) Sélectionnez le type de bordure souhaité.

FONCTIONS UTILES DE L'IMPRIMANTE

Impression recto verso (Style document)

Utilisez cette fonction pour imprimer sur les deux côtés du papier. Vous pouvez utiliser l'impression recto verso pour réduire le nombre de feuilles imprimées lorsque vous imprimez un grand nombre de pages ou lorsque vous souhaitez économiser du papier.

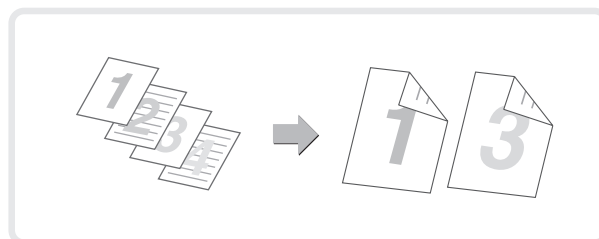

Ajustement de l'image à imprimer au papier (Ajuster à la taille du papier)

Utilisez cette fonction pour agrandir ou réduire l'image à imprimer pour l'ajuster au format du papier. Cette fonction est utile par exemple pour agrandir un document au format Facture ou un document A5 au format A4 ou Letter afin d'en faciliter la lecture, ou pour imprimer lorsque le format de papier correspondant à l'image à imprimer n'est pas chargé dans la machine.

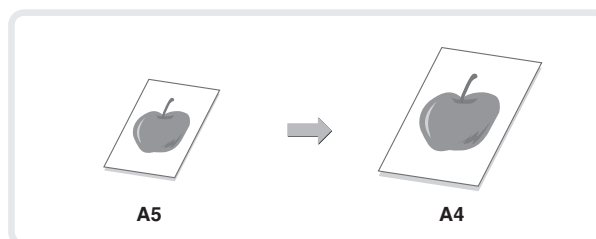

Impression de plusieurs images sur une seule page (Impression N-Up)

Utilisez cette fonction pour imprimer plusieurs pages sur une seule feuille de papier en réduisant la taille des images imprimées.

Cette fonction est utile si vous souhaitez avoir une vue d'ensemble de plusieurs pages ou économiser du papier.

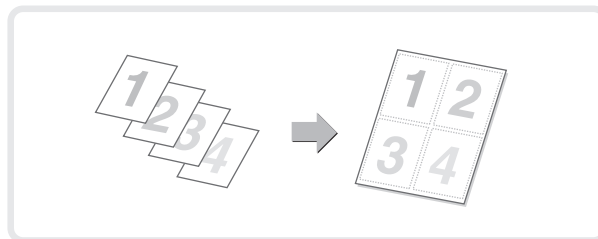

Agrafage de pages imprimées (Agrafage)

Utilisez cette fonction pouragrafer les feuilles imprimées. (Lorsqu'un finisseur est installé.)

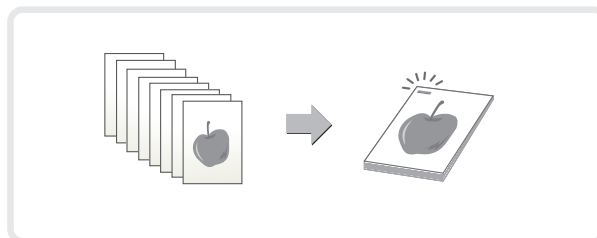

La machine comporte aussi les fonctions suivantes

Pour obtenir des informations sur chacune de ces fonctions, consultez les sections "FONCTIONS UTILES DE L'IMPRIMANTE" et "RETENTION (IMPRESSION EN ATTENTE)" dans "2. IMPRESSION" du Guide d'utilisation.

Fonctions utiles permettant de créer des brochures et des posters

- Création d'une brochure (Brochure)
- Ajout de marges (Décalage de marge)
- Création d'un grand poster (Impression poster)

Fonctions permettant d'ajuster la taille et l'orientation des données

- Rotation de l'image de 180 degrés (Rotation de 180 degrés)
- Agrandissement / réduction de l'image à imprimer (Zoom / Zoom-XY)
- Réglage de largeur des lignes lors de l'impression (Réglage largeur lignes)
- Inversion de l'image (Image en miroir)

Fonction de réglage de l'image

- Ajustement de la luminosité et du contraste de l'image (Réglage de l'image)
- Impression de textes ou lignes clairs en noir (Texte en noir / Lignes en noir)

Fonctions permettant de combiner du texte et des images

- Ajout de filigrane sur des pages imprimées (Filigrane)
- Impression d'une autre image sur l'image à imprimer (Tampon)
- Création de fonds de page pour les images à imprimer (Fond de page mémorisé)

Fonctions spéciales d'impression

- Impression de pages données sur un autre papier (Autre papier)
- Ajout d'intercalaires lors d'une impression sur un transparent (Intercalaires pour transparents)
- Impression d'une copie carbone (Copie carbone)
- Impression de sorte qu'une page spécifique soit le recto lors de l'utilisation de l'impression recto verso (Insertions de chapitres)

Fonction Rétention (Impression en attente)

- Sauvegarde des fichiers d'impression (Rétention)

Réglages système

Les réglages système vous permettent d'ajuster le fonctionnement de la machine en fonction des besoins de votre lieu de travail. Cette section présente rapidement les divers réglages système.

Pour plus de détails sur les réglages système, consultez la section "3. REGLAGES SYSTEME" du Guide d'utilisation.

► REGLAGES SYSTEME	38
---------------------------------	-----------

REGLAGES SYSTEME

La date et l'heure peuvent être configurées, des destinations de télécopies et numérisations peuvent être enregistrées et divers autres réglages relatifs au fonctionnement de la machine peuvent être configurés à partir de l'écran des réglages système.

La procédure d'ouverture de l'écran des réglages système et des éléments de l'écran est expliquée ci-après.

Pour plus de détails sur les réglages système, consultez la section "3. REGLAGES SYSTEME" du Guide d'utilisation.

Affichage de l'écran des réglages système

Les réglages système peuvent être configurés sur la machine ou dans la page Web.

Pour configurer les réglages sur la machine, affichez l'écran des réglages systèmes comme indiqué ci-après.

Pour configurer les réglages dans la page Web, consultez la section "Ouverture des pages Web" (page 3) pour ouvrir la page Web.

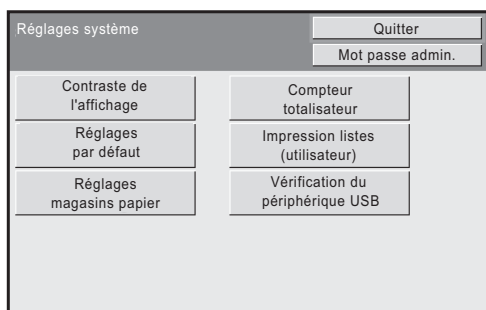
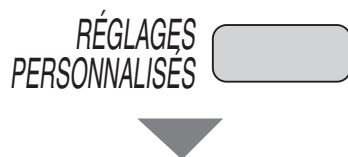

L'écran des réglages système apparaît alors.

Les touches qui apparaissent varient en fonction des périphériques installés.

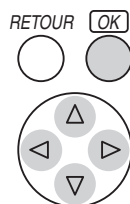

Ce que vous pouvez faire dans les réglages système

Réglages	Description
Contraste d'affichage (Tableau de bord uniquement)	Il est possible de régler le contraste d'affichage.
Compteur de travaux	Cela affiche le nombre total de pages imprimées.
Réglages par défaut	Vous permet de configurer l'horloge et de modifier le clavier utilisé pour la saisie de texte.
Impression listes (utilis.)	Vous permet d'imprimer les listes indiquant l'état et les réglages de la machine.
Réglages magasins papier	Permet de définir le type et le format de papier utilisé dans chaque magasin et d'enregistrer de nouveaux types de papier.
Paramètres de l'imprimante (Page Web uniquement)	Permet de configurer les paramètres d'impression sans utiliser le pilote d'imprimante, ainsi que les paramètres de la fonction imprimante.
Vérification du périphérique USB	Permet de vérifier l'état de connexion d'un périphérique USB.

Réglages système (administrateur)

Les réglages système (administrateur)* peuvent être uniquement configurés par l'administrateur de la machine. Pour configurer ces réglages, l'administrateur doit saisir son mot de passe.

Cependant, lorsque la fonction d'authentification de l'utilisateur est activée, les utilisateurs disposant de certains droits peuvent ouvrir une session et configurer ces réglages sans saisir le mot de passe de l'administrateur. Pour plus d'informations, contactez votre administrateur.

* Dans les manuels, la dénomination de "réglages système (administrateur)" utilisée pour les réglages nécessitant les droits d'administrateur a uniquement pour but de simplifier la description de ces réglages. Le terme "administrateur" n'apparaît ni sur l'afficheur ni sur la machine.

Pour les éléments des réglages système (administrateur), consultez la section "3. REGLAGES SYSTEME" du Guide d'utilisation.

Dépannage

Cette section contient les réponses aux questions fréquemment posées et explique comment supprimer les bourrages papier.

- ▶ **QUESTIONS FREQUEMMENT POSEES 42**
- ▶ **RETRAIT DU PAPIER MAL ALIMENTE 46**

QUESTIONS FREQUEMMENT POSEES

Impression sur des enveloppes

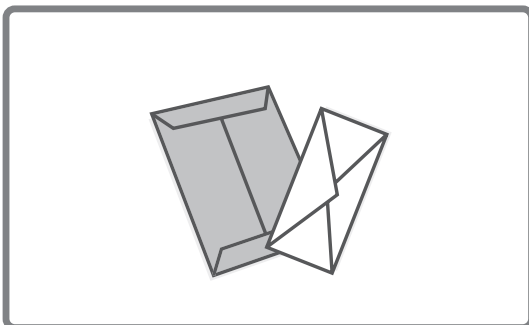

La procédure pour imprimer sur une enveloppe est décrite ci-dessous. Seul le côté d'une enveloppe sur lequel sont inscrits le nom et l'adresse peut être imprimé. Il est recommandé d'effectuer une impression test pour vérifier le résultat avant d'utiliser une enveloppe.

- 1 Placez le papier dans le plateau d'alimentation auxiliaire.

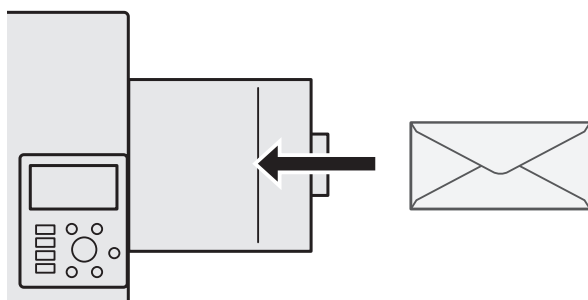

Imprimez le côté sur lequel sont inscrits le nom et l'adresse

- 2 Réglages des magasins.

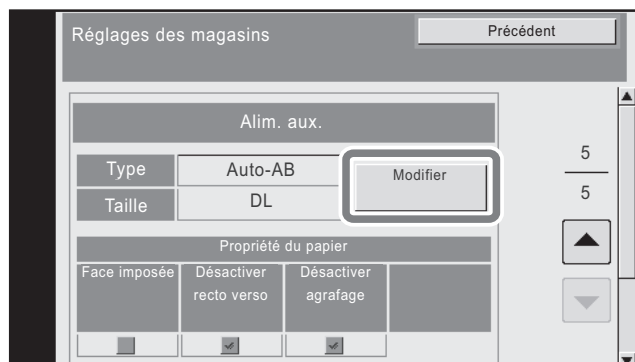

Type : Enveloppe
Format : Sélectionnez le format de l'enveloppe

3 Sélectionnez les paramètres dans le pilote d'imprimante.

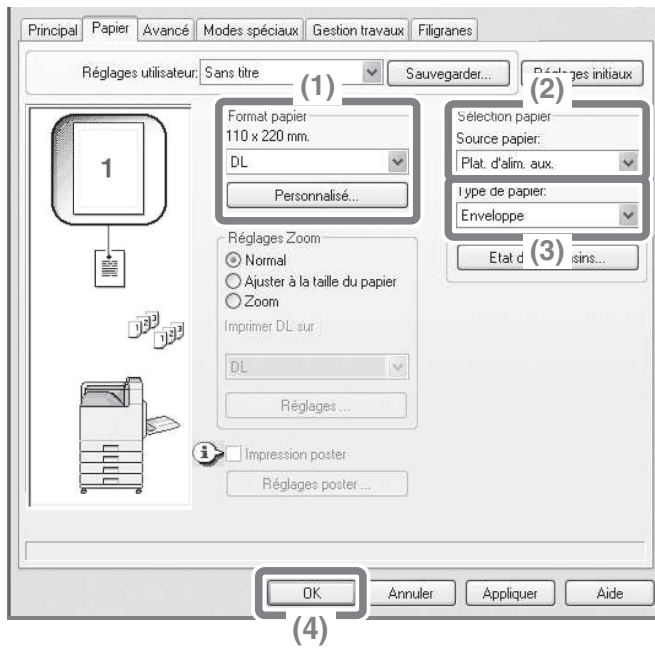

(1) Sélectionnez le format de l'enveloppe dans "Format papier".

(2) Sélectionnez "Plat. d'alim. aux." à partir de "Source papier" dans "Sélection papier".

(3) Sélectionnez [Enveloppe] dans "Type de papier".

Si nécessaire, cochez la case "Rotation de 180 degrés" () dans "Orientation" sur l'onglet [Principal].

(4) Cliquez sur le bouton [OK].

Modification du format de papier utilisé pour un travail d'impression

Lorsque le format de papier n'est chargé dans aucun des magasins papier de la machine, suivez les étapes ci-dessous pour modifier le format de papier.

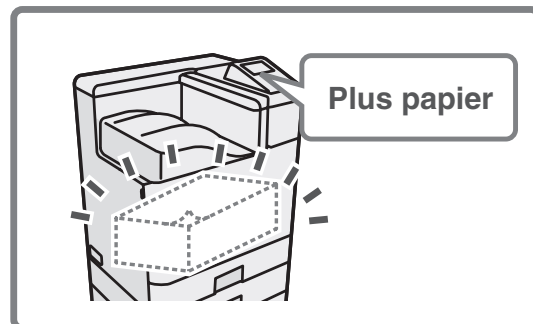

1 Vérifiez les détails du travail.

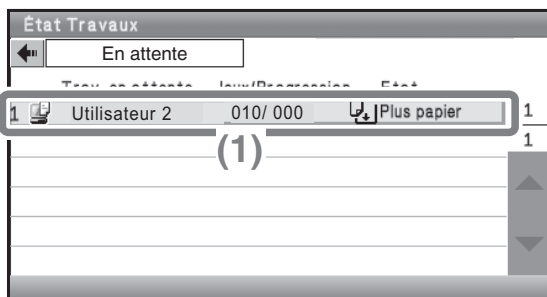

Appuyez sur la touche [ÉTAT TRAVAUX] sur le tableau de bord pour afficher l'écran de l'état des travaux.

(1) Sélectionnez le travail dont l'état est [Plus papier].

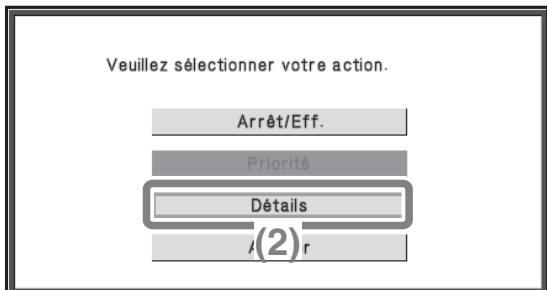

(2) Sélectionnez la touche [Détails]. Pour annuler le travail, vous pouvez utiliser la touche [Arrêt/Eff.].

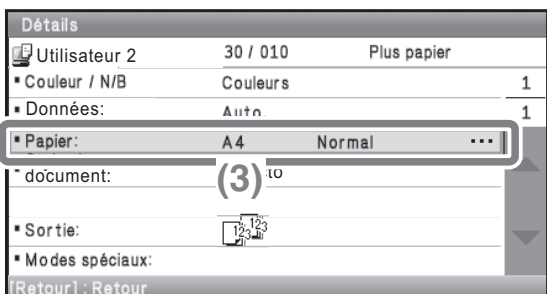

(3) Vérifiez le format de papier spécifié pour le travail sur l'écran des détails et sélectionnez la touche [Choix papier].

2 Modifiez le format de papier utilisé pour le travail.

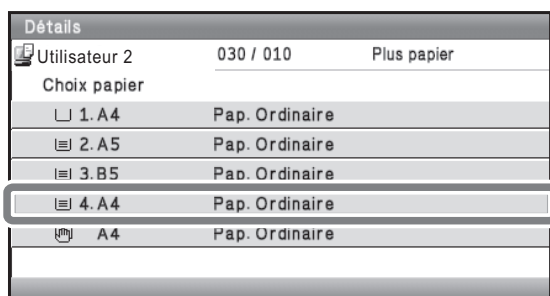

Sélectionnez le format de papier sur lequel vous souhaitez imprimer le travail à partir des formats de papier définis.

Pour éviter de rogner une partie de l'image, sélectionnez un format de papier plus grand que le format de papier spécifié pour le travail.

RETRAIT DU PAPIER MAL ALIMENTÉ

En cas de bouchage papier, le message "Une mauvaise alimentation est survenue" s'affiche sur l'écran, l'impression et la numérisation sont interrompues. Dans ce cas, sélectionnez la touche [Information] sur l'afficheur. Lorsque vous sélectionnez cette touche, des instructions apparaissent afin de retirer le papier mal alimenté. Suivez les instructions. Lorsque le problème est résolu, le message s'efface automatiquement.

L'indicateur  clignotant dans l'image à gauche indique la position approximative du bouchage.

Lieu de mauvaise alimentation du papier

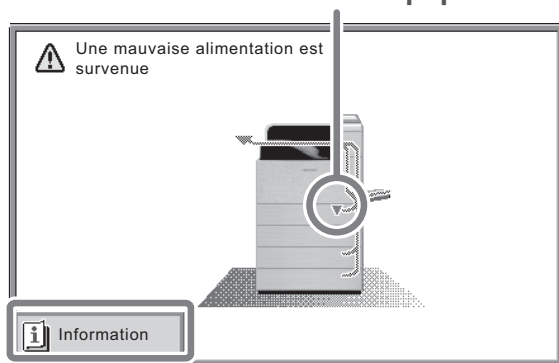

Sélectionnez la touche [Information] pour afficher l'écran suivant.

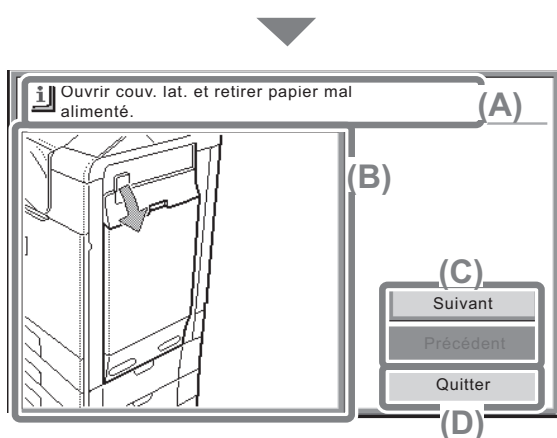

(A) Des instructions pour l'élimination du bouchage papier s'affichent ici.

(B) Animation décrivant la procédure à suivre.

(C) Afficher l'écran précédent ou suivant.

(D) Cette touche ferme l'écran d'information.

L'écran d'information ne peut pas être fermé avant l'élimination du bouchage papier.

- Pendant l'affichage de ce message, l'impression et la numérisation restent interrompues.
- Si le message ne s'efface pas malgré l'élimination du bouchage, les problèmes suivants sont possibles. Vérifiez à nouveau.
 - Le papier bloqué n'a pas été retiré correctement.
 - Un morceau de papier est resté dans la machine.
 - Un capot ou un module ouvert ou retiré pour extraire le papier bloqué n'a pas été remis à sa position initiale.

Pour les procédures détaillées sur la suppression des bouchages papier, consultez la section "RETRAIT DU PAPIER MAL ALIMENTÉ" dans "4. RESOLUTION DES PROBLEMES" du Guide d'utilisation.

Remarque

- Pour plus d'informations concernant votre système d'exploitation, reportez-vous au manuel de votre système d'exploitation ou à son aide en ligne.
- La description des écrans et procédures dans un environnement Windows est principalement conçue pour Windows Vista®. Les écrans peuvent varier en fonction des versions du système d'exploitation ou de l'application logicielle.
- Les explications des écrans et procédures dans un environnement Macintosh sont basées sur Mac OS X v10.4 pour Mac OS X. Les écrans peuvent varier en fonction des versions du système d'exploitation ou de l'application logicielle.
- Lorsque "MX-xxxx" apparaît dans ce manuel, veuillez remplacer "xxxx" par le nom de votre modèle.
- Un soin particulier a été apporté à la rédaction de ce guide. Si vous avez des commentaires ou des questions concernant le guide, veuillez contacter votre fournisseur ou votre service après-vente le plus proche.
- Ce produit a été soumis à un contrôle qualité et à des procédures d'inspection très stricts. Dans l'éventualité où un défaut ou tout autre problème apparaîtrait, veuillez contacter votre distributeur ou votre service après-vente le plus proche.
- A l'exception des cas prévus par la loi, SHARP décline toute responsabilité en cas de panne lors de l'utilisation du produit ou de ses options, en cas de panne causée par une mauvaise utilisation du produit et de ses options ou en cas de toute autre panne, ou en cas de dommage provoqué par l'utilisation du produit.

Avertissement

- La reproduction, l'adaptation et la traduction du contenu du présent manuel sont interdites sans autorisation écrite préalable, sauf dans le cadre permis par la loi sur les droits d'auteur.
- Le contenu du présent manuel est susceptible d'être modifié sans avis préalable.

Illustrations et descriptions du tableau de bord dans le manuel

Les périphériques sont généralement en option, toutefois, certains modèles sont équipés de périphériques en configuration standard.

Les explications de ce manuel supposent que les unités d'alimentation de papier de 500 feuilles (total de quatre plateaux) sont installées sur la machine.

Pour certaines fonctions et procédures, on suppose que des dispositifs autres que ceux mentionnés ci-dessus sont installés.

<p>Le contenu des photos d'écran, les messages et les noms des touches utilisés dans le manuel pourraient être différents de ceux utilisés sur la machine en cas d'améliorations ou de modifications du produit.</p>
--

SHARP[®]

SHARP CORPORATION

IMPRIME EN FRANCE
TINSF4723GHZZ

